



Installation instructions for 82-8139

Toyota T-100 1993-1998 82-8139

KIT FEATURES

- Mounts 5 1/4" or 6 1/2" speakers to the front door locations

KIT COMPONENTS

- A) Speaker adapter plates • B) (8) #10 x 3/4" Phillips screws • C) (8) Nylon inserts

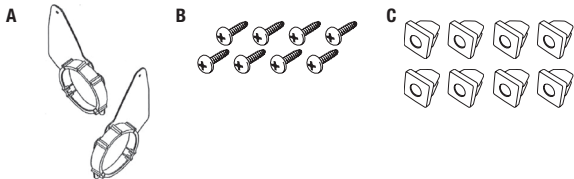

WIRING & ANTENNA CONNECTIONS (sold separately)

- Wiring Harness: • Not required

TOOLS REQUIRED

- Phillips screwdriver • Window crank removal tool

Table of Contents

Door Disassembly	2
Kit Preparation	2
Kit Assembly	3

CAUTION! Metra recommends disconnecting the negative battery terminal before beginning any installation, unless the vehicle manufacturer recommends against so. Please check with your local Dealership for more information. All accessories, switches, climate controls panels, and especially air bag indicator lights must be connected before reconnecting the battery or cycling the ignition. Also, do not remove the factory radio with the key in the on position, or the vehicle running. It would be best to remove the key from the ignition and then wait a few seconds before removing the factory radio.

Door Disassembly

1. Remove (2) Phillips screws from the front edge of the door panel.
2. Remove (3) Phillips screws from the bottom edge of the door panel.
3. Remove (1) screw from the door pull cup, and then remove the cup.
4. Using a window crank removal tool, disengage the spring clip and remove the crank handle.
5. Remove (1) screw from the door latch trim and then remove the trim.
6. Remove (2) Phillips screws from the front edge of the door panel.
7. Lift up the door panel, disconnect the wiring and then remove the panel.
8. Remove (4) screws securing the factory speaker, and then disconnect the wiring.

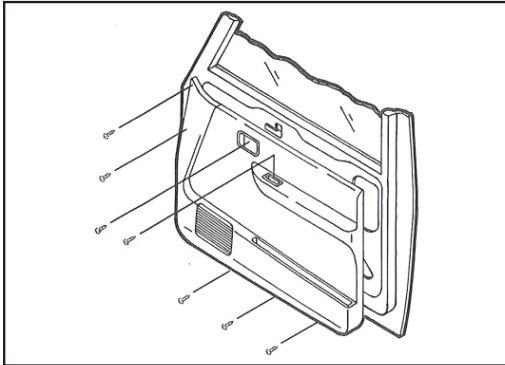

Kit Preparation

1. Mount the aftermarket speaker to the *speaker adapter plate* with the screws supplied with the speaker. (Figure A)
2. Locate the (4) mounting positions ("A") on the door frame, and then insert (4) *nylon inserts* supplied. (Figure B)

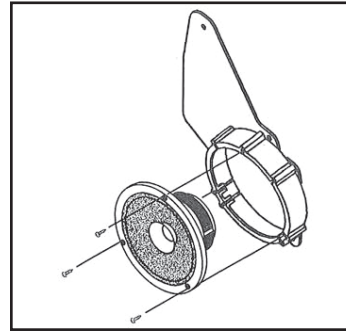

(Figure A)

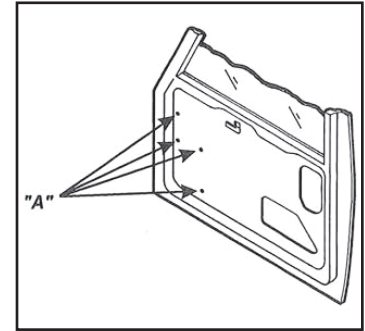

(Figure B)

Kit Assembly

1. Mount the speaker assembly to the door frame with (4) #10 x 3/4" Phillips screws supplied. (Figure A)
2. Re-connect the battery terminal and test the speaker for proper operation.

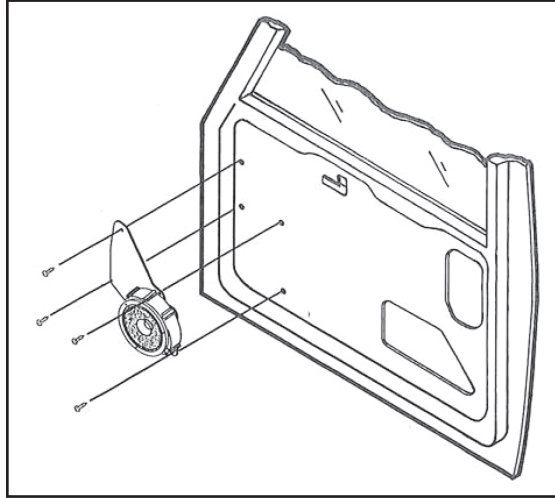

(Figure A)



Installation instructions for 82-8139



REV 10/2/2015 INST82-8139

IMPORTANT

If you are having difficulties with the installation of this product, please call our Tech Support line at **1-800-253-TECH**. Before doing so, look over the instructions a second time, and make sure the installation was performed exactly as the instructions are stated. Please have the vehicle apart and ready to perform troubleshooting steps before calling.



KNOWLEDGE IS POWER

Enhance your installation and fabrication skills by enrolling in the most recognized and respected mobile electronics school in our industry. Log onto www.installerinstitute.com or call 800-354-6782 for more information and take steps toward a better tomorrow.



Metra recommends MECP certified technicians



Instrucciones de instalación para 82-8139

Toyota T-100 1993-1998 82-8139

CARACTERÍSTICAS DEL KIT

- Mounturas 5 1/4" or 6 1/2" altavoces a los lugares de las puertas delanteras

COMPONENTES DEL KIT

- A) Placas adaptadoras de bocinas • B) (8) Tornillos Phillips #10 x 3/4" • C) (8) Inserciones de nylon

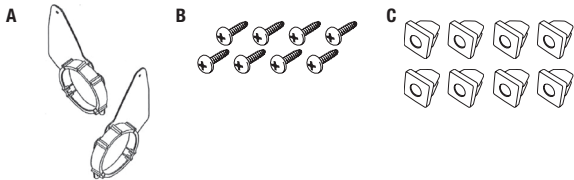

CABLEADO Y CONEXIONES DE ANTENA (se venden por separado)

Arnés de cableado: • No se requiere

HERRAMIENTAS REQUERIDAS

- Destornillador Phillips • Herramienta de eliminación de manivela ventana

índice

Desmontaje de puerta	2
Preparación del kit	2
Ensamble del kit	3

¡PRECAUCIÓN! Meta recomienda desconectar la terminal negativa de la batería antes de iniciar cualquier instalación, a menos que el fabricante del vehículo recomiende lo contrario. Verifique con su concesionario local si existe más información. Todos los accesorios, interruptores, paneles de controles de clima y especialmente las luces del indicador de las bolsas de aire deben estar conectados antes de reconectar la batería o ciclar la ignición. Además, no quite el radio de fábrica con la llave en la posición de encendido ni con el vehículo funcionando. Sería mejor retirar la llave de la ignición y esperar unos cuantos segundos antes de quitar el radio de fábrica.

REV 10/2/2015 INST82-8139

Desmontaje de puerta

1. Quite los (2) tornillos Phillips del borde delantero del panel de la puerta.
2. Quite los (3) tornillos Phillips del borde inferior del panel de la puerta.
3. Quite el tornillo (1) del hueco para jalar la puerta y luego quite el hueco.
4. Usando una herramienta para quitar la manivela de la ventanilla, desenganche el gancho de resorte y quite la manija de la manivela.
5. Quite el tornillo (1) de la moldura del cerrojo de la puerta y quite la moldura.
6. Quite los (2) tornillos Phillips del borde delantero del panel de la puerta.
7. Levante el panel de la puerta, desconecte el cableado y luego quite el panel.
8. Quite los (4) tornillos que sujetan la bocina de fábrica y luego desconecte el cableado.

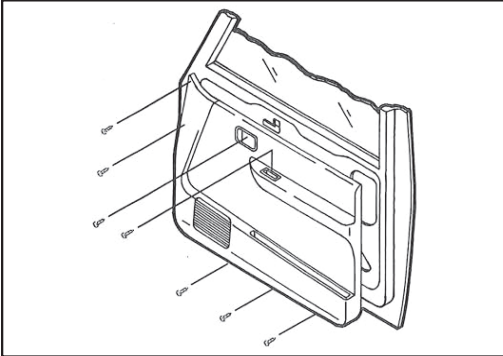

Preparación del kit

1. Monte la bocina de mercado secundario en la *placa adaptadora de la bocina* con los tornillos que vienen con la bocina. (Figura A)
2. Ubique las (4) posiciones de montaje ("A") en el marco de la puerta y luego coloque los (4) *insertos de nylon* suministrados. (Figura B)

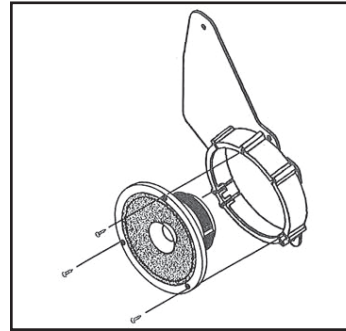

(Figura A)

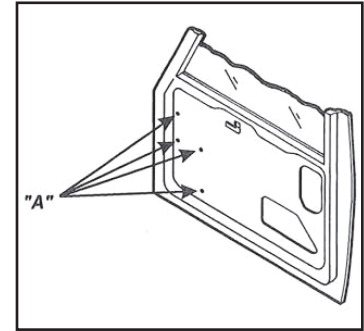

(Figura B)

Ensamble del kit

1. Monte el ensamble de la bocina en el lugar deseado con los (4) tornillos Phillips #8 de 1/2" suministrados. (Figura A)
2. Vuelva a conectar la terminal de la batería y pruebe la bocina para verificar que funcione correctamente..

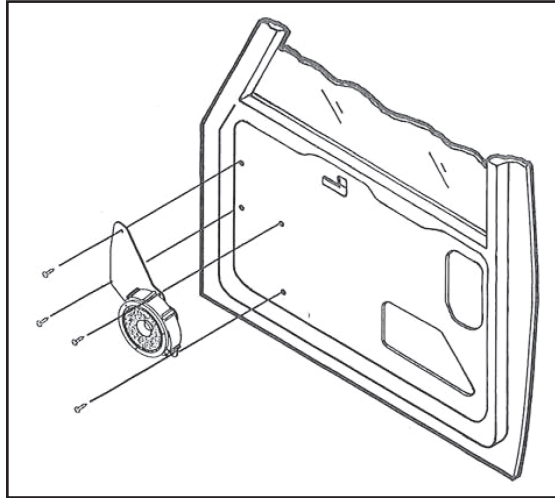

(Figura A)



Instrucciones de instalación para 82-8139



REV 10/2/2015 INST82-8139

IMPORTANTE

Si tiene dificultades con la instalación de este producto, llame a nuestra línea de soporte técnico al **1-800-253-TECH**. Antes de hacerlo, revise las instrucciones por segunda vez y asegúrese de que la instalación se haya realizado exactamente como se indica en las instrucciones. Por favor tenga el vehículo desarmado y listo para ejecutar los pasos de resolución de problemas antes de llamar.



EL CONOCIMIENTO ES PODER

Mejore sus habilidades de instalación y fabricación inscribiéndose en la escuela de dispositivos electrónicos móviles más reconocida y respetada de nuestra industria. Regístrese en www.installerinstitute.com o llame al 800-354-6782 para obtener más información y avance hacia un futuro mejor.



Metra recomienda técnicos con certificación del Programa de Certificación en Electrónica Móvil (Mobile Electronics Certification Program, MECP).