



Installation instructions for part 95-1006

KIA Sorento EX 2003-2006 / Sorento LX 2004-2006 (Sport Package Only) 95-1006

KIT FEATURES

- ISO DDIN radio provision

KIT COMPONENTS

A) ISO DDIN brackets B) ISO DDIN trim plate

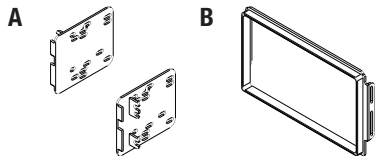

Table of Contents

Dash Disassembly	2
Kit Assembly	
– ISO DDIN radio provision	3

WIRING & ANTENNA CONNECTIONS (sold separately)

Wiring Harness: • 70-2003

Antenna Adapter: • 40-GM10

TOOLS REQUIRED

- Panel removal tool
- Phillips screwdriver

CAUTION! Metra recommends disconnecting the negative battery terminal before beginning any installation, unless the vehicle manufacturer recommends against so. Please check with your local Dealership for more information. All accessories, switches, climate controls panels, and especially air bag indicator lights must be connected before reconnecting the battery or cycling the ignition. Also, do not remove the factory radio with the key in the on position, or the vehicle running. It would be best to remove the key from the ignition and then wait a few seconds before removing the factory radio.

REV. 7/28/2015 INST95-1006

Dash Disassembly

1. Open ashtray then unsnap and remove side trim panels. (Tip: start at the bottom of the panels) (Figure A)
2. Remove (8) Phillips head screws securing the radio trim panel. Unplug and remove panel. (Figure B)
3. Remove (4) Phillips head screws securing the radio. Unplug and remove the radio. (Figure C)

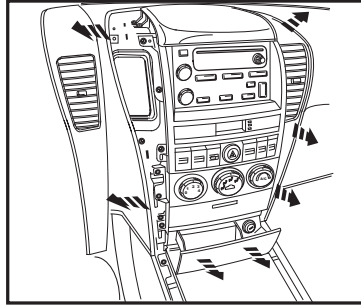
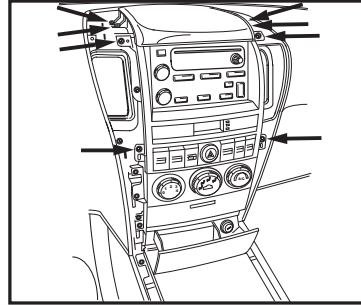
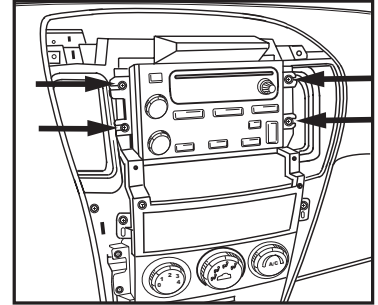
*(Figure A)**(Figure B)**(Figure C)*

Kit Assembly

ISO DDIN radio provision

1. Slide the appropriate bracket into the ISO DDIN trim plate aligning the holes in the trim plate to the clips on the bracket. (Figure A)
2. Slide the radio into the completed assembly and secure the radio to the assembly using the screws supplied with the radio. (Figure B)
3. Reassemble the dash in reverse order of disassembly.

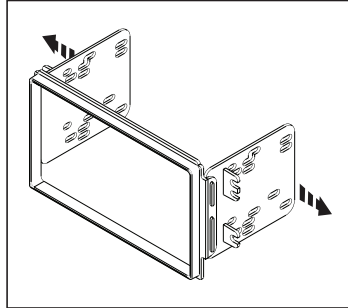

(Figure A)

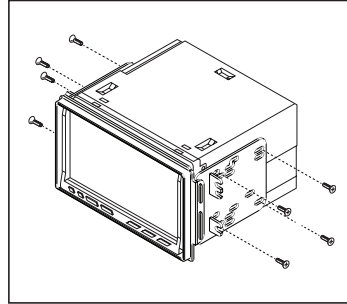

(Figure B)



Installation instructions for part 95-1006



REV. 7/28/2015 INST95-1006

IMPORTANT

If you are having difficulties with the installation of this product, please call our Tech Support line at **1-800-253-TECH**. Before doing so, look over the instructions a second time, and make sure the installation was performed exactly as the instructions are stated. Please have the vehicle apart and ready to perform troubleshooting steps before calling.



KNOWLEDGE IS POWER

Enhance your installation and fabrication skills by enrolling in the most recognized and respected mobile electronics school in our industry. Log onto www.installerinstitute.com or call 800-354-6782 for more information and take steps toward a better tomorrow.



Metra recommends MECP certified technicians



Instrucciones de instalación para 95-1006

KIA Sorento EX 2003-2006 / Sorento LX 2004-2006 (Solo paquete deportivo) 95-1006

CARACTERÍSTICAS

- Provisión de radio ISO DDIN

COMPONENTES DEL KIT

A) Soportes ISO DDIN B) Placa de la moldura ISO DDIN

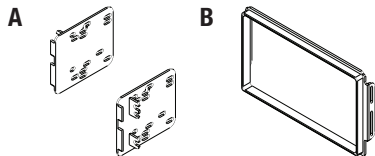

CABLEADO Y CONEXIONES DE ANTENA (se venden por separado)

Arnés de cableado: • 70-2003

Adaptador de antena: • 40-GM10

HERRAMIENTAS REQUERIDAS

- Herramienta para quitar paneles • Destornillador Phillips

Indice

Desmontaje Dash.....	2
Ensamble del kit	
– Provisión de radio ISO DDIN	3

¡PRECAUCIÓN! Meta recomienda desconectar la terminal negativa de la batería antes de iniciar cualquier instalación, a menos que el fabricante del vehículo recomiende lo contrario. Verifique con su concesionario local si existe más información. Todos los accesorios, interruptores, paneles de controles de clima y especialmente las luces del indicador de las bolsas de aire deben estar conectados antes de reconectar la batería o ciclar la ignición. Además, no quite el radio de fábrica con la llave en la posición de encendido ni con el vehículo funcionando. Sería mejor retirar la llave de la ignición y esperar unos cuantos segundos antes de quitar el radio de fábrica.

Desmontaje Dash

1. Abra el cenicero y luego suelte a presión y quite los paneles de moldura lateral. (Sugerencia: empiece en la parte de debajo de los paneles) (Figura A)
2. Quite los (8) tornillos de cabeza Phillips que sujetan el panel de la moldura del radio. Desconecte y retire el panel. (Figura B)
3. Quite los (4) tornillos Phillips que sujetan el radio. Desconecte y quite el radio. (Figura C)

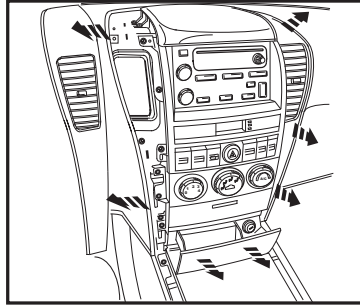
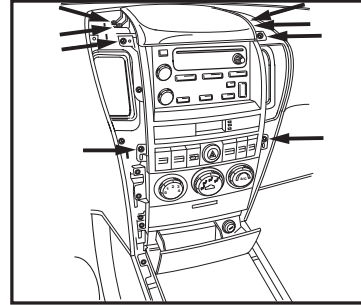
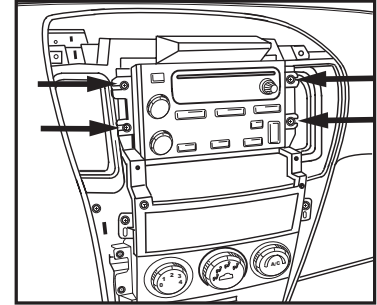
*(Figura A)**(Figura B)**(Figura C)*

Ensamble del kit

Provisión de radio ISO DDIN

1. Deslice el soporte correspondiente en la placa de la moldura ISO DDIN, alineando los orificios de la placa de la moldura con los ganchos del soporte. (Figura A)
2. Deslice el radio en el ensamble terminado y sujételo al ensamble con los tornillos suministrados con el radio. (Figura B)
3. Vuelva a armar el tablero al revés de como lo desarmó

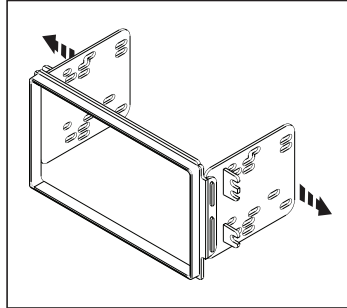

(Figura A)

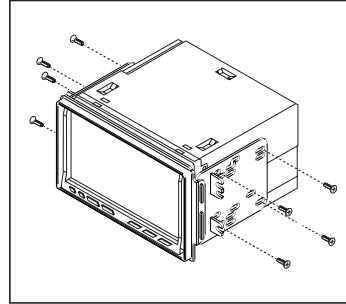

(Figura B)



Instrucciones de instalación para 95-1006



IMPORTANTE

Si tiene dificultades con la instalación de este producto, llame a nuestra línea de soporte técnico al **1-800-253-TECH**. Antes de hacerlo, revise las instrucciones por segunda vez y asegúrese de que la instalación se haya realizado exactamente como se indica en las instrucciones. Por favor tenga el vehículo desarmado y listo para ejecutar los pasos de resolución de problemas antes de llamar.



EL CONOCIMIENTO ES PODER
Mejore sus habilidades de instalación y fabricación inscribiéndose en la escuela de dispositivos electrónicos móviles más reconocida y respetada de nuestra industria. Regístrese en www.installerinstitute.com o llame al 800-354-6782 para obtener más información y avance hacia un futuro mejor.



Metra recomienda técnicos con certificación del Programa de Certificación en Electrónica Móvil (Mobile Electronics Certification Program, MECP).