



Installation Instructions for 95-3312G

APPLICATIONS

Pontiac Firebird 1993-2002 95-3312G

KIT FEATURES

- Double DIN radio provision
- *Painted dark gray*



KIT COMPONENTS

- A) Radio trim panel • B) Brackets • C) (4) Panel Clips

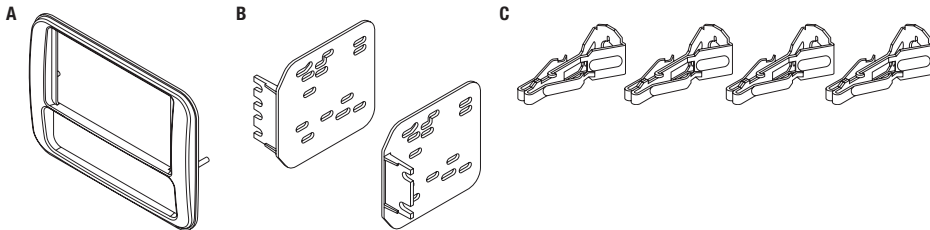

WIRING & ANTENNA CONNECTIONS (sold separately)

Wiring Harness: • 70-1858

Antenna Adapter: • 40-GM10

Table of Contents

Dash Disassembly

- Pontiac Firebird 1993-2002 2

Kit Assembly

- Double DIN radio provision 3

TOOLS REQUIRED

- Panel removal tool • Phillips screwdriver
- Socket wrench

CAUTION: *Metra recommends disconnecting the negative battery terminal before beginning any installation. All accessories, switches, and especially air bag indicator lights must be plugged in before reconnecting the battery or cycling the ignition.*

NOTE: *Refer to the instructions included with the aftermarket radio.*

Dash Disassembly

1. Unclip the radio trim bezel. Remove (4) 7mm hex-head screws securing the factory radio and disconnect the wiring. (Figure A)
2. Move the climate controls out of the way and cut the plastic shelf between the radio opening and the factory climate controls.

Continue to kit assembly

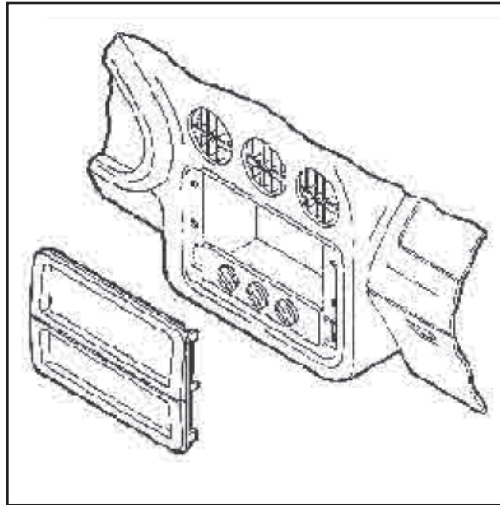

(Figure A)

Kit Assembly

Double DIN radio provision

1. Attach the four included panel clips to the radio housing. (Figure A)
2. Locate the factory wiring harness in the dash. Metra recommends using the proper mating adapter from Metra or AXXESS. Re-connect the negative battery terminal and test the unit for proper operation.
3. Attach the radio to the brackets with the screws supplied with the radio and mount into the dash opening. (Figure B)
4. Snap the radio trim panel over the radio/bracket assembly.

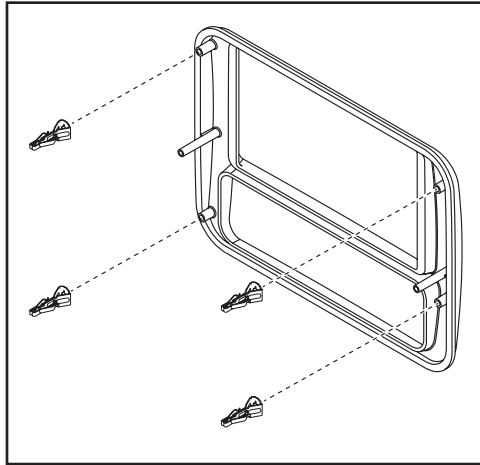

(Figure A)

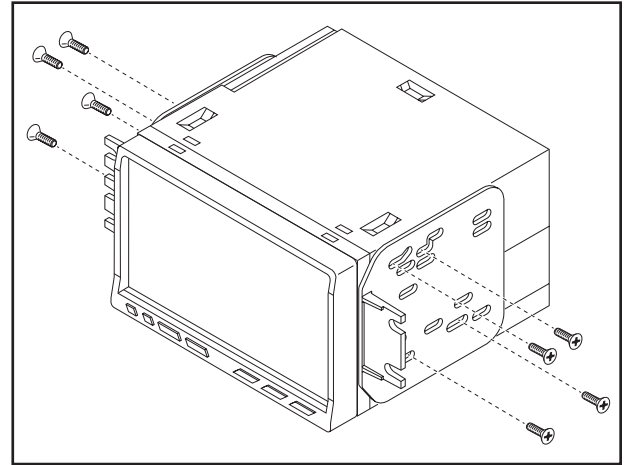

(Figure B)



Installation Instructions for 95-3312G



REV 11/25/2014 INST95-3312G



KNOWLEDGE IS POWER

Enhance your installation and fabrication skills by enrolling in the most recognized and respected mobile electronics school in our industry. Log onto www.installerinstitute.com or call 800-354-6782 for more information and take steps toward a better tomorrow.



**Metra recommends MECP
certified technicians**



INSTRUCCIONES DE INSTALACIÓN PARA LA PIEZA 95-3312G

APLICACIONES

Pontiac Firebird 1993-2002 95-3312G

CARACTERÍSTICAS DEL KIT

- Provisión de radio doble DIN
- Pintura en gris oscuro



COMPONENTES DEL KIT

- A) Panel de moldura para radio • B) Soportes • C) (4) ganchos para panel

CABLEADO Y CONEXIONES DE ANTENA (se venden por separado)

- Arnés de cables: • 70-1858
- Adaptador de antena: • 40-GM10

Indice

Desmontaje del tablero

- Pontiac Firebird 1993-2002 2

Ensamble del kit

- Provisión de radio doble DIN..... 3

HERRAMIENTAS REQUERIDAS

- Herramienta para quitar paneles
- Destornillador Phillips • Llave de tubo

PRECAUCIÓN: *Metra recomienda desconectar el terminal negativo de la batería antes de comenzar cualquier instalación. Todos los accesorios, interruptores y, especialmente, las luces indicadoras de airbag deben estar enchufados antes de volver a conectar la batería o comenzar el ciclo de ignición.*

Nota: *Remítase a las instrucciones incluidas con el radio de posventa.*

REV. 11/25/2014 INST95-3312G

Desmontaje del tablero

1. Desenganche el bisel de la moldura del radio. Quite los (4) tornillos de cabeza hexagonal de 7mm que sujetan el radio de fábrica y desconecte el cableado. (Figura A)
2. Mueva los controles del clima para que no estorben y corte la repisa plástica entre la apertura del radio y los controles del clima de fábrica.

Continúe con el ensamble del kit

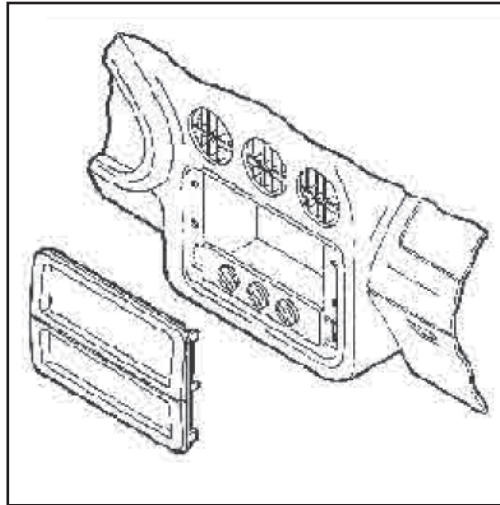

(Figura A)

Ensamble del kit

Provisión de radio doble DIN

1. Una los cuatro ganchos del panel que se incluyen a la carcasa del radio. (Figura A)
2. Ubique el arnés de cableado de fábrica en el tablero. Metra recomienda el uso de un adaptador adecuado de acoplamiento de Metra o de AXXESS. Vuelva a conectar la terminal negativa de la batería y pruebe la unidad para verificar que funcione correctamente.
3. Sujete el radio a los soportes con los tornillos suministrados con el radio y móntelo en la apertura del tablero. (Figura B)
4. Coloque a presión el panel de la moldura del radio sobre el ensamble del radio/suporte.

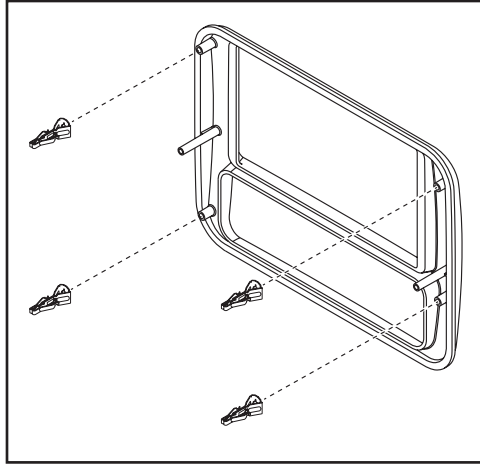

(Figura A)

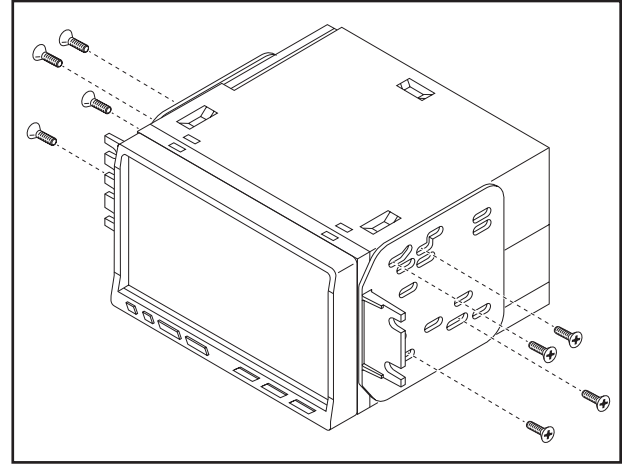

(Figura B)



INSTRUCCIONES DE INSTALACIÓN PARA LA PIEZA 95-3312G



REV 11/25/2014 INST95-3312G



EL CONOCIMIENTO ES PODER
Mejora sus habilidades de instalación y fabricación inscribiéndose en la escuela de dispositivos electrónicos móviles más reconocida y respetada de nuestra industria. Regístrese en www.installerinstitute.com o llame al 800-354-6782 para obtener más información y avance hacia un futuro mejor.



Metra recomienda técnicos con certificación del Programa de Certificación en Electrónica Móvil (Mobile Electronics Certification Program, MECP).