



Chevrolet Malibu (w/ auto climate controls) 2013-2015 Malibu Limited (w/ auto climate controls) 2016

Visit MetraOnline.com for more detailed information about the product and up-to-date vehicle specific applications

KIT FEATURES

- ISO DDIN radio provision with pocket
- Painted black to match factory dash

KIT COMPONENTS

- A) Radio trim panel • B) Brackets • C) Pocket • D) (4) #8 x 3/8" Phillips screws • E) (2) White panel clips • Axxess interface and harness (not shown)

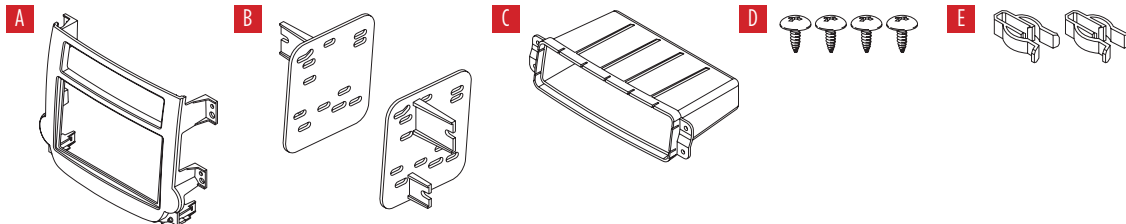

TABLE OF CONTENTS

Dash Disassembly	2
Kit Assembly	3
Axxess Interface Installation	4
– Connections	4-6
– Installation	6
– Initializing	6
– Adjustments	6
– Personalization Menu and Climate Control Status	7

WIRING & ANTENNA CONNECTIONS (sold separately)

Wiring Harness: Axxess interface included

Antenna Adapter: 40-EU55

TOOLS REQUIRED

- Panel removal tool • Phillips screwdriver
- 9/32" socket wrench

Attention! Let the vehicle sit with the key out of the ignition for a few minutes before removing the factory radio. When testing the aftermarket equipment, ensure that all factory equipment is connected before cycling the key to ignition.

DASH DISASSEMBLY

Malibu 2013

(with automatic climate controls)

With the key in the off position:

1. Unclip and lift up the panel surrounding the shifter. (Figure A)
2. Unplug the two pin connector to the shift knob then pull up on the shift knob to remove it and the panel surrounding it. (Figure A)
3. Unclip and remove the trim panel surrounding the center stack including the a/c vents. (Figure B)
4. Remove (12) 9/32" screws securing everything in the center of the dash then unplug and remove all of the components.
5. Remove (4) 9/32" screws securing the radio chassis.

Continue to Kit Assembly

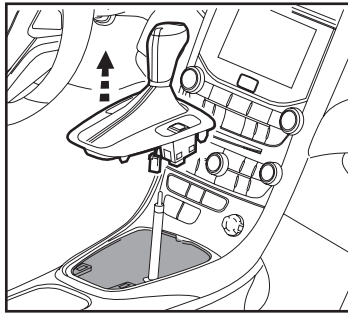

(Figure A)

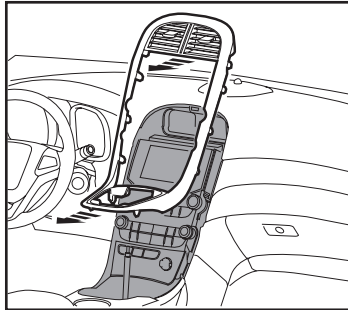

(Figure B)

Malibu 2014-2015

(with automatic climate controls)

Malibu Limited 2016

(with automatic climate controls)

With the key in the off position:

1. Unclip and remove the trim panel surrounding the center stack including the a/c vents. (Figure A)
2. Remove (12) 9/32" screws securing everything in the center of the dash then unplug and remove all of the components.
3. Remove (4) 9/32" screws securing the radio chassis.

Continue to Kit Assembly

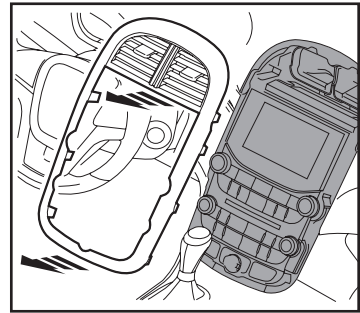

(Figure A)

KIT ASSEMBLY

ISO DDIN radio provision with pocket

1. Install the **panel clips** onto the **radio trim panel**. (Figure A)
2. Attach the **pocket** with the provided (4) #8 x 3/8" Phillips screws. (Figure A)
3. Attach the **radio brackets** to the aftermarket radio with the screws supplied with the radio. (Figure B)

*Continue to Axxess
Interface Installation*

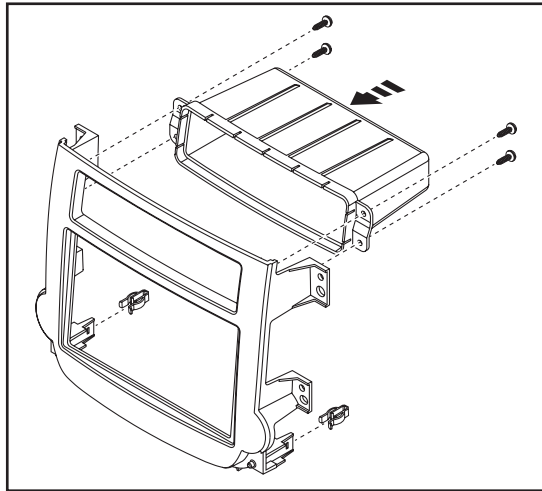

(Figure A)

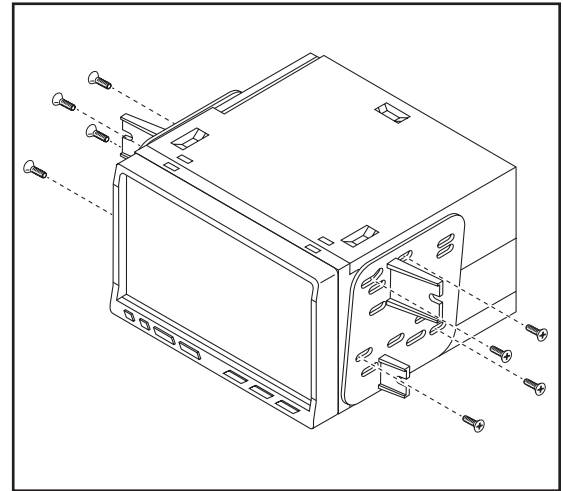

(Figure B)

AXCESS INTERFACE INSTALLATION

INTERFACE FEATURES

- Retains the factory personalization menu and climate controls status
- Retains OnStar
- Prewired ASWC-1 harness included (ASWC-1 sold separately)

ATTENTION: The Rearview Camera Input is used to display the Personalization Menu and the Climate Control status. If the aftermarket radio does not have a screen with a Rearview Camera Input, then there will be no visualization of the Climate Controls Status or Personalization Menu. An externally mounted screen could be substituted in this situation.

INTERFACE COMPONENTS

- Axxess interface
- 3318 harness
- 18-pin harness with stripped leads
- 20-pin gray harness
- 4-pin to 4-pin resistor pad harness

TOOLS REQUIRED

- Cutting tool • Crimping tool • Tape
- Connectors (example: butt-connectors, bell caps, etc.)

CONNECTIONS

From the 18-pin harness to the aftermarket radio:

- Connect the (2) **Red** wires to the accessory wire. (If installing an ASWC-1, there will be a **Red** wire there to connect as well.)
- Connect the **Orange** wire to the illumination wire. (If the aftermarket radio has no illumination wire, tape off the **Orange** wire.)
- Connect the **Blue/White** wire to the amp turn on wire (this wire must be connected to hear sound from the factory amplifier).
- Connect the **Brown** wire to the mute wire of the aftermarket radio. If the radio has no mute wire, tape it off and disregard it.
- Connect the **White** wire to the left front positive speaker output.
- Connect the **White/Black** wire to the left front negative speaker output.
- Connect the **Gray** wire to the right front positive speaker output.
- Connect the **Gray/Black** wire to the right front negative speaker output.

The following (3) wires are for aftermarket multimedia/navigation radios that provide these wires (if not required, tape them off and disregard them):

- Connect the **Light Green** wire to the parking brake wire (if applicable).
- Connect the **Green/Purple** wire to the reverse wire.

Note: This wire must be connected for the interface to activate the Personalization Menu and the Climate Control Status to the aftermarket radio.

- Connect the **Blue/Pink** wire to the speed sense wire (if applicable).

Continued on the next page

CONNECTIONS

Note: Some models do not have speed sense on the data-bus. Refer to the 20-pin **Gray** harness to the aftermarket radio step. If you do not have a wire populated on the factory side of the 20-pin harness, connect this wire instead.

- Connect the **Yellow** RCA jack to the rearview camera input.

Note: The Rearview Camera Input is used to display the Personalization Menu and the Climate Control status. If the aftermarket radio does not have a screen with a Rearview Camera Input, then there will be no visualization of the Climate Controls Status or Personalization Menu. An externally mounted screen could be substituted in this situation.

From the 3318 harness to the aftermarket radio:

- Connect the **Black** wire to the ground wire.
- Connect the **Yellow** wire to the battery wire.

For models *without* a BOSE sound-system:

- Cut the resistors off from the **Green**, **Green/Black**, **Purple**, and **Purple/Black** wires below the heat shrink.
- Connect the **Green** wire to the left rear positive speaker output.
- Connect the **Green/Black** wire to the left rear negative speaker output.
- Connect the **Purple** wire to the right rear positive speaker output.
- Connect the **Purple/Black** wire to the right rear negative speaker output.
- Leave connected the 4-pin connector that has the **White**, **White/Black**, **Gray**, **Gray/Black** wires.

Note: The 4-pin to 4-pin resistor pad harness will not be used in this application.

For models *with* a BOSE sound-system:

- Connect the **Green** wire to the left rear positive speaker output.
- Connect the **Green/Black** wire to the left rear negative speaker output.
- Connect the **Purple** wire to the right rear positive speaker output.
- Connect the **Purple/Black** wire to the right rear negative speaker output.
- Disconnect the 4-pin harness that has the **White**, **White/Black**, **Gray**, **Gray/Black** wires, and then connect the supplied 4-pin to 4-pin resistor pad harness.
- Connect the **Red** and **White** RCA jacks to the audio AUX-IN on the aftermarket radio (if so equipped).

Note:

- o This will allow you to retain the 3.5 AUX-IN JACK in the console.
- o The 3.5 jack can only be used if it is a single AUX-IN jack.
- o If the AUX-IN jack has a USB port, neither can be used.
- The **Black/Yellow** wire is used for OnStar level adjustment for models that do not come equipped with steering wheel controls. See OnStar Level Adjustment for further instructions.
- Tape off and disregard the **White/Red** and **White/Green** wires, they will not be used in this application.
- The *female* **Yellow** RCA jack will connect to the **Yellow** RCA jack on the 20-pin **Gray** harness.

Note: The 4-pin black connector will not be used in this application.

Continued on the next page

CONNECTIONS

12-pin pre-wired ASWC-1 harness:

- This harness is to be used along with the optional ASWC-1 (not included) to retain steering wheel audio controls. If the ASWC-1 is not being used, disregard this harness. If it will be used, please refer to the ASWC-1 instructions for radio connections and programming.

Note: Disregard the harness that comes with the ASWC-1.

- Connect the **Red** wire to the accessory wire.

Note: The relay attached to the Axxess interface is only for audible turn signal clicks. No extra steps are required to retain this feature, so leave the relay as-is.

From the 20-pin Gray harness

To the Axxess interface:

- The *male* **Yellow** RCA jack will connect to the female **Yellow** RCA jack on the 3318 harness.

To the aftermarket radio:

- Connect the **Blue/Pink** wire to the speed sense wire (if applicable).

Note: Only connect this wire if it is populated on the factory side harness.

INSTALLATION

- Connect the 3318 and 18-pin harness into the interface.
- With the key in the off position, connect the 3318 and 20-pin harness into the vehicle.
- With all connections completed, reconnect the negative battery terminal.
Note: If using the ASWC-1, connect it after you initialize and test the 95-3318B, with the key in the off position.
- Mount the new radio assembly into the dash, and then reassemble the dash in reverse order of disassembly, using the 95-3318B radio trim panel.

INITIALIZING

- Initialize the interface by turning the ignition on for 30 seconds, then turn the ignition back off, then back on again.
- Push the OnStar button; the radio should mute, and you should hear the OnStar voice. Push the OnStar cancel button; the radio should un-mute and play again.
Note: The radio will turn off instead if the mute wire is not connected.

ADJUSTMENTS

OnStar level adjustment:

- Press the OnStar button to activate it.
- While OnStar is speaking, press the “Volume-Up” or “Volume-Down” buttons on the steering wheel to raise or lower the OnStar level.
- If the vehicle does not come equipped with steering wheel controls, find the **Black/Yellow** wire on the 24-pin harness.
- While OnStar is speaking, tap the **Black/Yellow** wire to ground. Once the OnStar level is set, it will stay at that level until the **Black/Yellow** wire is tapped to ground again.

PERSONALIZATION MENU AND CLIMATE CONTROL STATUS

ATTENTION: The Rearview Camera Input is used to display the Personalization Menu and the Climate Control Status. If the aftermarket radio does not have a screen with a Rearview Camera Input, then there will be no visualization of the Climate Controls Status or Personalization Menu. An externally mounted screen could be substituted in this situation. If there is no visual, please go back and check the wiring and settings in the radio.

Personalization Menu

Note: The steering wheel controls for the personalization menu will override the controls for the radio, and the Push-to-Talk (OnStar) button on the steering wheel control will be disabled.

Note: If installing an ASWC-1 (sold separately), the PTT (OnStar) button on the steering wheel cannot be programmed for Dual Assignment.

- Press and hold the Push-to-Talk (PTT) button on the steering wheel for 3-5 seconds to enter the personalization screen. The climate control screen will appear first; press Push-to-Talk (PTT) one more time to enter the personalization menu.

Note: The menu has a 5-7 timeout feature. With no interaction, the menu will revert back to the radio, and the procedure will need to be repeated.

- To navigate through the menu, you will continue to use the steering wheel control buttons. Touch points are not available in this menu, as well as with the comfort controls.
- The controls are as follows:
 - Volume Up = Up
 - Volume Down = Down
 - Source (SRC) = Enter
 - Mute/Hang up = Back or Return
 - Seek Up and Seek Down = Not used

Climate Control Status

- The use of the factory controls will interrupt the visual screen on the radio, and show the status of the changes being made instead.

Note: For some aftermarket radios, there is a delay switching to the “Rearview Camera Input”.

Note: This menu has a timeout feature; after 5 seconds of no climate control use, the visual will return back to the radio.



95-3318B
INSTALLATION INSTRUCTIONS



If you are having difficulties with the installation of this product, contact our Tech Support line either by phone at **386-257-1187**, or email at **techsupport@metra-autosound.com**. Before doing so, look over the instruction booklet a second time and ensure that the installation was performed exactly as the instruction booklet is stated. Have the vehicle apart and ready to perform troubleshooting steps before contacting Metra/Axxess Tech Support.



KNOWLEDGE IS POWER

Enhance your installation and fabrication skills by enrolling in the most recognized and respected mobile electronics school in our industry. Log onto www.installerinstitute.com or call 800-354-6782 for more information and take steps toward a better tomorrow.



Metra recommends MECP certified technicians



Chevrolet Malibu (con controles de temperatura automáticos) 2013-2015 Malibu Limited 2016

Visite MetraOnline.com para obtener información más detallada sobre el producto y aplicaciones actualizadas específicas para vehículos.

CARACTERÍSTICAS DEL KIT

- Provisión de radio ISO DDIN con cavidad
- Pintada en color negro para igualar el tablero de fábrica

COMPONENTES DEL KIT

- A) Panel de la moldura del radio • B) Soportes • C) Cavidad • D) (4) Tornillos Phillips #8 x 3/8" • E) (2) Ganchos blancos para panel

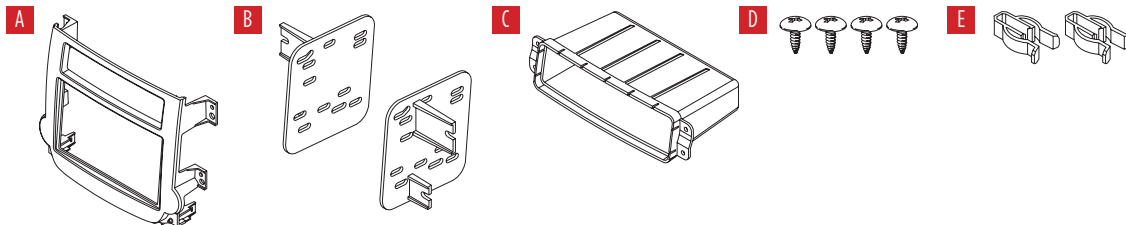

INDICE

Desmontaje Dash.....	2
Ensamble del kit	3
Instalación de la interfase Axxess.....	4
- Conexiones	4-6
- Instalación	6
- Inicialización	6
- Ajustes.....	6
- Menú Personalización y Climatización Estado.....	7

CABLEADO Y CONEXIONES DE ANTEN

(se venden por separado)

- Arnés de cableado: • Interfase Axxess incluida
- Adaptador de antena: • 40-EU55

HERRAMIENTAS REQUERIDAS

- Herramienta de remoción de panel
- Destornillador Phillips • 9/32" Llave de tubo

¡Precaución! Todos los accesorios, interruptores, paneles de controles de clima y especialmente las luces del indicador de las bolsas de aire deben estar conectados antes ciclar la ignición. Además, no quite el radio de fábrica con la llave en la posición o de encendido ni con el vehículo funcionando.

DESMONTAJE DEL TABLERO

Malibu 2013

(con controles de temperatura automáticos)

Con la llave en la posición de apagado:

1. Desenganche y levante el panel que rodea la palanca de velocidades. (Figura A)
2. Desconecte el conector de dos pins a la perilla de la palanca de velocidades y luego jale hacia arriba la perilla para quitarla junto con el panel que la rodea. (Figura A)
3. Desenganche y quite el panel de moldura que rodea la conjunto vertical central, incluyendo las rejillas del aire acondicionado. (Figura B)
4. Quite los (12) tornillos de 9/32" que sujetan todo al centro del tablero y luego desconecte y quite todos los componentes.
5. Quite los (4) tornillos de 9/32" que sujetan el chasis del radio.

Continúe con el Ensamble del Kit

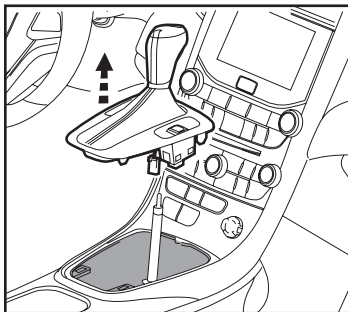

(Figura A)

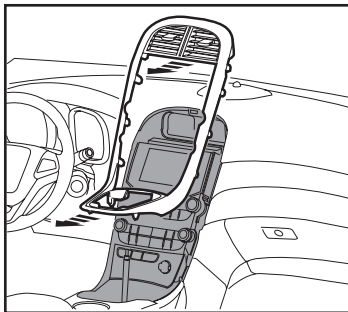

(Figura B)

Malibu 2014-2015

(con controles de temperatura automáticos)

Malibu Limited 2016

(con controles de temperatura automáticos)

Con la llave en la posición de apagado:

1. Desenganche y quite el panel de moldura que rodea la conjunto vertical central, incluyendo las rejillas del aire acondicionado. (Figura A)
2. Quite los (12) tornillos de 9/32" que sujetan todo al centro del tablero y luego desconecte y quite todos los componentes.
3. Quite los (4) tornillos de 9/32" que sujetan el chasis del radio.

Continúe con el Ensamble del Kit

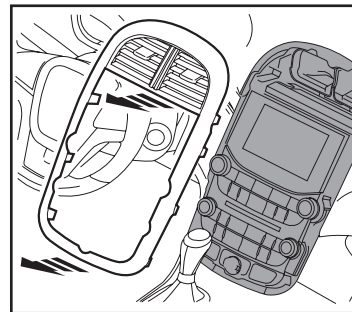

(Figura A)

ENSAMBLE DEL KIT

Provisión de radio ISO DDIN

1. Instale los **ganchos del panel** en el **panel de la carcasa del radio**. (Figura A)
2. Una la **cavidad** superior con los (4) tornillos Phillips #8 x 3/8". (Figura A)
3. Coloque los **soportes de radio** en el radio de mercado secundario con los tornillos que vienen con el radio. (Figura B)

Continúe con la Instalación de la Interfase Axxess

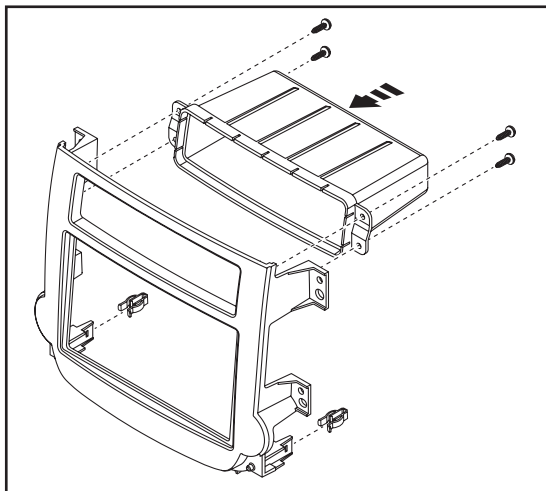

(Figura A)

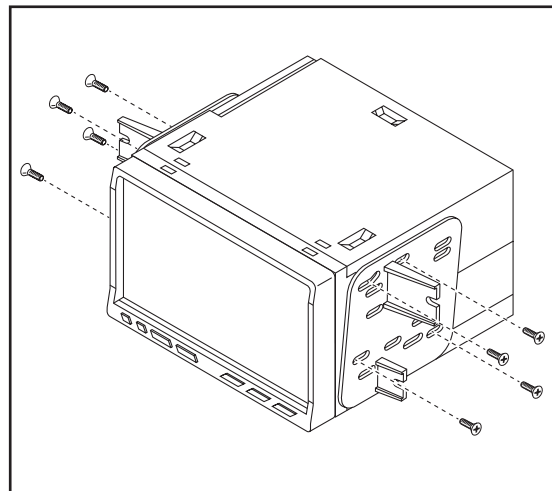

(Figura B)

INSTALACIÓN DE LA INTERFASE AXCESS

CARACTERÍSTICAS DE LA INTERFASE

- Retiene el menú de personalización de fábrica y el estado de los controles de clima
- Retiene OnStar
- Arnés ASWC-1 pre cableado incluido (el ASWC-1 se vende por separado)

ATENCIÓN: La entrada de la cámara retrovisora se utiliza para mostrar el menú de personalización y el estado del control de clima. Si el radio de mercado secundario no tiene una pantalla con una entrada de cámara retrovisora, entonces no habrá visualización del estado de los controles de clima o del menú de personalización. Una pantalla montada externamente podría utilizarse en esta situación.

COMPONENTES DE LA INTERFASE

- Interfase Axxess
- Arnés 3318
- Arnés de 18 pins con conectores pelados
- Arnés gris de 20 pins
- Arnés de cojinete de resistencia de 4 pins a 4 pins

HERRAMIENTAS REQUERIDAS

- Cortador • Pelacables • Cinta
- Conectores (ejemplo: conectores de extremo, de campana, etc.)

CONEXIONES

Desde el arnés de 18 pins al radio de mercado secundario:

- Conecte los (2) cables **rojos** al cable de accesorios. (Si va a instalar un ASWC-1, habrá un cable **rojo** que también debe conectar).
- Conecte el cable **anaranjado** con el cable de iluminación. (Si el radio de mercado secundario no tiene cable de iluminación, cubra con cinta el cable **anaranjado**).
- Conecte el cable **azul/blanco** al cable de encendido del amplificador (este cable debe estar conectado para escuchar sonido del amplificador de fábrica).
- Conecte el cable **marrón** con el cable de silencio del radio de mercado secundario. Si el radio no tiene cable de silencio, encíntelo e ignórelo.
- Conecte el cable **blanco** con la salida positiva de la bocina izquierda delantera.
- Conecte el cable **blanco/negro** con la salida negativa de la bocina izquierda delantera.
- Conecte el cable **gris** con la salida positiva de la bocina derecha delantera.
- Conecte el cable **gris/negro** con la salida negativa de la bocina derecha delantera.

Los siguientes (3) cables son para radios de mercado secundario con multimedios/navegación que tienen estos cables (si no se requieren, encíntelos e ignórelos):

- Conecte el cable **verde claro** al cable de freno de mano (si aplica).
- Conecte el cable **verde/púrpura** al cable de reversa.

Nota: Este cable debe conectarse para que la interfase active el menú de personalización y el estado de control de clima en el radio de mercado secundario.

- Conecte el cable **azul/rosa** al cable del sensor de velocidad (si aplica).

Continúa en la siguiente página

CONEXIONES

Nota: Algunos modelos no tienen sensor de velocidad en el bus de datos. Consulte el arnés **gris** de 20 pins para el paso de radio de mercado secundario. Si no tiene un cable poblado del lado de fábrica del arnés de 20 pins, conecte este cable.

- Conecte el conector RCA **amarillo** a la entrada de la cámara retrovisora.

Nota: La entrada de la cámara retrovisora se utiliza para mostrar el menú de personalización y el estado del control de clima. Si el radio de mercado secundario no tiene una pantalla con una entrada de cámara retrovisora, entonces no habrá visualización del estado de los controles de clima o del menú de personalización. Una pantalla montada externamente podría utilizarse en esta situación.

Desde el arnés 3318 al radio de mercado secundario:

- Conecte el cable **negro** al cable de tierra.
- Conecte el cable **amarillo** al cable de la batería.

Para los modelos sin sistema de sonido BOSE:

- Corte las resistencias de los cables **verde**, **verde/negro**, **púrpura** y **púrpura/negro** debajo del termoencogimiento.
- Conecte el cable **verde** con la salida positiva de la bocina izquierda trasera.
- Conecte el cable **verde/negro** con la salida negativa de la bocina izquierda trasera.
- Conecte el cable **púrpura** con la salida positiva de la bocina derecha trasera.
- Conecte el cable **púrpura/negro** con la salida negativa de la bocina derecha trasera.
- Deje conectado el conector de 4 pins que tiene los cables **blanco**, **blanco/negro**, **gris**, **gris/negro**.

Nota: El arnés del cojinete de resistencia de 4 pins a 4 pins no se usará en esta aplicación.

Para los modelos con sistema de sonido BOSE:

- Conecte el cable **verde** con la salida positiva de la bocina izquierda trasera.
- Conecte el cable **verde/negro** con la salida negativa de la bocina izquierda trasera.
- Conecte el cable **púrpura** con la salida positiva de la bocina derecha trasera.
- Conecte el cable **púrpura/negro** con la salida negativa de la bocina derecha trasera.
- Desconecte el arnés de 4 pins que tiene los cables **blanco**, **blanco/negro**, **gris**, **gris/negro** y luego conecte el arnés de cojinete de resistencia de 4 pins a 4 pins suministrado.
- Conecte los conectores RCA **rojo** y **blanco** con los conectores AUX-IN del radio de mercado secundario (si se incluyen).

Nota:

- o Esto le permitirá retener el conector AUX-IN de 3.5 en la consola.
- o El conector 3.5 únicamente puede utilizarse si es un conector AUX-IN sencillo.
- o Si el conector AUX-IN tiene un puerto USB, ninguno puede retenerse.
- El cable **negro/amarillo** se usa para ajustes a nivel OnStar en modelos que no están equipados con controles en el volante. Vea Ajuste a nivel OnStar para obtener más instrucciones.
- Enciente e ignore los cables **blanco/rojo** y **blanco/verde**, no se utilizarán en esta aplicación.
- El conector RCA **amarillo hembra** se conectará al conector RCA **amarillo macho** en el arnés **gris** de 20 pins.

Nota: El conector negro de 4 pins no se utilizará en esta aplicación.

Continued on the next page

CONEXIONES

Arnés ASWC-1 precableado de 12 pins:

- Este arnés se debe usar junto con el ASWC-1 opcional (no incluido) para retener los controles de audio en el volante. Si no se usará el ASWC-1, ignore este arnés. Si se va a utilizar, consulte las instrucciones de ASWC-1 para las conexiones del radio y la programación.

Nota: Ignore el arnés que viene con el ASWC-1.

- Conecte el cable **rojo** con el cable de accesorios.

Nota: El relé adjunto a la interfase Axxess únicamente es para los chasquidos audibles de la señal direccional. No se requieren pasos adicionales para retener esta característica, así que deje el relé como está.

Desde el arnés gris de 20 pins

A la interfase Axxess:

- El conector RCA **amarillo macho** se conectará al conector RCA **amarillo hembra** en el arnés 3318.

Al radio de mercado secundario:

- Conecte el cable **azul/rosa** al cable del sensor de velocidad (si aplica).

Nota: Únicamente conecte este cable si está poblado en el arnés del lado de fábrica.

INSTALACIÓN

- Conecte el arnés 3318 y de 18 pins a la interfase.
- Con la llave en la posición de apagado, conecte el arnés de 3318 y 20 pins al vehículo.
- Cuando todas las conexiones estén hechas, vuelva a conectar la terminal negativa de la batería.
Nota: Si va a utilizar el ASWC-1, conéctelo después de inicializar y probar el 99-3318B con la llave en la posición de apagado.
- Monte el nuevo ensamble de radio en el tablero y vuelva a armarlo al revés de como lo desarmó, usando el panel de la carcasa del radio 95-3318B.

INICIALIZACIÓN

- Para inicializar la interfase, encienda la marcha y espere 30 segundos, luego vuelva a apagar la ignición, y enciéndala una vez más.
- Presione el botón OnStar, el radio debe ponerse en silencio y usted debe escuchar la voz de OnStar. Presione el botón de cancelar OnStar; el radio debe desactivar el silencio y volver a sonar.
Nota: El radio se apagará si el cable de silencio no está conectado.

AJUSTES

Ajuste del nivel de OnStar:

- Presione el botón OnStar para activarlo.
- Mientras OnStar está hablando, presione los botones de “Subir volumen” o “Bajar volumen” del volante para aumentar o bajar el nivel de OnStar.
- Si el vehículo no está equipado con controles en el volante, encuentre el cable **negro/amarillo** del arnés de 24 pins.
- Mientras OnStar está hablando, toque el cable **negro/amarillo** a tierra. Una vez que el nivel de OnStar esté ajustado se quedará en ese nivel hasta que el cable **negro/amarillo** se toque a tierra de nuevo.

MENÚ PERSONALIZACIÓN Y CLIMATIZACIÓN ESTADO

ATENCIÓN: La entrada de la cámara retrovisora se utiliza para mostrar el menú de personalización y el estado del control de clima. Si el radio de mercado secundario no tiene una pantalla con una entrada de cámara retrovisora, entonces no habrá visualización del estado de los controles de clima o del menú de personalización. Una pantalla montada externamente podría utilizarse en esta situación. Si no hay imagen visual, regrese y revise el cableado y las configuraciones del radio.

Menú de personalización

Nota: Los controles en el volante para el menú de personalización anularán los controles para el radio y el botón Push-to-Talk (OnStar) del control del volante se desactivará.

Nota: Si va instalar un ASWC-1 (se vende por separado), el botón PTT (OnStar) del volante no puede programarse para asignación dual.

- Presione sin soltar el botón Push-to-Talk (PTT) del volante durante 3-5 segundos para entrar a la pantalla de personalización. La pantalla de control de clima aparecerá primero; presione Push-to-Talk (PTT) una vez más para entrar al menú de personalización.

Nota: El menú tiene una función de tiempo de espera 5-7. Sin interacción, el menú volverá a mostrar el radio y el procedimiento deberá repetirse.

- Para navegar por el menú deberá continuar usando los controles en el volante. No hay puntos táctiles disponibles en este menú, al igual que con los controles que confort.
- Los controles son los siguientes:
 - Subir volumen = Subir
 - Bajar volumen = Bajar
 - Fuente (SRC) = Aceptar
 - Silencio/Colgar = Volver o regresar
 - Buscar siguiente y buscar anterior = No se usan

Estado de control de clima

- El uso de los controles de clima interrumpirá la pantalla visual del radio y mostrará el estado de los cambios que se están realizando.

Nota: Para algunos radios de mercado secundario, existe un retardo al cambiar a “entrada de cámara retrovisora”.

Nota: Este menú tiene una función de tiempo de espera; después de 5 segundos de no utilizar el control de clima, la imagen volverá de nuevo al radio.



95-3318B
INSTRUCCIONES DE INSTALACIÓN



Si tiene dificultades con la instalación de este producto, comuníquese con nuestra línea de soporte técnico, ya sea por teléfono al **386-257-1187**, o envíe un correo electrónico a **techsupport@metra-autosound.com**. Antes de hacerlo, revise el folleto de instrucciones por segunda vez y asegúrese de que la instalación se realizó exactamente como se indica en el manual de instrucciones. Tenga el vehículo separado y listo para realizar los pasos de solución de problemas antes de ponerse en contacto con el soporte técnico de Metra / Axxess.



EL CONOCIMIENTO ES PODER
Mejore sus habilidades de instalación y fabricación inscribiéndose en la escuela de dispositivos electrónicos móviles más reconocida y respetada de nuestra industria. Regístrese en www.installerinstitute.com o llame al 800-354-6782 para obtener más información y avance hacia un futuro mejor.



Metra recomienda técnicos con certificación del Programa de Certificación en Electrónica Móvil (Mobile Electronics Certification Program, MECP).