



Lincoln Navigator 2007-2014

Intended for 4x4 models without factory NAV

KIT FEATURES

- ISO DDIN radio provision
- Painted silver to match the factory appearance

KIT COMPONENTS

- A) Radio trim panel • B) Radio brackets

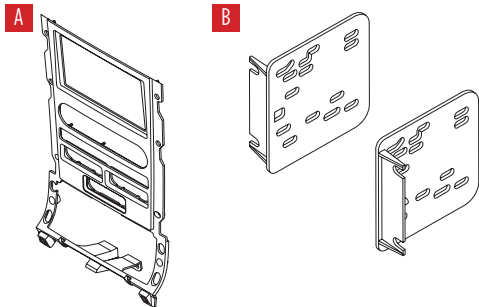

TABLE OF CONTENTS

Dash Disassembly	2
Kit Preparation	3
Kit Assembly	3

WIRING & ANTENNA CONNECTIONS (sold separately)

Wiring Harness: Please visit metraonline.com for interface options

Antenna Adapter: 40-CR10

TOOLS REQUIRED

- Panel removal tool • Phillips screwdriver
- 8mm, 7/32" and 9/32" socket wrench
- T-20 Torx driver

CAUTION! All accessories, switches, climate controls panels, and especially air bag indicator lights must be connected before cycling the ignition. Also, do not remove the factory radio with the key in the on position, or while the vehicle is running.

DASH DISASSEMBLY

1. Unclip and remove the panel surrounding the shifter. (Figure A)
2. Remove (2) 9/32" screws from the bottom of the radio/climate control trim panel, and then unclip and remove. (Figure B)
3. Remove (4) 9/32" screws securing the radio and then remove.

Radio/climate control trim panel disassembly:

4. Remove (4) Torx T-20 screws and remove the factory pocket/ ashtray assembly from the factory dash panel. (Figure C)
5. Remove (4) 7/32 screws and remove the factory climate controls. (Figure C)
6. Remove all the factory button assembly's from the factory dash panel. (Figure C)
7. Remove (6) Torx T-20 screws and (4) push-nuts to remove the center panel from the factory dash panel. (Figure C)

Continue to Kit Preparation

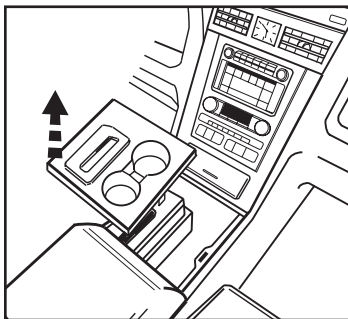

(Figure A)

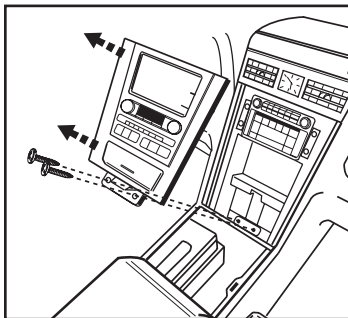

(Figure B)

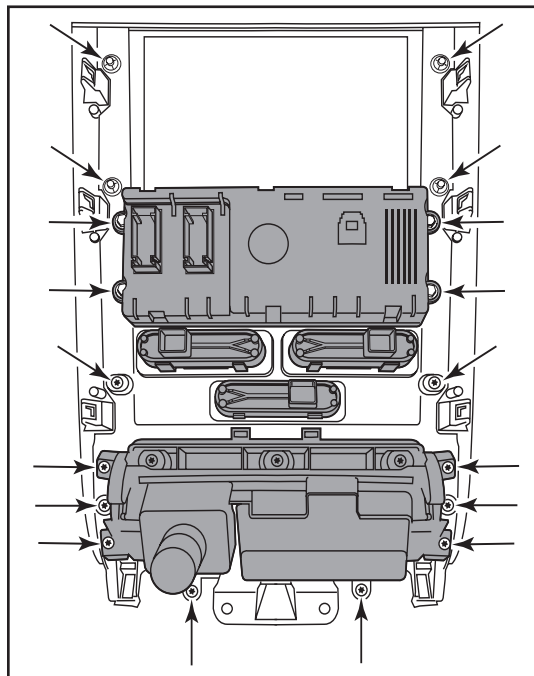

(Figure C)

KIT PREPARATION

1. Place the *radio trim panel* into the factory dash panel and secure with the (6) T-20 screws and (4) push nuts removed in Dash Disassembly. (Metra recommends a small 8mm socket for pressing them on). (Figure A)
2. Mount the pocket, climate controls and buttons to the Metra *radio trim panel* using the factory hardware. (Figure B)

Continue to Kit Assembly

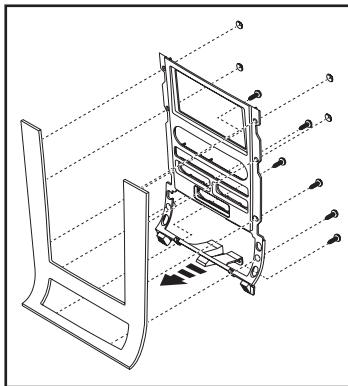

(Figure A)

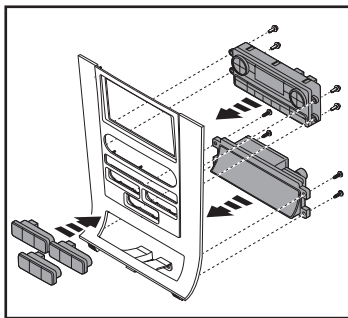

(Figure B)

KIT ASSEMBLY

1. Attach the *radio brackets* to the radio using the screws supplied with the radio. (Figure A)
2. Locate the factory wiring harness and antenna connector in the dash, and complete all necessary connections to the radio. Metra recommends using the proper mating adapter from Metra and/or AXCESS. Test the radio for proper operation.
3. Secure the radio into the dash opening using the factory hardware.
4. Snap the *radio trim panel* over the radio and then reassemble the dash in reverse order of disassembly.

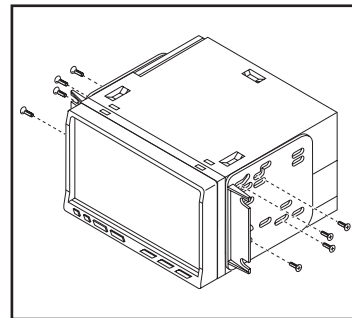

(Figure A)



95-5845S
INSTALLATION INSTRUCTIONS



IMPORTANT

If you are having difficulties with the installation of this product, please call our Tech Support line at 1-800-253-TECH. Before doing so, look over the instructions a second time, and make sure the installation was performed exactly as the instructions are stated. Please have the vehicle apart and ready to perform troubleshooting steps before calling.



KNOWLEDGE IS POWER

Enhance your installation and fabrication skills by enrolling in the most recognized and respected mobile electronics school in our industry. Log onto www.installerinstitute.com or call 800-354-6782 for more information and take steps toward a better tomorrow.



**Metra recommends MECP
certified technicians**



Lincoln Navigator 2007-2014

Diseñado para modelos 4x4 sin NAV de fábrica

CARACTERÍSTICAS DEL KIT

- Provisión de radio ISO DDIN
- Pintura en color plata que iguala la apariencia de fábrica

COMPONENTES DEL KIT

- A) Panel de moldura de radio • B) Soportes del radio

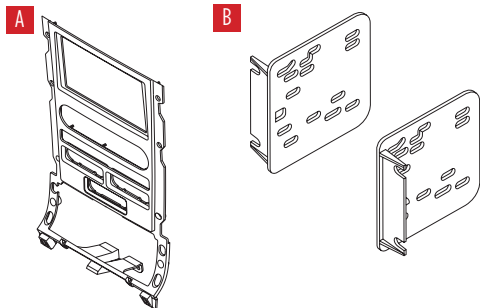

INDICE

Desmontaje del tablero	2
Preparación del kit.....	3
Ensamble del kit	3

CABLEADO Y CONEXIONES DE ANTENA

(se venden por separado)

Arnés de cableado: Visite el sitio metraonline.com para consultar las opciones de interfaz

Adaptador de antena: 40-CR10

HERRAMIENTAS REQUERIDAS

- Herramienta para quitar paneles
- Destornillador Phillips
- llave de tubo 8mm, 7/32" y 9/32"
- Destornillador Torx T-20

¡PRECAUCIÓN! Todos los accesorios, interruptores, paneles de controles de clima y especialmente las luces del indicador de las bolsas de aire deben estar conectados antes de encender el vehículo. Además, no quite el radio de fábrica con la llave en la posición de encendido ni con el vehículo funcionando.

DESMONTAJE DEL TABLERO

1. Desenganche y quite el panel que rodea la palanca de velocidades. (Figura A)
2. Quite (2) tornillos de 9/32" de la parte inferior del panel de la moldura de control del radio/clima; posteriormente, desenganche y retire. (Figura B)
3. Quite (4) tornillos de 9/32" que sujetan el radio y luego, quitelo.

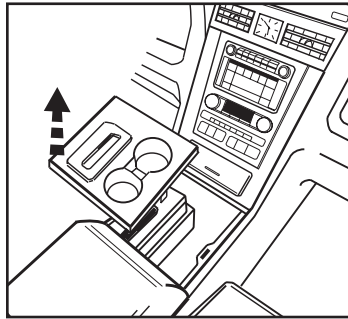

(Figura A)

Desensamble del panel de la moldura de control del radio/clima:

4. Quite (4) tornillos Torx T-20 y quite el ensamble de cenicero/cavidad de fábrica del panel del tablero de fábrica. (Figura C)
5. Quite (4) tornillos de 7/32 y retire los controles de clima de fábrica. (Figura C)
6. Quite todo el ensamble de los botones de fábrica del panel del tablero de fábrica. (Figura C)
7. Quite (6) tornillos Torx T-20 y (4) tuercas de presión para retirar el panel central del panel del tablero de fábrica. (Figura C)

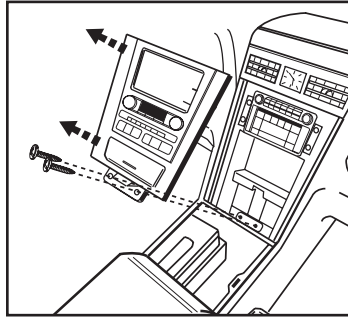

(Figura B)

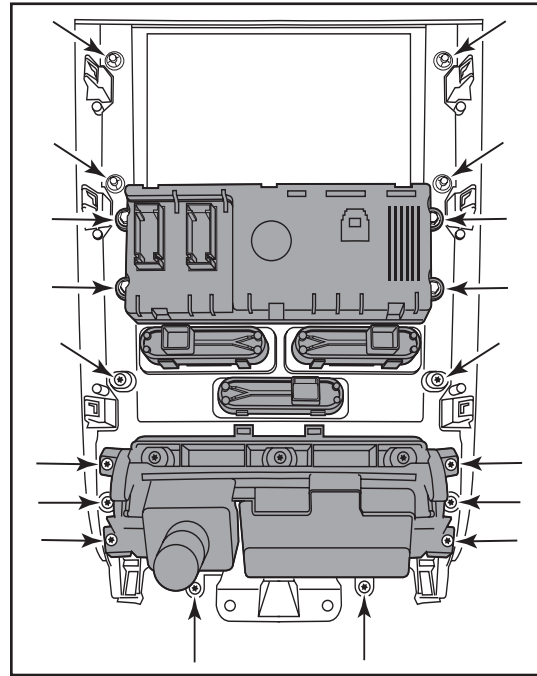

(Figura C)

Continuar la preparación del kit

PREPARACIÓN DEL KIT

1. Coloque el *panel de moldura de radio* en el panel del tablero de fábrica y fíjelo con los (6) tornillos T-20 y (4) tuercas de presión que retiró en el desensamblado del tablero. (Metra sugiere un conector pequeño de 8 mm para colocarlos a presión). (Figura A)
2. Monte la cavidad, los controles y los botones de clima al *panel de moldura de radio* Metra con la tornillería de fábrica. (Figura B)

Continúe con el ensamble del kit

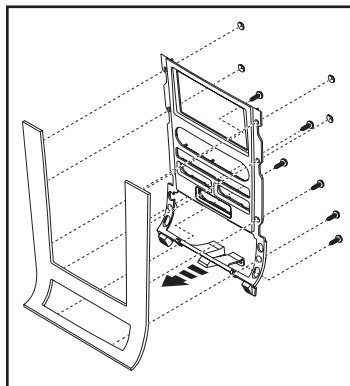

(Figura A)

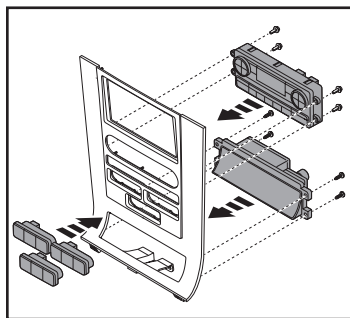

(Figura B)

ENSAMBLE DEL KIT

1. Una los *soportes al radio* usando los tornillos que se incluyen con el radio. (Figura A)
2. Localice el arnés de cableado de fábrica y el conector de la antena en el tablero y realice todas las conexiones necesarias al radio. Metra recomienda el uso de adaptadores de acoplamiento adecuados de Metra o de AXCESS. Pruebe el radio para asegurarse de que funciona bien.
3. Fije el radio a la abertura del tablero con la tornillería de fábrica.
4. Coloque a presión el *panel de moldura de radio* sobre el radio y posteriormente, vuelva a ensamblar el tablero de la forma inversa a cómo lo desarmó.

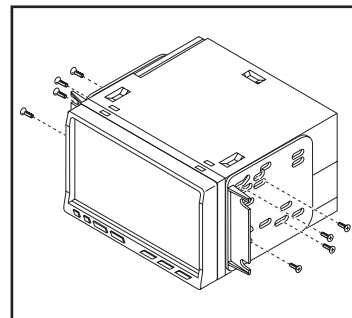

(Figura A)



95-5845S
INSTRUCCIONES DE INSTALACIÓN



IMPORTANTE

Si tiene dificultades con la instalación de este producto, llame a nuestra línea de soporte técnico al 1-800-253-TECH. Antes de hacerlo, revise las instrucciones por segunda vez y asegúrese de que la instalación se haya realizado exactamente como se indica en las instrucciones. Por favor tenga el vehículo desarmado y listo para ejecutar los pasos de resolución de problemas antes de llamar.



EL CONOCIMIENTO ES PODER

Mejore sus habilidades de instalación y fabricación inscribiéndose en la escuela de dispositivos electrónicos móviles más reconocida y respetada de nuestra industria. Regístrese en www.installerinstitute.com o llame al 800-354-6782 para obtener más información y avance hacia un futuro mejor.



Metra recomienda técnicos con certificación del Programa de Certificación en Electrónica Móvil (Mobile Electronics Certification Program, MECP).