



Installation instructions for part 95-7313

Hyundai Elantra 2001-2006 / Tiburon (all but SE) 2003-2008 / Sonata 2002-2005 Kia Optima 2001-2006 (2006 Early Production Models Only) 95-7313

KIT FEATURES

- ISO DDIN radio provision



KIT COMPONENTS

A) Radio housing • B) Radio brackets

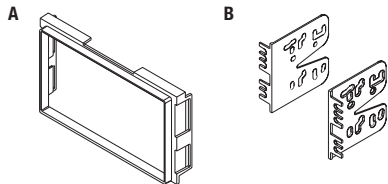

WIRING & ANTENNA CONNECTIONS (sold separately)

Wiring Harness: • 70-7301

Antenna Adapter: • Not required

TOOLS REQUIRED

- Panel removal tool • Phillips screwdriver • Cutting tool

Table of Contents

Dash Disassembly 2-3

Kit Assembly

– ISO DDIN radio provision 4

CAUTION! Metra recommends disconnecting the negative battery terminal before beginning any installation, unless the vehicle manufacturer recommends against so. Please check with your local Dealership for more information. All accessories, switches, climate controls panels, and especially air bag indicator lights must be connected before reconnecting the battery or cycling the ignition. Also, do not remove the factory radio with the key in the on position, or the vehicle running. It would be best to remove the key from the ignition and then wait a few seconds before removing the factory radio.

REV 10/23/2015 INST95-7313

Dash Disassembly

Elantra 2001-2006

1. Remove (2) Phillips screws from under the instrument cluster. (Figure A)
2. Remove the ashtray, and then remove (2) Phillips screws now exposed in the ashtray cavity.
3. Unclip and remove the panel surrounding the radio. (Figure A)
4. Remove (4) Phillips screws securing the radio, and then remove the radio.

Continue to kit assembly

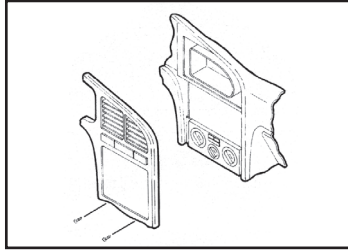

(Figure A)

Tiburon 2003-2008

(all but SE)

1. Unclip and remove the radio trim panel, starting with the bottom edge. (Figure A)
2. Remove (2) Phillips screws securing the radio, and then remove the radio.

Continue to kit assembly

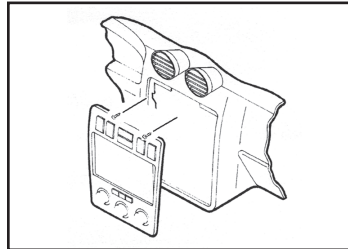

(Figure A)

Sonata 2002-2005/ Kia Optima 2001-2005

1. Unclip and remove the entire panel surrounding radio. (Figure A)
2. Remove (4) Phillips screws securing the radio, and then remove the radio.
3. The rear support bar in the sub-dash cavity will need to be cut and removed to provide clearance for the aftermarket radio. (Figure B)

Continue to kit assembly

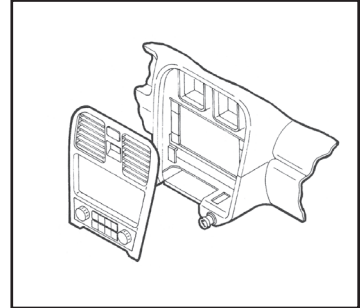

(Figure A)

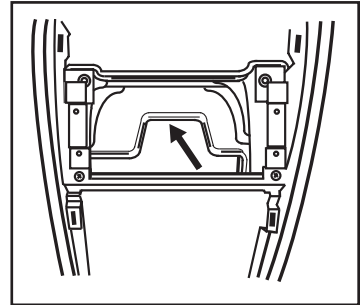

(Figure B)

Dash Disassembly

Kia Optima 2006

(2006 Early Production Models Only)

1. Unclip and remove the panel surrounding the shifter. (Figure A)
2. Remove (2) Phillips screws at the bottom of the panel surrounding the radio and climate control, and then unclip and remove entire panel. (Figure B,C)
3. Remove (4) Phillips screws securing the radio, and then remove the radio. (Figure D)
4. The rear support bar in the sub-dash cavity will need to be cut and removed to provide clearance for the aftermarket radio. (Figure E)

Continue to kit assembly

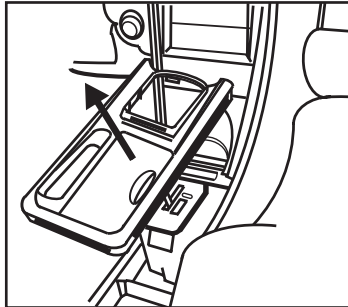

(Figure A)

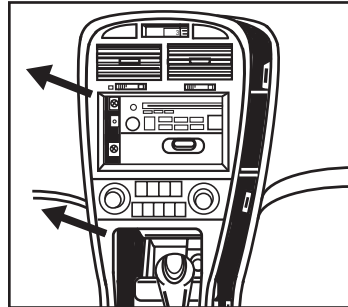

(Figure C)

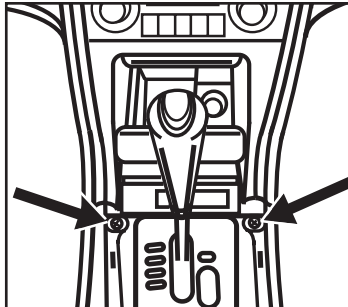

(Figure B)

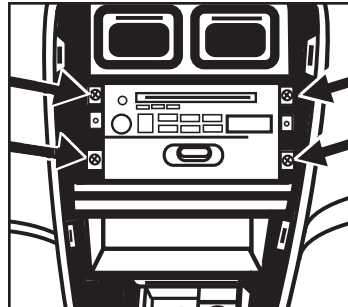

(Figure D)

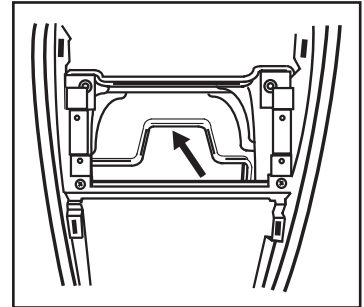

(Figure E)



Installation instructions for part 95-7313



Kit Assembly

ISO DDIN radio provision

1. Attach the *radio brackets* to the *radio housing*, aligning the holes in the *radio housing* to the clips on the *radio brackets*. (Figure A)
2. Slide the radio in the completed assembly, and then secure using the screws supplied with the radio. (Figure B)
3. Locate the factory wiring harness and antenna connector in the dash. Metra recommends using the proper mating adapter from Metra or AXCESS. Re-connect the negative battery terminal and test the radio for proper operation.
4. Reassemble the dash in reverse order of disassembly.

Note: For the 2003-2008 Hyundai Tiburon applications, cut and remove the bottom mounting tabs on the completed assembly. (Figure C)

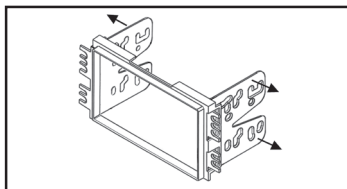

(Figure A)

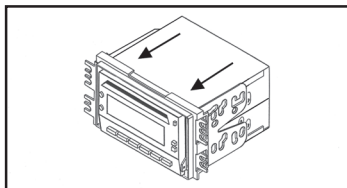

(Figure B)

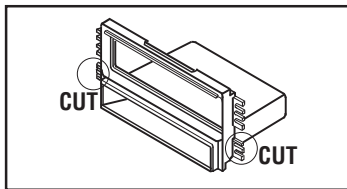

(Figure C)

IMPORTANT

If you are having difficulties with the installation of this product, please call our Tech Support line at **1-800-253-TECH**. Before doing so, look over the instructions a second time, and make sure the installation was performed exactly as the instructions are stated. Please have the vehicle apart and ready to perform troubleshooting steps before calling.



KNOWLEDGE IS POWER

Enhance your installation and fabrication skills by enrolling in the most recognized and respected mobile electronics school in our industry. Log onto www.installerinstitute.com or call 800-354-6782 for more information and take steps toward a better tomorrow.



Metra recommends MECP certified technicians



Instrucciones de instalación para la pieza 95-7313

Hyundai Elantra 2001-2006 / Tiburon (todos excepto SE) 2003-2008 / Sonata 2002-2005 Kia Optima 2001-2006 (2006 Sólo los modelos de producción tempranas) 95-7313

CARACTERÍSTICAS DEL KIT

- Provisión de radio ISO DDIN



COMPONENTES DEL KIT

A) Carcasa del radio • B) Soportes del radio

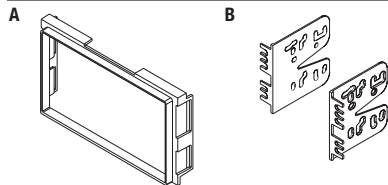

CABLEADO Y CONEXIONES DE ANTENA (se venden por separado)

Arnés de cableado: • 70-7301

Adaptador de antena: • No se requiere

HERRAMIENTAS REQUERIDAS

- Herramienta para quitar paneles • Destornillador Phillips • Herramienta de corte

Índice

Desmontaje tablero	2-3
Ensamble del kit	
– Provisión de radio ISO DDIN	4

¡PRECAUCIÓN! Meta recomienda desconectar la terminal negativa de la batería antes de iniciar cualquier instalación, a menos que el fabricante del vehículo recomiende lo contrario. Verifique con su concesionario local si existe más información. Todos los accesorios, interruptores, paneles de controles de clima y especialmente las luces del indicador de las bolsas de aire deben estar conectados antes de reconectar la batería o ciclar la ignición. Además, no quite el radio de fábrica con la llave en la posición de encendido ni con el vehículo funcionando. Sería mejor retirar la llave de la ignición y esperar unos cuantos segundos antes de quitar el radio de fábrica.

Desmontaje tablero

Elantra 2001-2006

1. Quite los (2) tornillos Phillips de abajo del conjunto de instrumentos. (Figura A)
2. Quite el cenicero y luego los (2) tornillos Phillips expuestos en la cavidad del cenicero.
3. Desenganche y quite el panel que rodea el radio. (Figura A)
4. Quite los (4) tornillos Phillips que sujetan el radio y luego quite el radio.

Continúe con el ensamble del kit

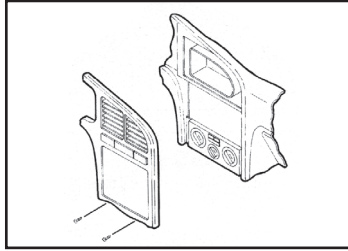

(Figura A)

Tiburón 2003-2008

(todos excepto SE)

1. Desenganche y quite el panel de la moldura del radio, empezando con el borde de abajo. (Figura A)
2. Quite los (2) tornillos Phillips que sujetan el radio y luego quite el radio.

Continúe con el ensamble del kit

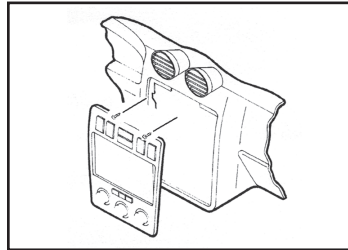

(Figura A)

Sonata 2002-2005/ Kia Optima 2001-2005

1. Desenganche y quite todo el panel que rodea el radio. (Figura A)
2. Quite los (4) tornillos Phillips que sujetan el radio y luego quite el radio.
3. La barra de soporte trasero y la cavidad debajo del tablero tendrá que cortarse y quitarse para que haya espacio para el radio de mercado secundario. (Figura B)

Continúe con el ensamble del kit

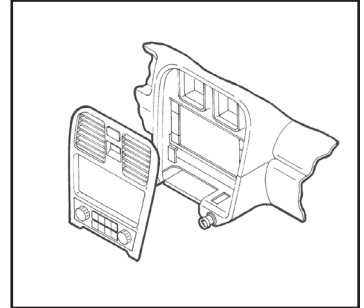

(Figura A)

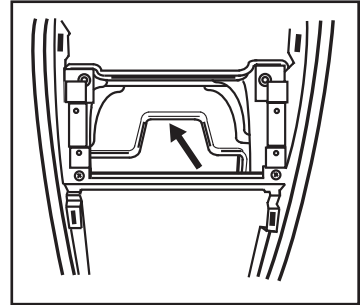

(Figura B)

Desmontaje tablero

Kia Optima 2006

(2006 Sólo los modelos de producción tempranas)

1. Desenganche y quite el panel que rodea la palanca de velocidades. (Figura A)
2. Quite los (2) tornillos Phillips de la parte inferior del panel que rodea el radio y el control de clima y luego desenganche y quite todo el panel. (Figura B,C)
3. Quite los (4) tornillos Phillips que sujetan el radio y luego quite el radio. (Figura D)
4. La barra de soporte trasero e la cavidad debajo del tablero tendrá que cortarse y quitarse para que haya espacio para el radio de mercado secundario. (Figura E)

Continúe con el ensamble del kit

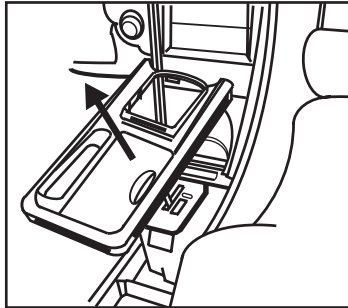

(Figura A)

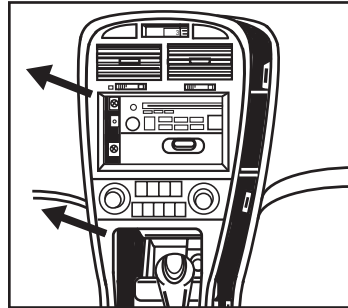

(Figura C)

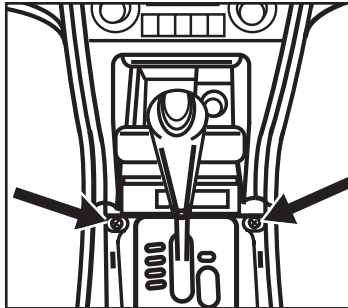

(Figura B)

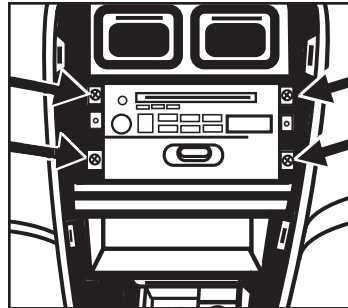

(Figura D)

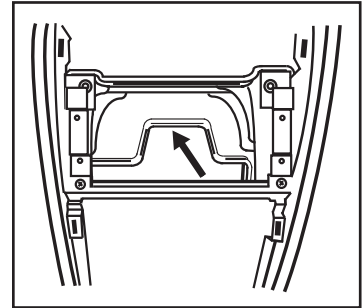

(Figura E)



Instrucciones de instalación para la pieza 95-7313



Ensamble del kit

Provisión de radio ISO DDIN

1. Una los *soportes del radio* en la *carcasa del radio*, alineando los orificios de la carcasa con los ganchos de los *soportes*. (Figura A)
2. Deslice el radio en el ensamble terminado y luego sujételo usando los tornillos suministrados con el radio. (Figura B)
3. Localice el arnés de cableado de fábrica y el conector de la antena en el tablero y haga todas las conexiones necesarias al radio. Metra recomienda que use adaptadores adecuados de acoplamiento de Metra y/o de AXCESS. Vuelva a conectar la terminal negativa de la batería y pruebe el radio para verificar que funcione correctamente.
4. Vuelva a armar el tablero al revés de como lo desarmó.

Nota: Para las aplicaciones del 2003-2008 Hyundai Tiburon, corte y quite las pestañas de montaje inferior del ensamble terminado. (Figura C)

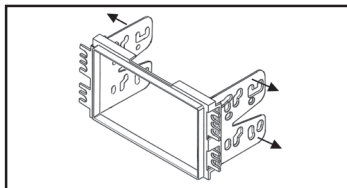

(Figura A)

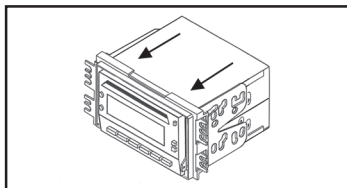

(Figura B)

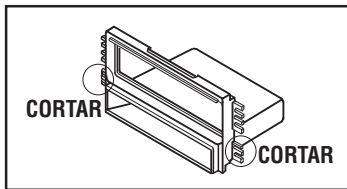

(Figura C)

IMPORTANTE

Si tiene dificultades con la instalación de este producto, llame a nuestra línea de soporte técnico al **1-800-253-TECH**. Antes de hacerlo, revise las instrucciones por segunda vez y asegúrese de que la instalación se haya realizado exactamente como se indica en las instrucciones. Por favor tenga el vehículo desarmado y listo para ejecutar los pasos de resolución de problemas antes de llamar.



EL CONOCIMIENTO ES PODER
Mejore sus habilidades de instalación y fabricación inscribiéndose en la escuela de dispositivos electrónicos móviles más reconocida y respetada de nuestra industria. Regístrese en www.installerinstitute.com o llame al 800-354-6782 para obtener más información y avance hacia un futuro mejor.



Metra recomienda técnicos con certificación del Programa de Certificación en Electrónica Móvil (Mobile Electronics Certification Program, MECP).