



Infiniti G37 (Excluding convertible with Bose models) 2008-2013

KIT FEATURES

- Factory-style hard buttons with laser etched graphics and rotary knobs retain and allow control of climate functions shown on an included 7-inch touchscreen display
- Designed for most DDIN radio installations in the lower dash location
- A shallow mount or modular radio can be installed in the upper dash location.
- Integrated hazard button and passenger airbag indicator light
- Retains audio controls on steering wheel and back-up camera when equipped
- Painted scratch resistant matte black
- Supported Languages include English, Spanish and French

Note: The clock and compass in the driver's information center will no longer be functional.

KIT COMPONENTS

- A) Upper panel • B) Upper brackets • C) Lower panel • D) Lower brackets • E) Touchscreen • F) Touchscreen brackets • G) Bottom trim panel
- H) White panel clips (2) • I) Metal panel clips (2) • J) #8x3/8" truss-head Phillips screws (2) • K) #8x3/8" pan-head Phillips screws (8)

Not Shown: Antenna adapter and harnesses

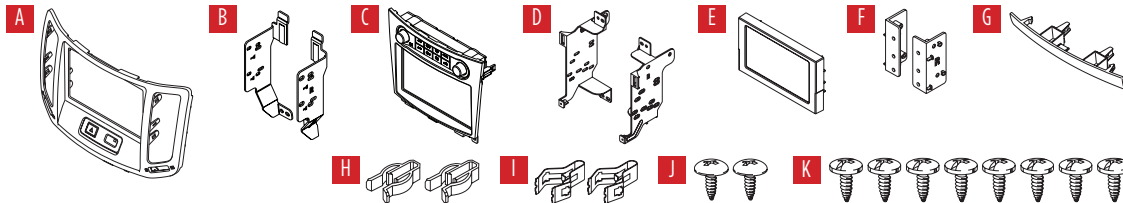

TABLE OF CONTENTS

Dash Disassembly.....	2-3
Kit Preparation.....	4
Kit Assembly.....	5-8
Final Assembly.....	22
Axxess Interface Installation.....	9-24

Visit MetraOnline.com for more detailed information about the product and up-to-date vehicle specific applications

WIRING & ANTENNA CONNECTIONS

Wiring Harness: Included with kit

Antenna Adapter: 40-N112 Included with kit

TOOLS REQUIRED

- Panel removal tool
- Phillips screwdriver
- Socket wrench

ATTENTION: With the key out of the ignition, disconnect the negative battery terminal before installing this product. Ensure that all installation connections, especially the air bag indicator lights, are plugged in before reconnecting the battery or cycling the ignition to test this product.

NOTE: Refer also to the instructions included with the aftermarket accessory before installing this device.

DASH DISASSEMBLY

2008-2009 vehicles:

1. Slide the shifter boot down and remove clip holding shifter knob and remove shifter knob. (Figure A)
2. Unclip and remove shifter boot trim panel. (Figure B)

Continued on next page

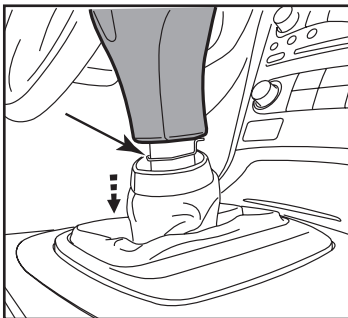

(Figure A)

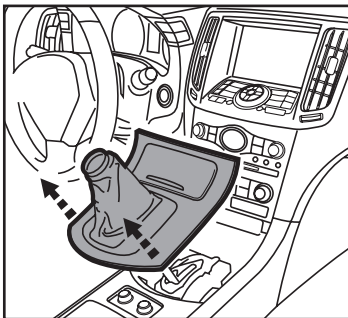

(Figure B)

2010-2013 vehicles:

1. Unclip and remove the trim panel from below the factory radio controls. (Figure A)

Continued on next page

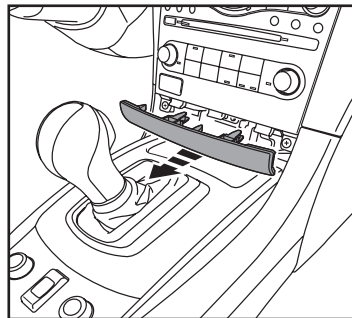

(Figure A)

DASH DISASSEMBLY (CONT.)

2008-2013 vehicles:

3. Remove (2) screws at the bottom of the radio/climate control panel and remove panel. (Figure C)
4. Remove (2) screws at the bottom of the factory display panel and remove panel with the vents. (Figure D)
5. Remove the factory vents and save them for Kit Assembly.

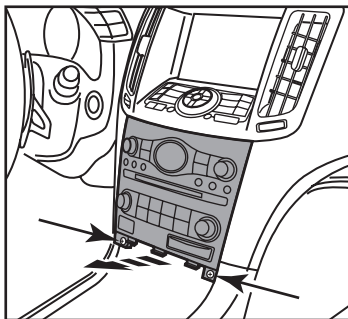

(Figure C)

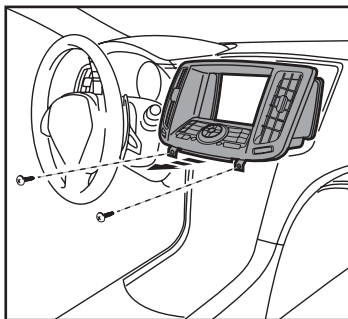

(Figure D)

6. Remove (4) Phillips screws securing the radio chassis and a/c amp bracket assembly then remove the assembly from the dash. (Figure E)
7. Remove (2) Torx screws securing the a/c amp module to the radio chassis/bracket assembly and save for Kit Assembly. (Figure F)

Important Note: The A/C amp module must be re-installed and connected for the vehicle to operate correctly.

Continue to Kit Preparation

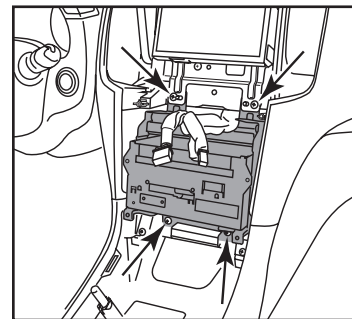

(Figure E)

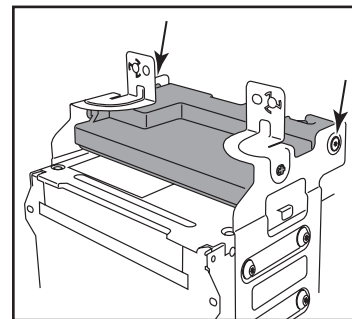

(Figure F)

KIT PREPARATION

1. Snap the factory vents into the **upper panel**. (Figure A)
2. Attach the (2) supplied **panel clips** to the **lower panel**. (Figure B)

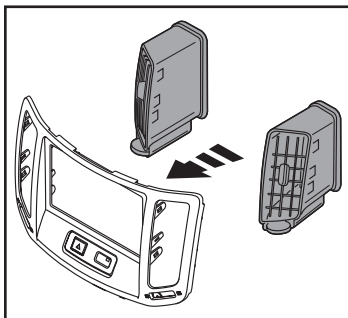

(Figure A)

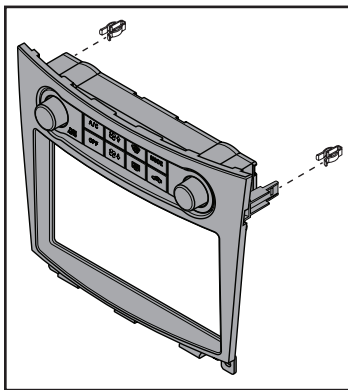

(Figure B)

3. Secure the **touchscreen brackets** to the **touchscreen** using the supplied #8 x 3/8" pan head screws. (Figure C)
4. Attach the (2) supplied **panel clips** to the **bottom trim panel**. **Note:** factory bottom trim panel can be used if desired. (Figure D)

Continue to Kit Assembly

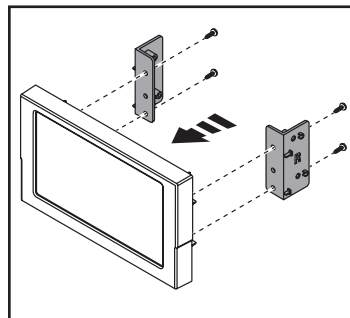

(Figure C)

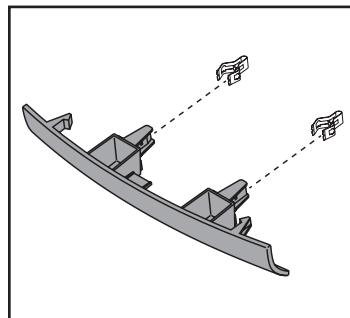

(Figure D)

KIT ASSEMBLY

Full size DDIN mounting in the lower location

1. Secure the touchscreen assembly to the **upper brackets** using the supplied #8 x 3/8" pan head screws. (Figure A)
2. Attach the **lower radio brackets** to the radio using the screws supplied with the radio.
3. Slide the **factory AC Amplifier Module** into the top of the lower brackets and secure with the factory hardware. (Figure B)

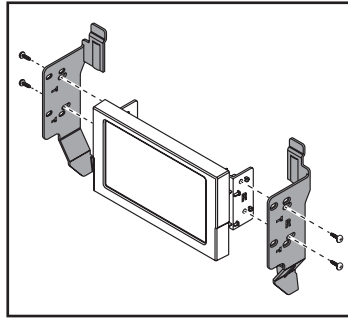

(Figure A)

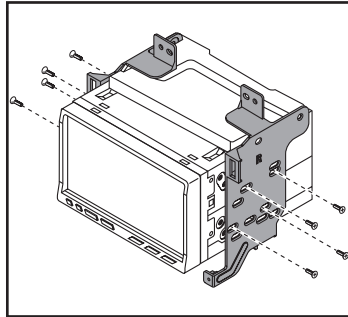

(Figure B)

4. Plug in the radio assembly and secure to the dash using only the bottom (2) factory screws. **Note:** the upper two will come after the upper assembly). (Figure C)
5. Plug in the touchscreen assembly and secure it to the dash using the factory hardware. (Figure D)

Continued on the next page

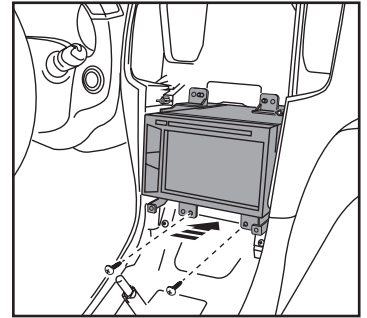

(Figure C)

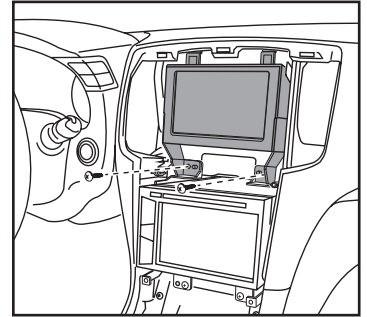

(Figure D)

KIT ASSEMBLY (CONT.)

Full size DDIN mounting in the lower location (cont.)

6. Connect the airbag and hazard, then snap the upper panel assembly over the touchscreen and secure the bottom two mounts using the factory hardware. (Figure E)
7. Connect the new climate control and snap the **lower panel** over the radio. Secure at the bottom with the (2) #8 x 3/8" truss head screws supplied. (Figure F)
8. Snap the bottom trim panel assembly in place. (Figure G)

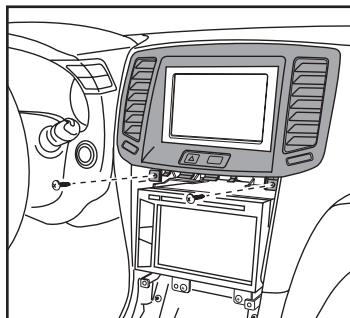

(Figure E)

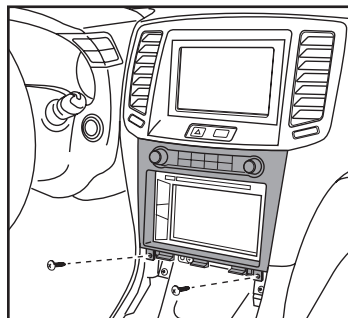

(Figure F)

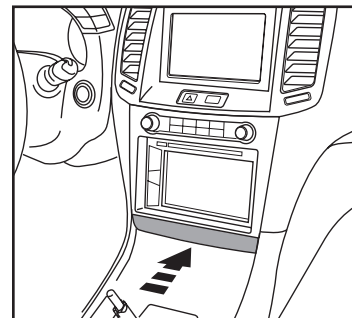

(Figure G)

KIT ASSEMBLY (CONT.)

To mount a shallow mount radio in the upper location

1. Secure the touchscreen assembly to the **lower radio brackets** using the supplied #8 pan head screws. (Figure A)
2. Slide the **factory AC Amplifier Module** into the top of the lower brackets and secure with the factory hardware.
3. Attach the **upper radio brackets** to the radio using the screws supplied with the radio. (Figure B)

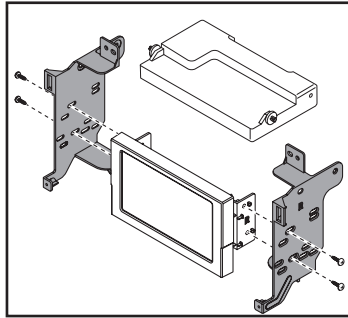

(Figure A)

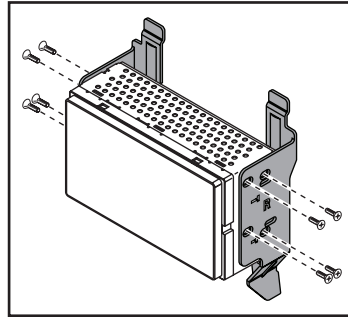

(Figure B)

4. Plug in the touchscreen assembly and secure it to the lower dash using the factory hardware. (Figure C)
5. Plug in the radio assembly and secure to the dash using only the bottom two factory screws (the upper two will come after the upper assembly). (Figure D)

Continued on the next page

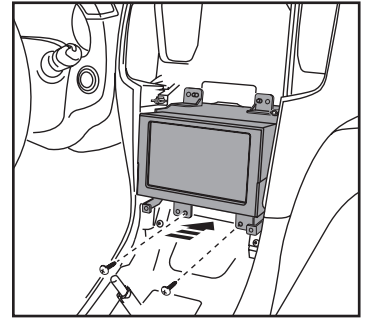

(Figure C)

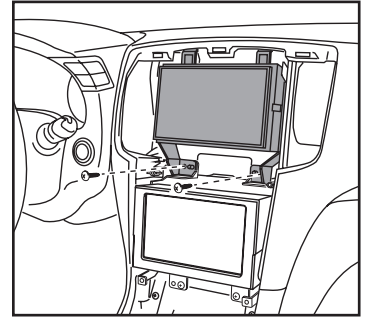

(Figure D)

KIT ASSEMBLY (CONT.)

To mount a shallow mount radio in the upper location (cont.)

6. Connect the airbag and hazard, then snap the upper panel assembly over the radio and secure the bottom two mounts using the factory hardware. (Figure E)
7. Connect the climate control and snap the lower panel over the touchscreen assembly. Secure at the bottom with the (2) #8 x 3/8" truss head screws supplied. (Figure F)
8. Snap the bottom trim panel assembly in place. (Figure G)

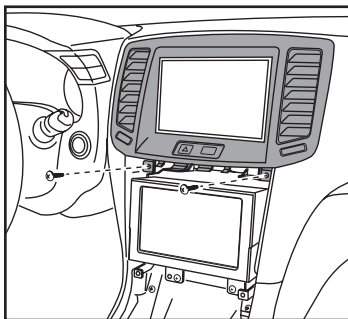

(Figure E)

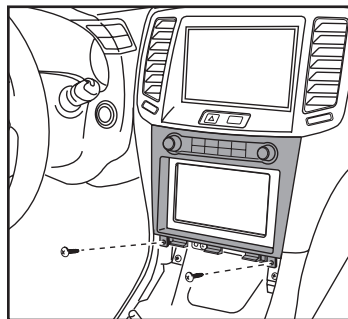

(Figure F)

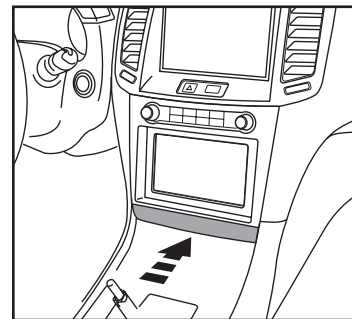

(Figure G)

AXXESS INTERFACE INSTALLATION

INTERFACE FEATURES

- Designed for amplified and non-amplified vehicles*
- HVAC displayed on 7" touchscreen
- Retains factory back up camera
- Retains factory AUX in
- Provides accessory power (12V 10-amp)
- Provides NAV outputs (parking brake, reverse, and speed sense)
- Retains audio controls on the steering wheel
- Retains safety chimes through an included off-board speaker
- Micro B USB updatable

Please Note: Supported Languages include English, Spanish and French

*Amplifier not retained in convertibles

INTERFACE COMPONENTS

- 2008-2013 Non-NAV car side harness (**LD-NIS2**)
- 2010-2013 w/factory NAV car side harness (**LD-NISNAV2**)
- 2008-2009 w/factory NAV car side harness (**LD-NISNAV1**)
- 6 volt camera power step down (**AXCSD-6V**)
- 16-pin harness with stripped leads (**LD-2NAVAMPL**)
- Touchscreen
- Airbag assembly
- HVAC control panel
- External Speaker

TABLE OF CONTENTS

Connections.....	10-16
Non-NAV/Non-Amplified models 2008-2013 LD-NIS2 Harness	10
Non-NAV/Amplified models 2008-2013 LD-NIS2 Harness	11
Amplified & Non-Amplified w/o NAV Camera Connection LD-NIS2 Harness	12
Amplified & Non-Amplified NAV models 2010-2013 LD-NISNAV2 Harness	13
NAV models 2010-2013 LD-NISNAV2 Harness	14
NAV models 2008-2009 LD-NISNAV1 Harness	15-16
Installation	17
Programming.....	18
Touchscreen Display Operation.....	19-20
Steering Wheel Control Settings SWC.....	21-22
Final Assembly.....	22
LED Feedback Legend	23
Troubleshooting.....	24

TOOLS REQUIRED

- Crimping tool and connectors, or solder gun, solder, and heat shrink
- Small flat blade screwdriver
- Tape
- Wire cutter
- Zip-ties

NON-NAV & NON-AMPLIFIED MODELS 2008-2013 (LD-NIS2)

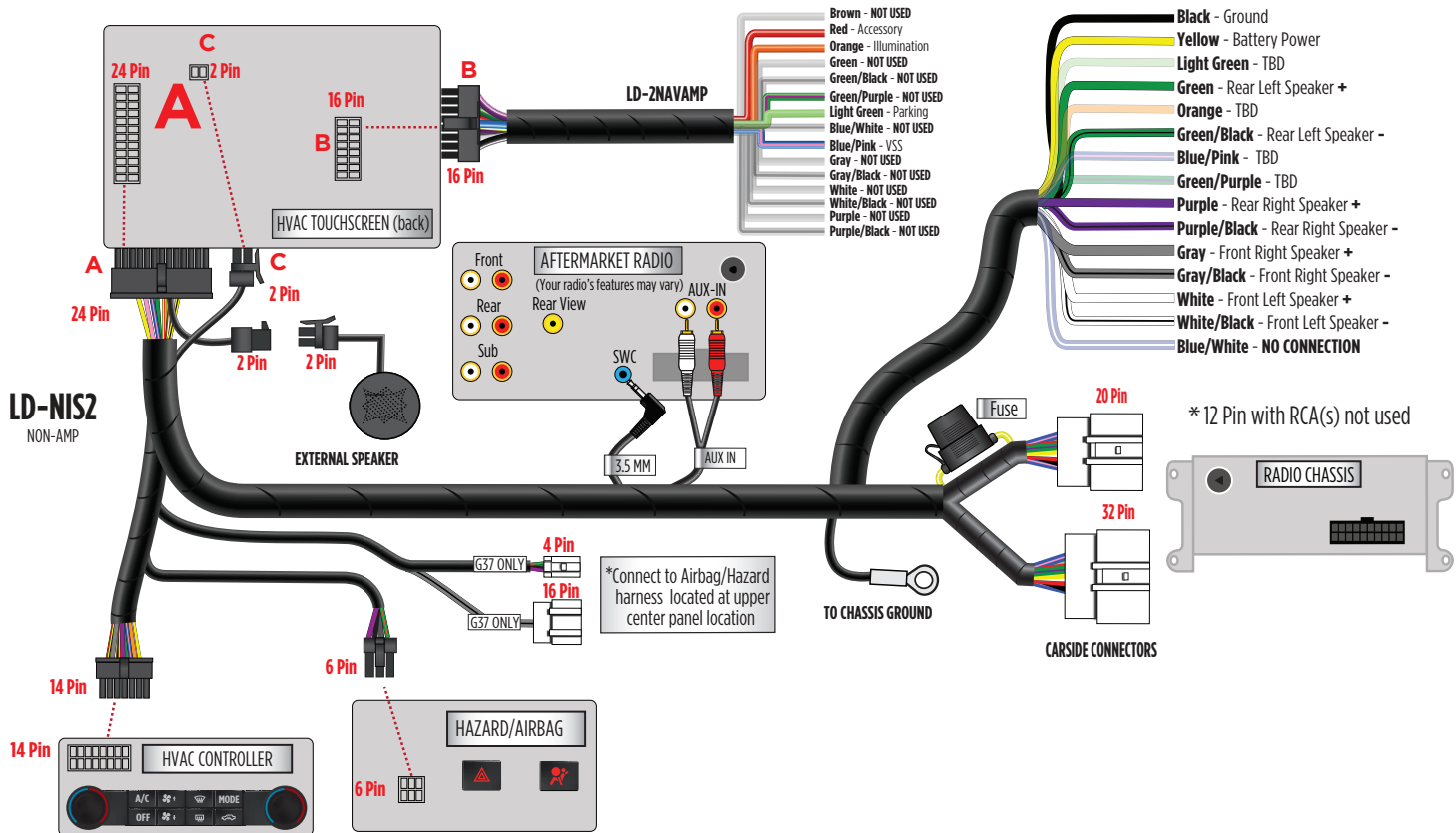

NON-NAV & AMPLIFIED MODELS 2008-2013 (LD-NIS2)

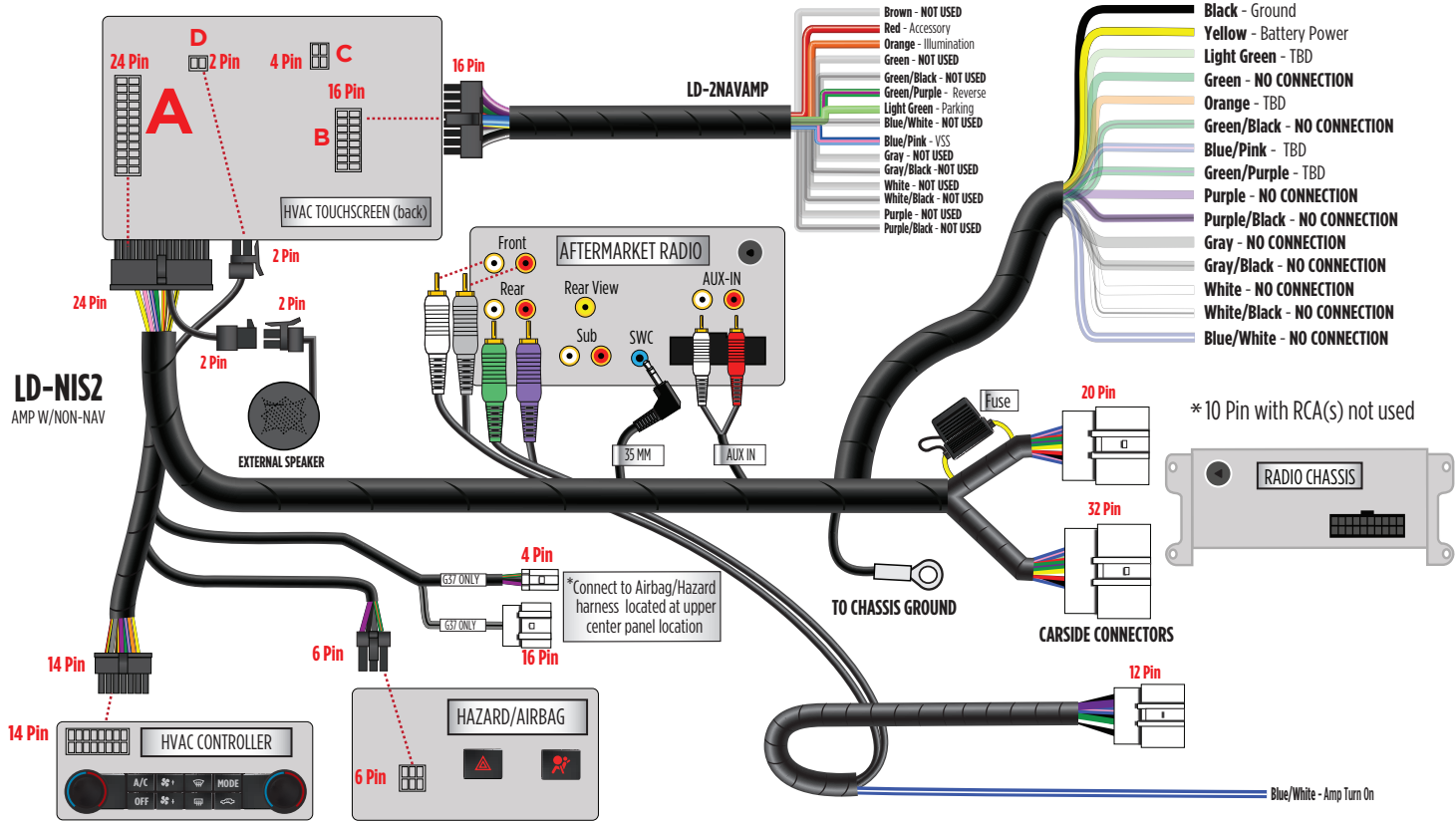

AMPLIFIED & NON-AMPLIFIED W/O NAV (LD-NIS2)

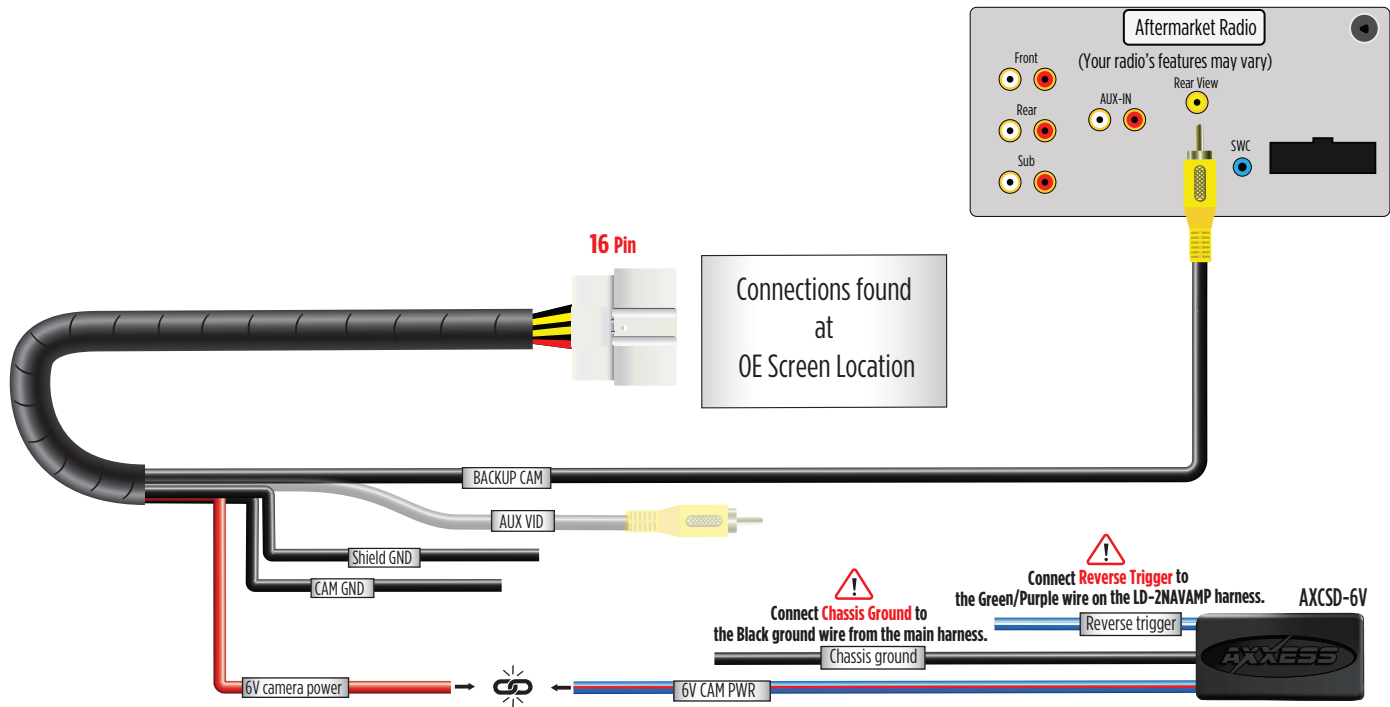

AMPLIFIED & NON-AMPLIFIED NAV 2010-2013 MODELS (LD-NISNAV2)

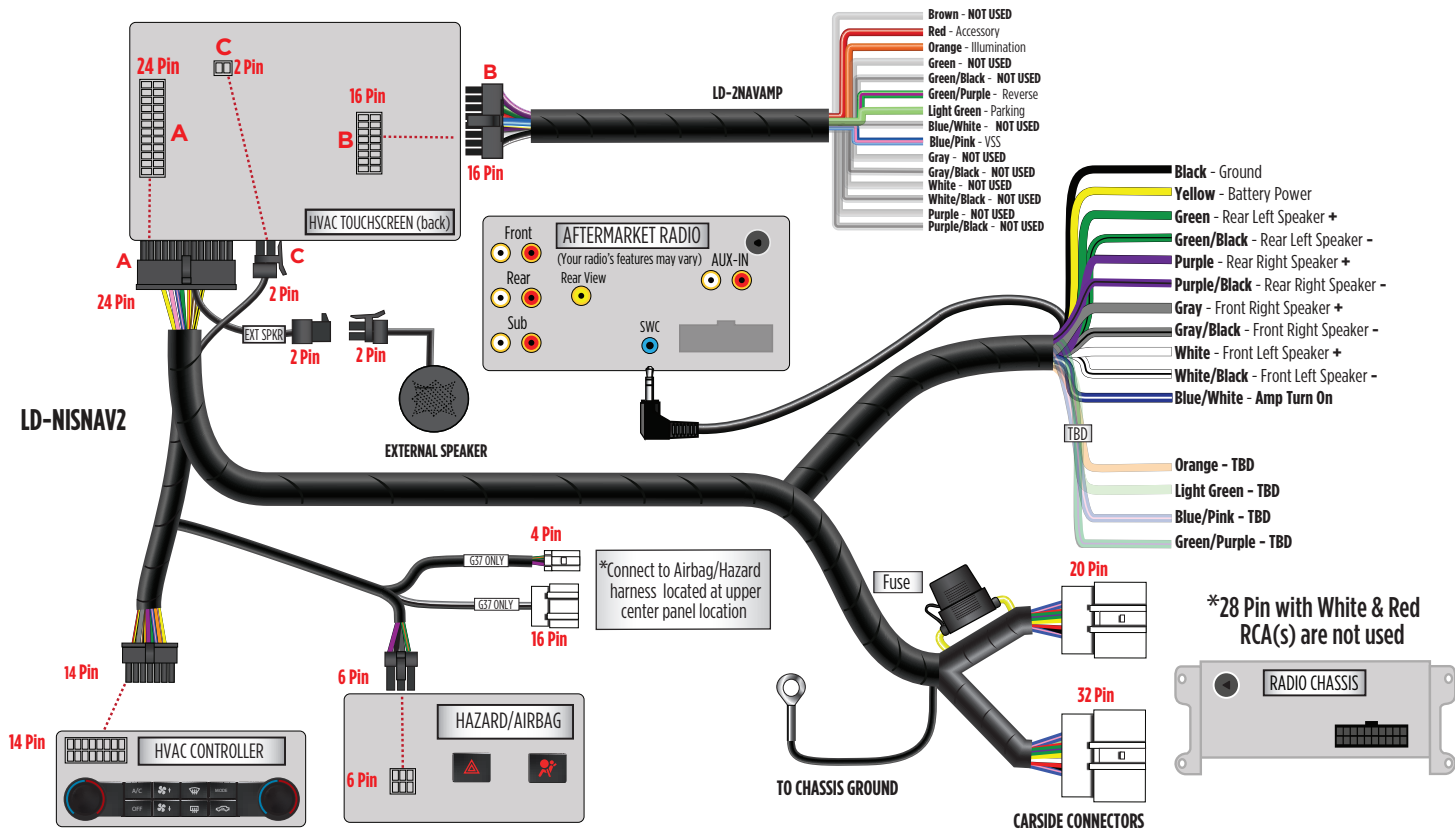

NAV 2010-2013 MODELS (LD-NISNAV2) (CONT.)

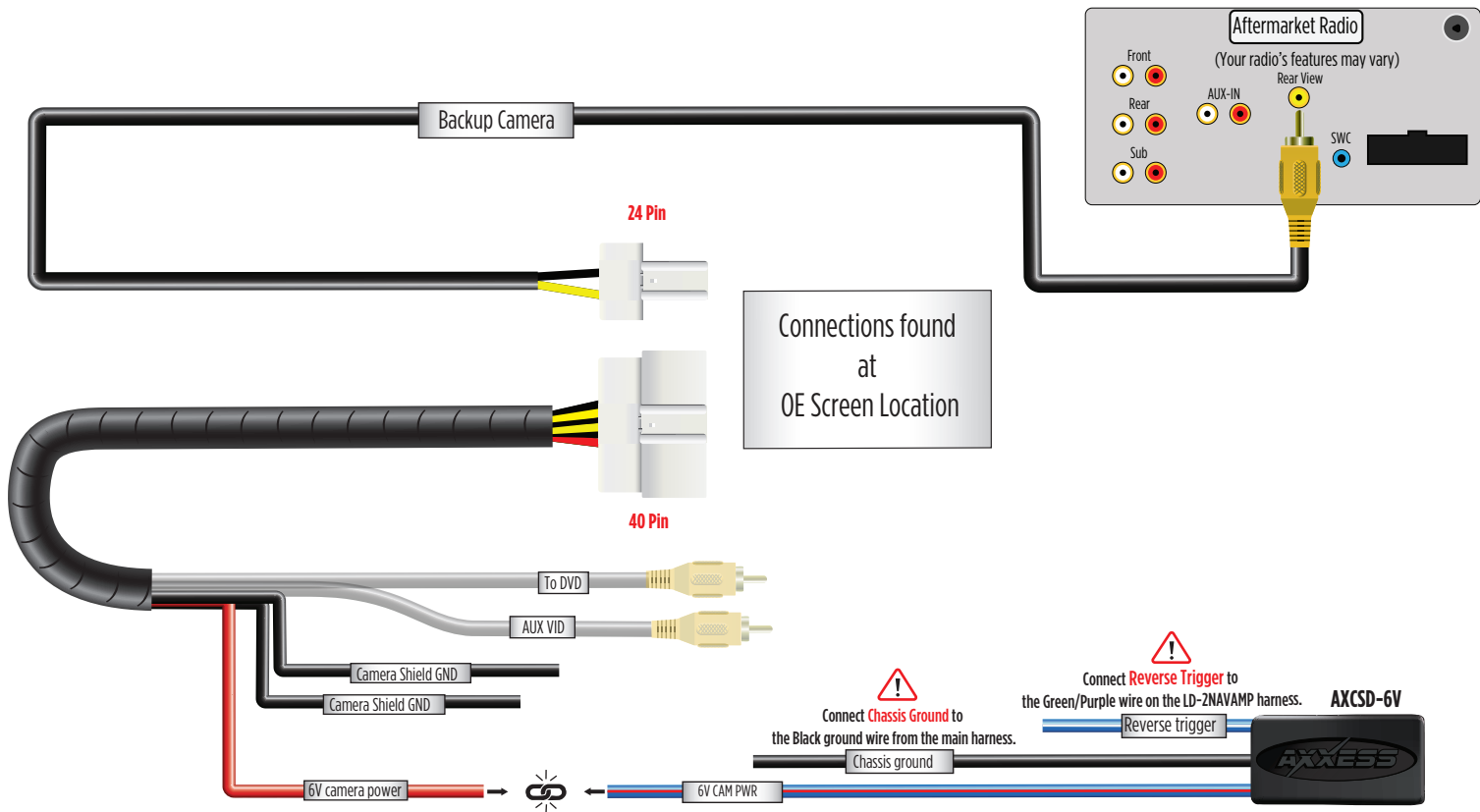

NAV 2008-2009 MODELS (LD-NISNAV1)

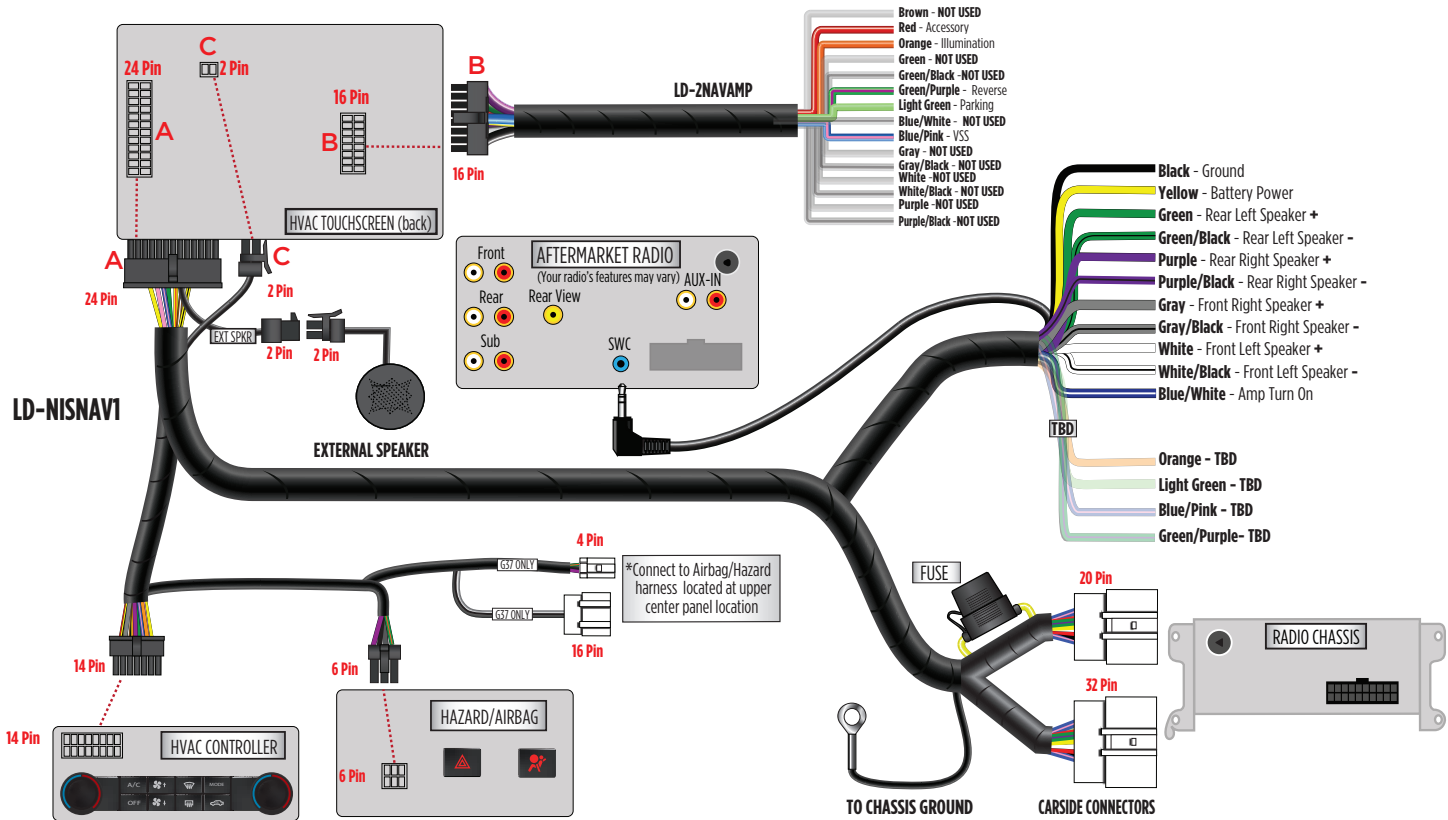

NAV 2008-2009 MODELS (LD-NISNAV1) (CONT.)

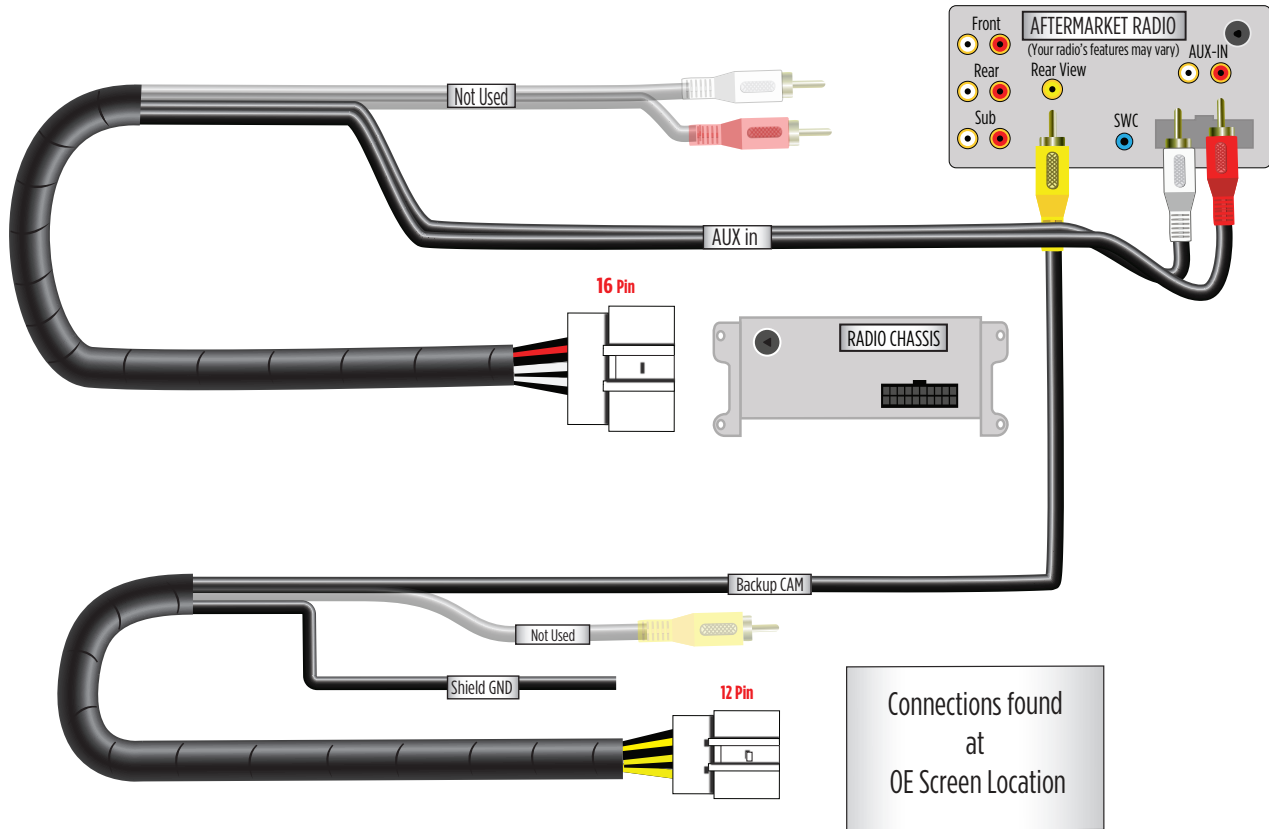

INSTALLATION

Attention! It is highly advisable to read the following steps beforehand, to ensure a clear understanding of what is to be expected. The following steps must be done in the order that they are numbered.

With the vehicle completely off:

1. Refer to your aftermarket radios installation manual for how to match the radio's harness to the axsess interface harness. Refer to your vehicle specific diagram. Make sure you are using the correct diagram.
2. With the aftermarket radio harness wired up, plug in the 16 pin connector (LD-2NAVAMP Harness) into plug B of the HVAC Screen.
3. Plug in the 2 pin plug from the Main Harness into the HVAC Screen

Note: If the touchscreen display does not load up, or the radio doesn't come on within (3) minutes, and/or the touchscreen display does not show **SWC Configured**, check all connections, then reset the interface and try again.

4. Plug in the 24 pin plug from the MAIN HARNESS into Port "A" of the HVAC touchscreen display.

Important: Do not plug in the carside connectors (OE radio plugs) until step 1 of the Programming Section.

5. Port F is an updater port used for updating the firmware using the Axxess Updater Program.
6. Secure the touchscreen to the dash using the factory screws.

Continue to Programming

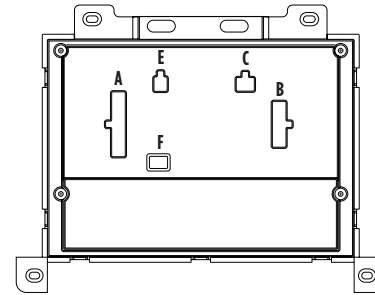

(Figure A)

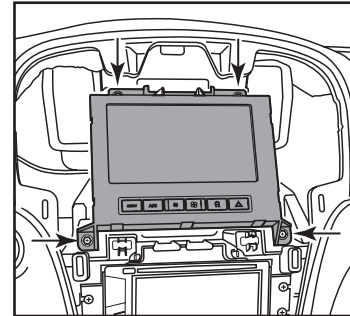

(Figure B)

PROGRAMMING

Note: This is a timed process.

1. Connect the car side connectors to connectors removed from the factory radio in the vehicle.
2. Press the push-to-start button to start the vehicle.
3. Program the kit:
 - a. Once the touchscreen display loads up, select the vehicle type.
 - b. Wait until the radio comes on, and the touchscreen display shows SWC Configured.
4. This process may take up to (3) minutes.

Note: If the touchscreen display does not load up, or the radio doesn't come on within (3) minutes, and/or the touchscreen display does not show **SWC Configured**, check all connections, then reset the interface and try again. Refer to page 24 for reset instructions.

5. Cycle the key off. If the driver's door is closed, open and close the door. Cycle the key back on.
6. Test all functions of the installation for proper operation, before reassembling the dash.

Continue to Touchscreen Display Operation

TOUCHSCREEN DISPLAY OPERATION

Climate Control screen



- This is the **Climate Control** screen which will be displayed on the touchscreen display. This is considered the Main Menu.
- The upper left tab with (3) arrows will take you to the screen where the Heated/Cooled Seats, Heated Steering, and Mirror Dimming are now placed, if applicable.
- The upper right tab with a gear icon will take you to the Settings screen.
- The climate controls will function in the same manner that they did with the factory climate controls.

Settings screen

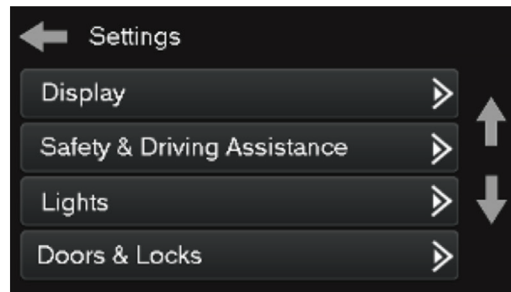

Display

- Backlight - For controlling the color of the buttons and back-light intensity.
- Language
- Units

Safety & Driving Assistance - Factory features

Lights - Factory features

Doors & Locks - Factory features

Continued on the next page

TOUCHSCREEN DISPLAY OPERATION (CONT.)

Settings screen cont.

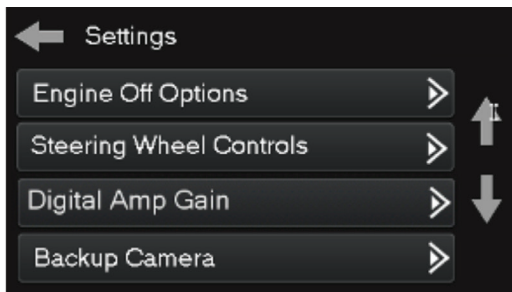

Engine Off Options - Factory features

Steering Wheel Controls

- Remap Buttons – For remapping the steering wheel control buttons
- Dual Assign – For dual assigning the steering wheel control buttons (long button press)
- Select Radio – For auto detecting the radio, or changing the radio type

Digital Amp Gain - For adjusting the output gain to the amplifier

Backup Camera (N/A)

- Enables/disables the backup camera image to the touchscreen display.
Disabled by default.

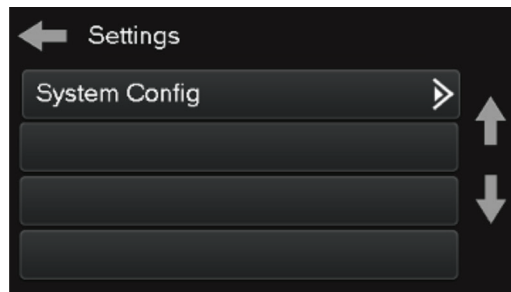

System Configuration

- About - Information regarding the software in the kit
- Reset Vehicle Type - To reset the kit to default settings
- Comfort Options Override - Provides the ability to disable/enable certain factory options

Continue to Steering Wheel Control Settings

STEERING WHEEL CONTROL SETTINGS

Remap Buttons screen



Remap Buttons

- The interface has the ability to change the button assignment for the steering wheel control audio buttons, except Volume-Up and Volume-Down. Follow the prompts on the touchscreen display to remap the steering wheel control audio button(s) to your liking.

Note: The aftermarket radio may not have all of these commands. Please refer to the manual provided with the radio, or contact the radio manufacturer, for specific commands recognized by that particular radio.

Dual Assign screen

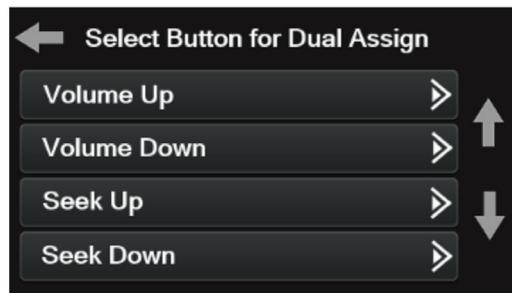

Dual Assign

- The interface has the capability to assign two functions to a single button, except Volume-Up and Volume-Down. Follow the prompts on the touchscreen display to program the button(s) to your liking.

Note: Seek-Up and Seek-Down come programmed as Preset-Up and Preset-Down for a long button press.

Continued on the next page

STEERING WHEEL CONTROL SETTINGS (CONT.)

Select Radio

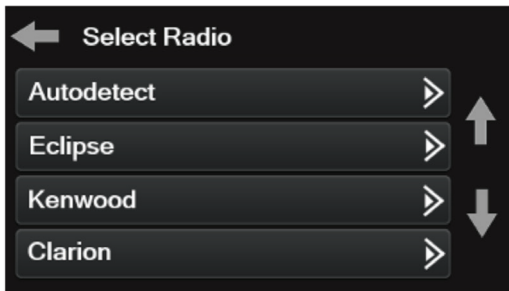

- To show which brand radio is “auto detected” to the interface, press the “Autodetect” button. The radio detected will have a filled in circle. If the incorrect radio is shown, select the proper radio.

FINAL ASSEMBLY

1. Mount the completed radio/climate control assembly in the dash using the screws supplied with the factory radio.
2. Snap the **radio trim panel with touchscreen display** over the completed assembly, and then reassemble the dash in reverse order of disassembly.

LED FEEDBACK LEGEND

LIST OF RADIO MANUFACTURERS

The (24) **Red LED** flashes represent a different radio manufacturer for the **SWC interface** to detect. For example, if you are installing a **JVC** radio, the **SWC interface** will flash **Red** (5) times, then stop. Following is the **LED Feedback Legend**, which indicates the flash count of the radio manufacturer.

LED Feedback Legend	
Flash Count	Radio
1	Eclipse (type 1) †
2	Kenwood ‡
3	Clarion (type 1) †
4	Sony / Dual
5	JVC
6	Pioneer / Jensen
7	Alpine *
8	Visteon
9	Valor
10	Clarion (type 2) †
11	Metra OE
12	Eclipse (type 2) †
13	LG
14	Parrot **
15	XITE
16	Philips
17	TBA
18	JBL
19	Insane
20	Magnadyne
21	Boss
22	Axxera
23	Axxerra (type 2)
24	Alpine (type 2)

KEYNOTES

* If the **SWC interface** flashes **Red** (7) times, and an **Alpine** radio is not installed, that means there is an open connection not accounted for. Verify that the 3.5mm jack is connected to the correct steering wheel jack/wire in the radio.

** The **AXSWCH-PAR** is required (sold separately). Also, the software in the radio must be rev. 2.1.4 or higher.

† If a **Clarion** or **Eclipse** radio is installed and the steering wheel controls do not function, change the radio to **Clarion (type 2)** or **Eclipse (type 2)** respectively. If the steering wheel controls still do not function, refer to the **Changing Radio Type** document available at axxessinterfaces.com.

‡ If a **Kenwood** radio is installed and the LED feedback flashes (5) times instead of (2), manually change the radio type to **Kenwood**. To do this, refer to the **Changing Radio Type** document available at axxessinterfaces.com.



TROUBLESHOOTING

Pressing and Holding the “OFF” and “MODE” Will reset the Kit.

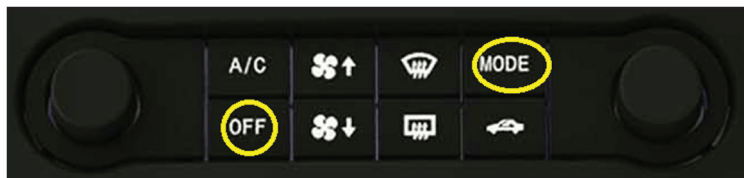

Having difficulties? We're here to help.



Contact our Tech Support line at:

386-257-1187



Or via email at:

techsupport@metra-autosound.com

Tech Support Hours (Eastern Standard Time)

Monday - Friday: 9:00 AM - 7:00 PM

Saturday: 10:00 AM - 5:00 PM

Sunday: 10:00 AM - 4:00 PM



Metra recommends MECP
certified technicians



Infiniti G37 (Excepto modelos convertibles con Bose) 2008-2013

CARACTERÍSTICAS DEL KIT

- Los botones rígidos con estilo de fábrica con perillas giratorias y gráficos grabados con láser conservan y permiten controlar las funciones de clima que se muestran en una pantalla táctil de 7 pulgadas incluida
- Diseñado para la instalación de la mayoría de los radios DDIN en la ubicación inferior del tablero
- Puede instalarse un radio modular o una montura superficial en la ubicación superior del tablero.
- Botón de peligros integrado y luz indicadora de bolsa de aire de pasajero
- Conserva los controles de audio en el volante, así como la cámara de reversa cuando se equipa
- Pintura negro mate resistente a rayaduras
- Los idiomas compatibles incluyen inglés, español y francés

Nota: El reloj y la brújula en el centro de información del conductor ya no funcionarán

COMPONENTES DEL KIT

- A) Panel superior • B) Soportes superiores • C) Panel inferior • D) Soportes inferiores • E) Pantalla táctil • F) Soportes de pantalla táctil
- G) Panel de moldura inferior • H) Ganchos de panel blancos (2) • I) Ganchos metálicos de panel (2) • J) #8x3/8" Tornillos Phillips de cabeza segmentada (2) • K) #8x3/8" Tornillos Phillips de cabeza troncocónica (8) **No se muestra:** Arneses y adaptador de antena

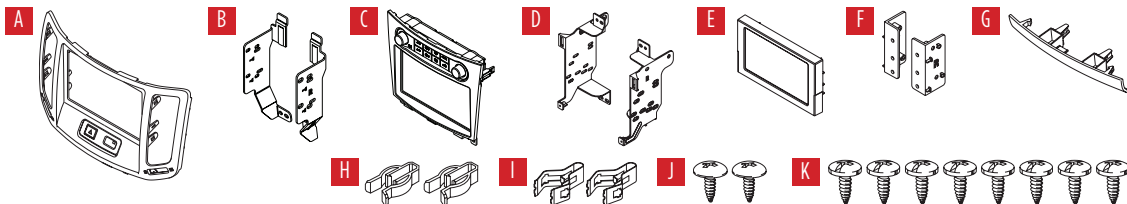

ÍNDICE

Desmontaje del tablero	2-3
Preparación del kit	4
Ensamble del kit	5-8
Ensamble final	22
Instalación de la interfaz Axxess	9-24

Para consultar información más detallada acerca del producto y aplicaciones específicas actuales del vehículo, visite la página MetraOnline.com

CABLEADO Y CONEXIONES DE ANTENA

- Arnés de cableado: Se incluye con el kit
- Adaptador de antena: 40-N112 incluido con el kit

HERRAMIENTAS NECESARIAS

- Herramienta para retiro de paneles
- Destornillador Phillips • Llave de tubo

ATENCIÓN: Con la llave fuera de la marcha, desconecte la terminal negativa de la batería antes de instalar este producto. Asegúrese de que todas las conexiones de la instalación, en especial las luces indicadoras de las bolsas de aire, estén conectadas antes de volver a conectar la batería o dar vuelta a la marcha para probar este producto.

NOTA: También consulte las instrucciones incluidas con el radio genérico.

DESARMADO DEL TABLERO

Vehículos 2008-2009:

1. Deslice hacia abajo la cubierta de la palanca de velocidades, quite el gancho que sujeta la perilla de la palanca y quite la perilla. (Figura A)
2. Desenganche el panel de moldura de la palanca de velocidades y quítelo. (Figura B)

Continúa en la siguiente página

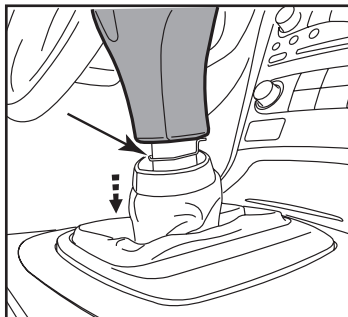

(Figura A)

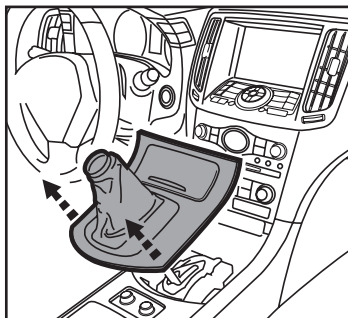

(Figura B)

Vehículos 2010-2013:

1. Desenganche el panel de moldura y quítelo por debajo de los controles del radio de fábrica. (Figura A)

Continúa en la siguiente página

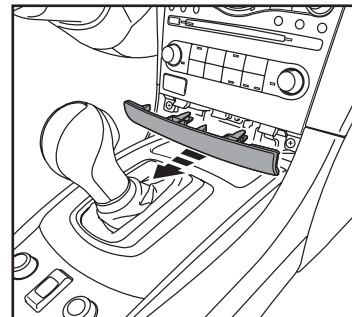

(Figura A)

DESARMADO DEL TABLERO (CONT.)

Vehículos 2008-2013:

3. Quite los (2) tornillos de la parte inferior del panel de control del radio/clima y quite el panel. (Figura C)
4. Quite los (2) tornillos de la parte inferior del panel de la pantalla de fábrica y quite el panel con las rejillas. (Figura D)
5. Quite las rejillas de fábrica y consérvelas para cuando arme el kit.

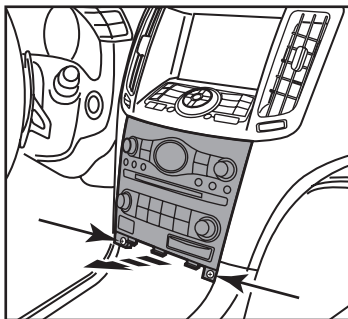

(Figura C)

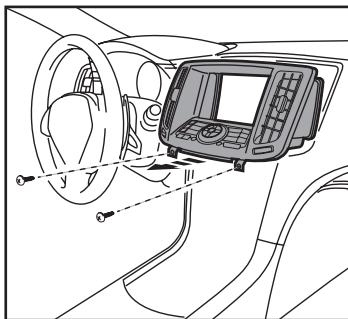

(Figura D)

6. Quite los (4) tornillos Phillips que sujetan el chasis del radio y el ensamblaje de soportes del aire acondicionado y el amplificador. Después, quite el ensamblaje del tablero. (Figura E)
7. Quite los (2) tornillos Torx que sujetan el módulo de amplificador del aire acondicionado al ensamblaje del chasis/soporte del radio y guárdelo para el ensamblaje del kit. (Figura F)

Nota Importante: Debe volverse a instalar el módulo de amplificador de aire acondicionado, el cual debe conectarse al vehículo para que este funcione correctamente..

Continúa con la Preparación del Kit

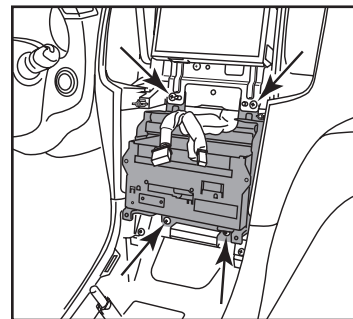

(Figura E)

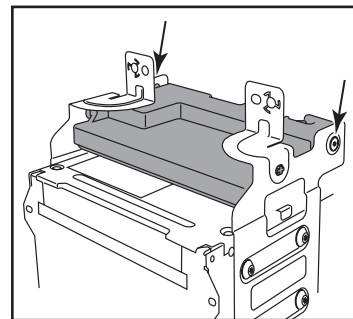

(Figura F)

PREPARACIÓN DEL KIT

1. Meta a presión las rejillas de fábrica en el panel superior. (Figura A)
2. Fije los (2) ganchos de panel incluidos al panel inferior. (Figura B)

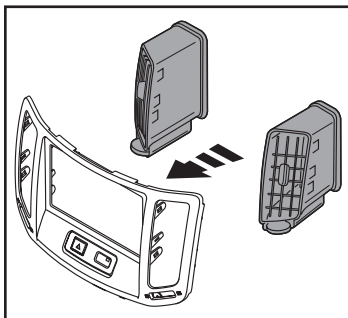

(Figura A)

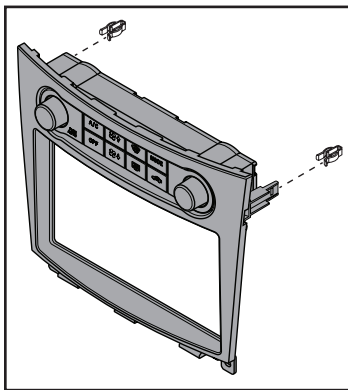

(Figura B)

3. Fije los soportes de pantalla táctil a la pantalla táctil con los tornillos de cabeza troncónica de #8 x 3/8" incluidos. (FIG. C)
4. Fije los (2) ganchos de panel incluidos al panel de moldura inferior. Nota: puede usar el panel de moldura inferior de fábrica si así lo desea. (Figura D)

Continúa con el Ensamble del Kit

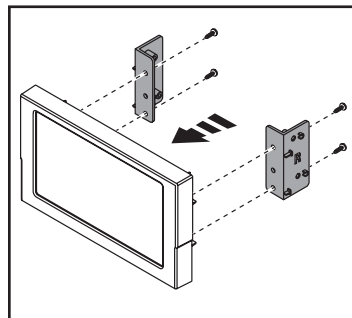

(Figura C)

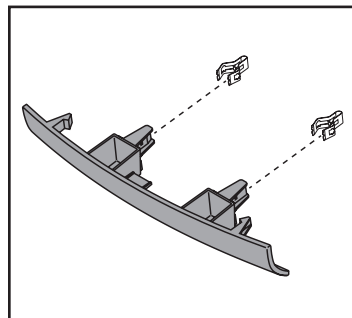

(Figura D)

ENSAMBLE DEL KIT

Montura DDIN de tamaño real en la ubicación inferior

1. Fije el ensamblaje de la pantalla táctil a los soportes superiores con los tornillos de cabeza troncocónica de #8 x 3/8" incluidos. (Figura A)
2. Fije los soportes de radio inferiores al radio con los tornillos que vienen incluidos con el radio. (Figura B)
3. Deslice el módulo de amplificador de AC de fábrica en la parte alta de los soportes inferiores y fíjelo con la tornillería de fábrica. (Figura B)

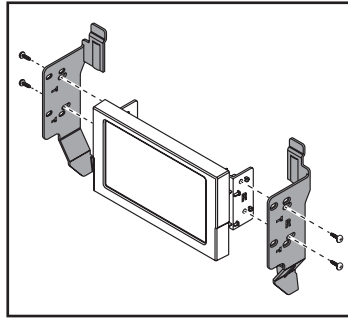

(Figura A)

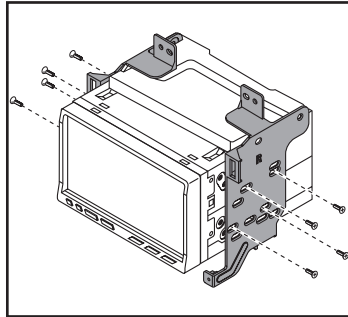

(Figura B)

4. Conecte el ensamblaje del radio y fíjelo al tablero únicamente con los (2) tornillos de fábrica inferiores. Nota: Los 2 tornillos superiores se pondrán después del ensamblaje superior. (Figura C)
5. Conecte el ensamblaje de pantalla táctil y fíjelo al tablero con la tornillería de fábrica. (Figura D)

Continúa en la siguiente página

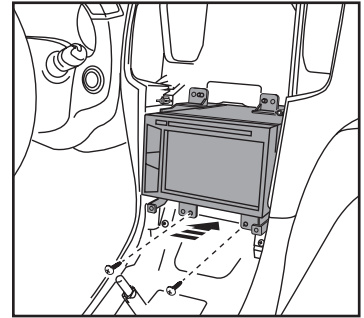

(Figura C)

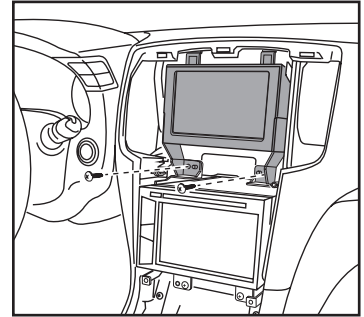

(Figura D)

ENSAMBLE DEL KIT (CONT.)

Montura DDIN de tamaño real en la ubicación inferior (cont.)

6. Conecte la bolsa de aire y de peligros. Después, meta a presión el ensamble del panel superior encima de la pantalla táctil y fije las dos monturas inferiores con la tornillería de fábrica. (Figura E)
7. Conecte el nuevo control de clima y meta a presión el panel inferior encima del radio. Fíjelo a la parte inferior con los (2) tornillos de cabeza segmentada de #8 x 3/8" incluidos. (Figura F)
8. Meta a presión el ensamble del panel de moldura inferior. (Figura G)

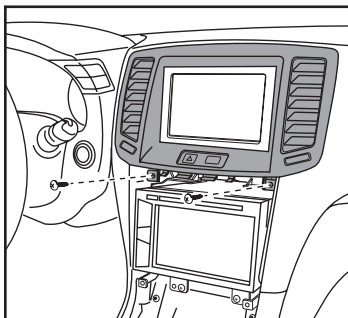

(Figura E)

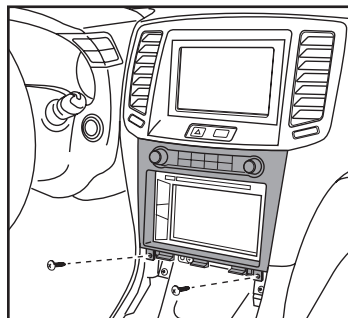

(Figura F)

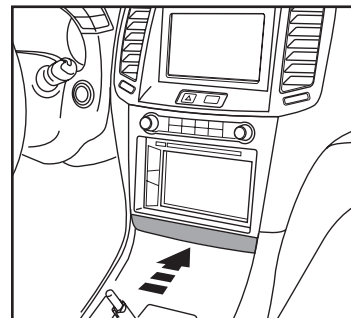

(Figura G)

ENSAMBLE DEL KIT (CONT.)

Para montar un radio con montura superficial en la ubicación superior

1. Fije el ensamble de pantalla táctil a los soportes de radio inferiores con los tornillos de cabeza troncónica de #8 incluidos. (Figura A)
2. Deslice el módulo de amplificador de AC de fábrica en la parte alta de los soportes inferiores y fíjelo con la tornillería de fábrica. (Figura B)
3. Fije los soportes de radio superiores al radio con los tornillos que vienen incluidos con el radio. (Figura C)

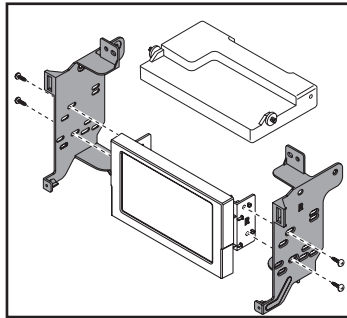

(Figura A)

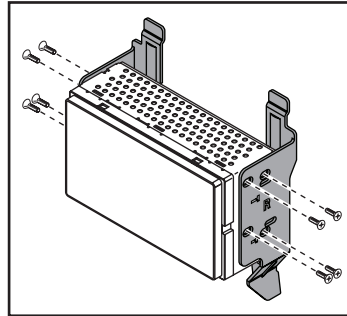

(Figura B)

4. Conecte el ensamble de pantalla táctil y fíjelo al tablero inferior con la tornillería de fábrica. (Figura C)
5. Conecte el ensamble del radio y fíjelo al tablero solamente con los dos tornillos inferiores de fábrica (los dos tornillos superiores se usarán después del ensamble superior). (Figura D)

Continúa en la siguiente página

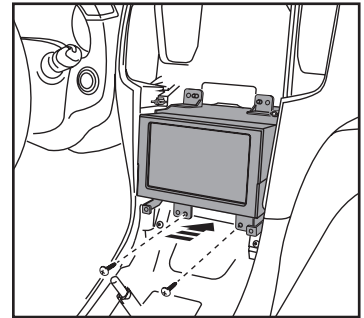

(Figura C)

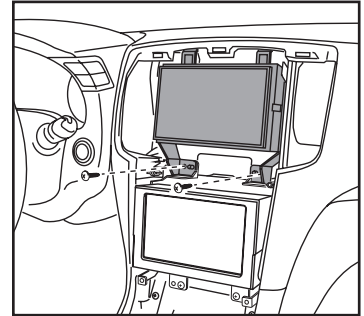

(Figura D)

ENSAMBLE DEL KIT (CONT.)

Para montar un radio con montura superficial en la ubicación superior (cont.)

6. Conecte la bolsa de aire y de peligros. Después, meta a presión el ensamble del panel superior encima del radio y fije las dos monturas inferiores con la tornillería de fábrica. (Figura E)
7. Conecte el control de clima y meta a presión el panel inferior encima del ensamble de pantalla táctil. Fijelo en la parte inferior con los (2) tornillos de cabeza segmentada de #8 x 3/8" incluidos. (Figura F)
8. Meta a presión el ensamble del panel de moldura inferior. (Figura G)

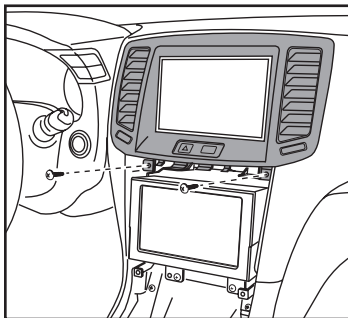

(Figura E)

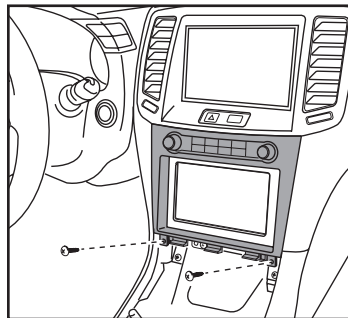

(Figura F)

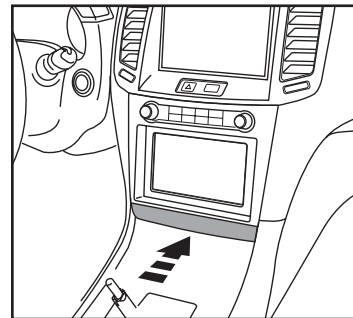

(Figura G)

INSTALACIÓN DE LA INTERFAZ AXCESS

CARACTERÍSTICAS DE LA INTERFAZ

- Diseñado para vehículos amplificados y no amplificados
- Pantalla de climatización en pantalla táctil de 7"
- Conserva la cámara de reversa de fábrica
- Conserva la entrada AUX de fábrica
- Genera corriente de accesorios (12 V 10 amp)
- Cuenta con salidas de NAV (freno de mano, reversa y sensor de velocidad)
- Conserva los controles de audio en el volante
- Conserva los tonos de seguridad por medio de una bocina externa incluida
- Actualizable por micro USB B

Tenga en cuenta: Los idiomas compatibles incluyen inglés, español y francés

*El amplificador no se conserva en los convertibles

COMPONENTES DE LA INTERFAZ

- Arnés lateral de auto sin NAV 2008-2013 (LD-NIS2)
- Arnés lateral de auto con NAV de fábrica 2010-2013 (LD-NISNAV2)
- Arnés lateral de auto con NAV de fábrica 2008-2009 (LD-NISNAVI)
- Reductor de potencia de cámara de 6 voltios (AXCSD-6V)
- Arnés de 16 pins con conectores pelados (LD-2NAVAMPL)
- Pantalla táctil
- Ensamble de bolsa de aire
- Panel de control de climatización
- Bocina externa

ÍNDICE

Conexiones	10-16
Arnés LD-NIS2 para modelos no amplificados / sin NAV 2008-2013.....	10
Arnés LD-NIS2 para modelos amplificados / sin NAV 2008-2013.....	11
Arnés LD-NIS2 amplificado y no amplificado sin conexión a cámara NAV	12
Arnés LD-NISNAV2 para modelos NAV amplificados y no amplificados 2010-2013.....	13
Arnés LD-NISNAV2 para modelos NAV 2010-2013.....	14
Arnés LD-NISNAVI para modelos NAV 2008-2009	15-16
Instalación.....	17
Programación	18
Operación de la pantalla táctil.....	19-20
Configuración de controles en el volante SWC.....	21-22
Ensamble final	22
Leyenda de retroalimentación LED	23
Resolución de problemas.....	24

HERRAMIENTAS NECESARIAS

- Herramienta de prensado y conectores o pistola soldadora, soplete y tubo termoretráctil
- Destornillador pequeño plano
- Cinta
- Cortador de cables
- Abrazaderas de plástico

MODELOS SIN AMPLIFICADOS Y SIN NAV 2008-2013 (LD-NIS2)

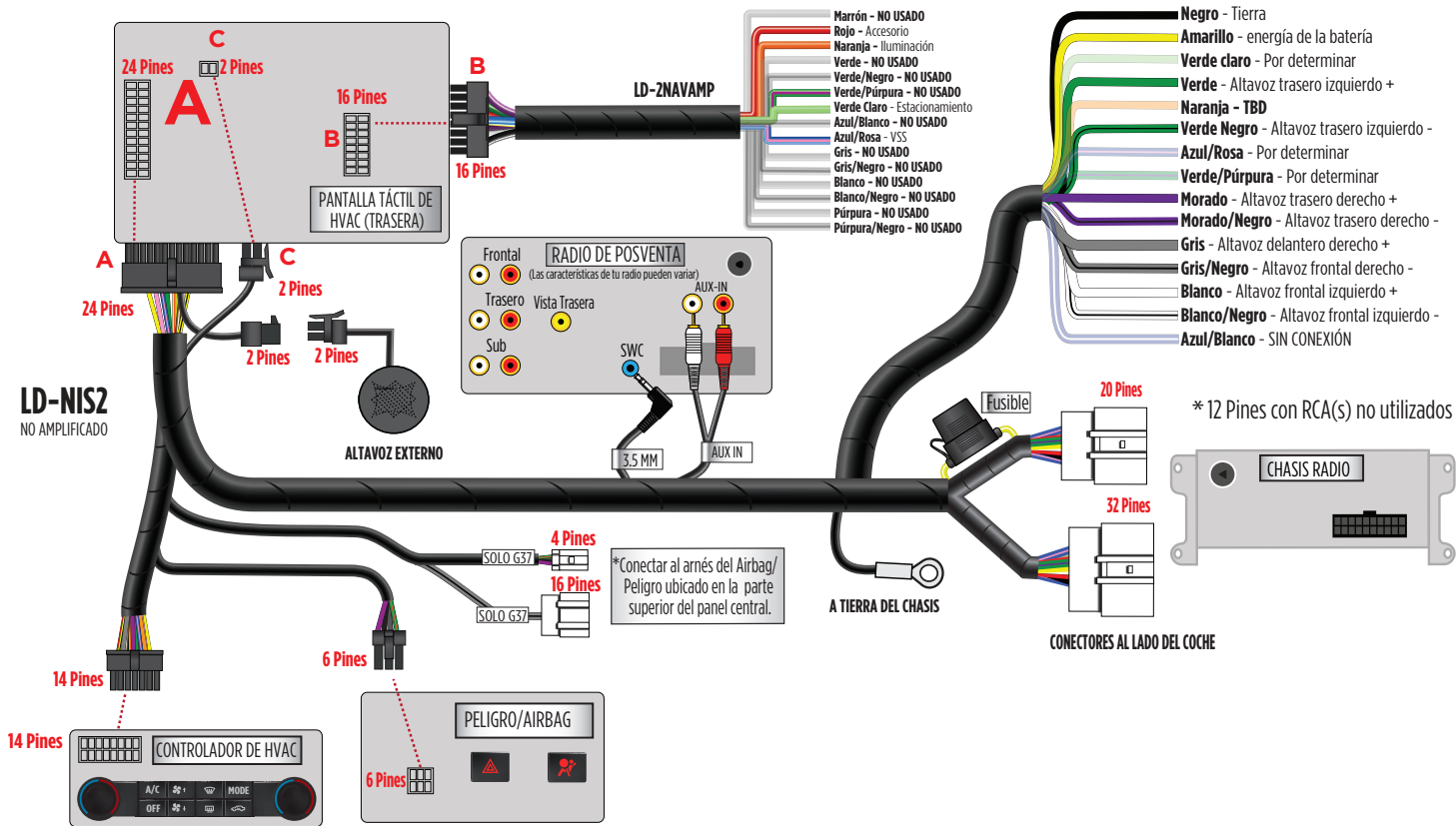

MODELOS AMPLIFICADOS Y SIN NAV 2008-2013 (LD-NIS2)

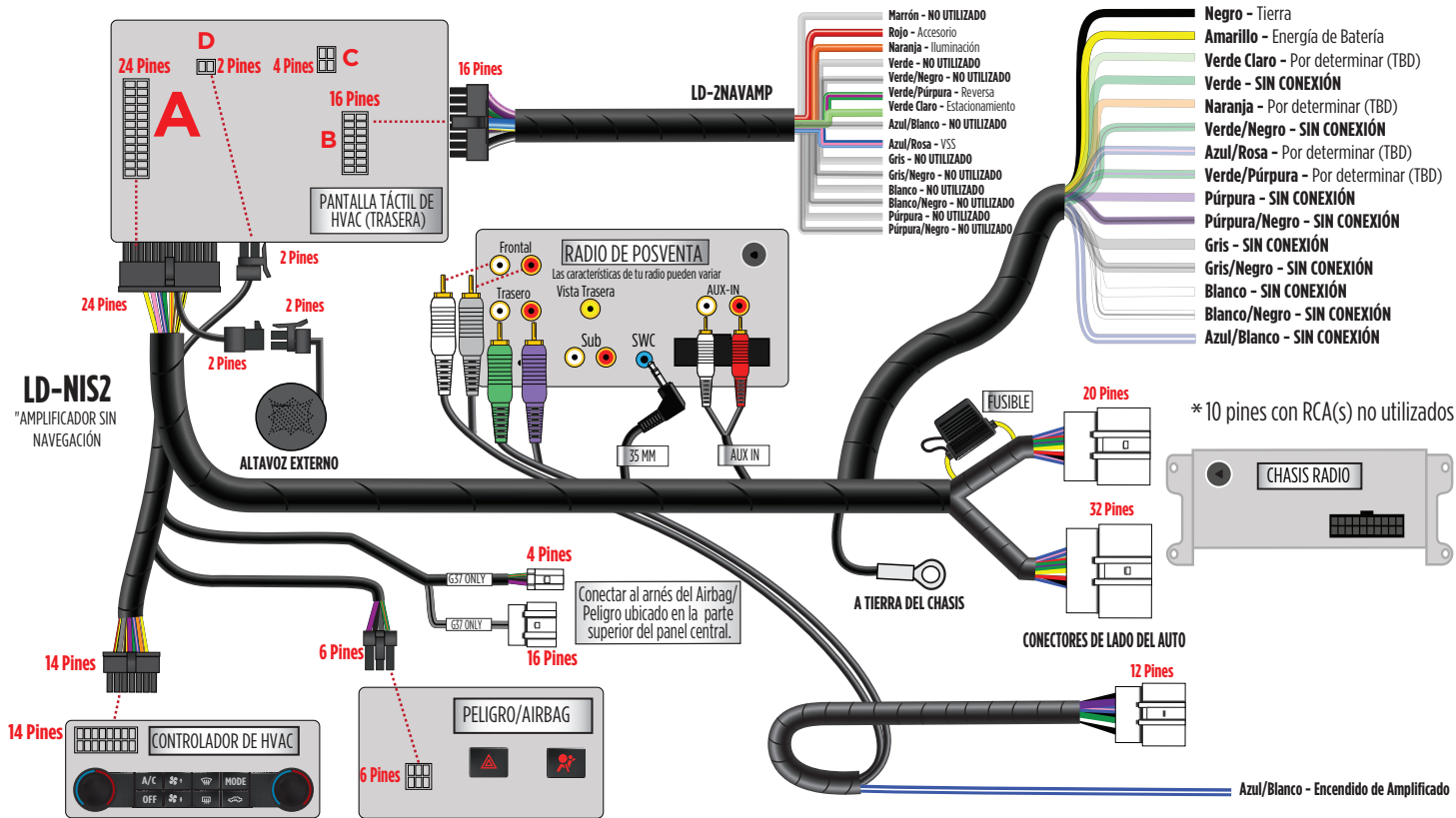

AMPLIFICADOS Y NO AMPLIFICADOS SIN NAV (LD-NIS2)

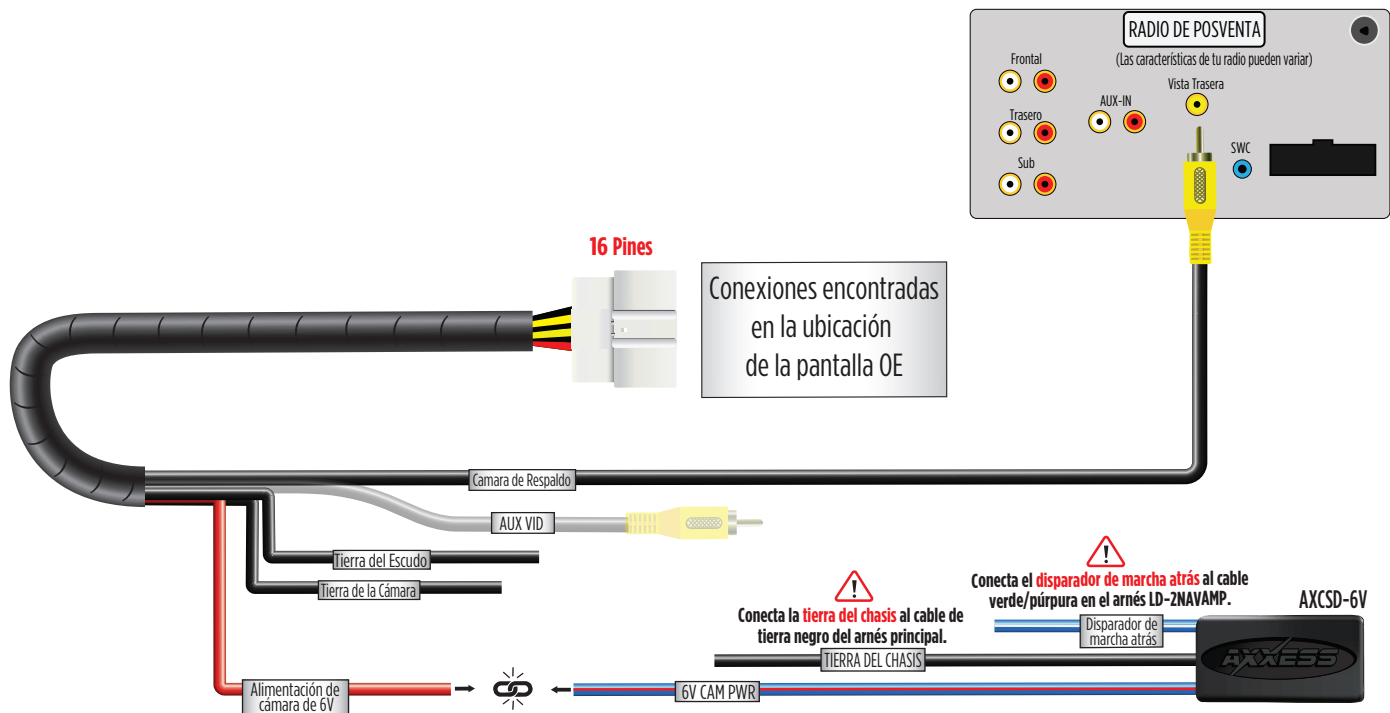

AMPLIFICADOS Y NO AMPLIFICADOS CON NAV 2010-2013 MODELS (LD-NISNAV2)

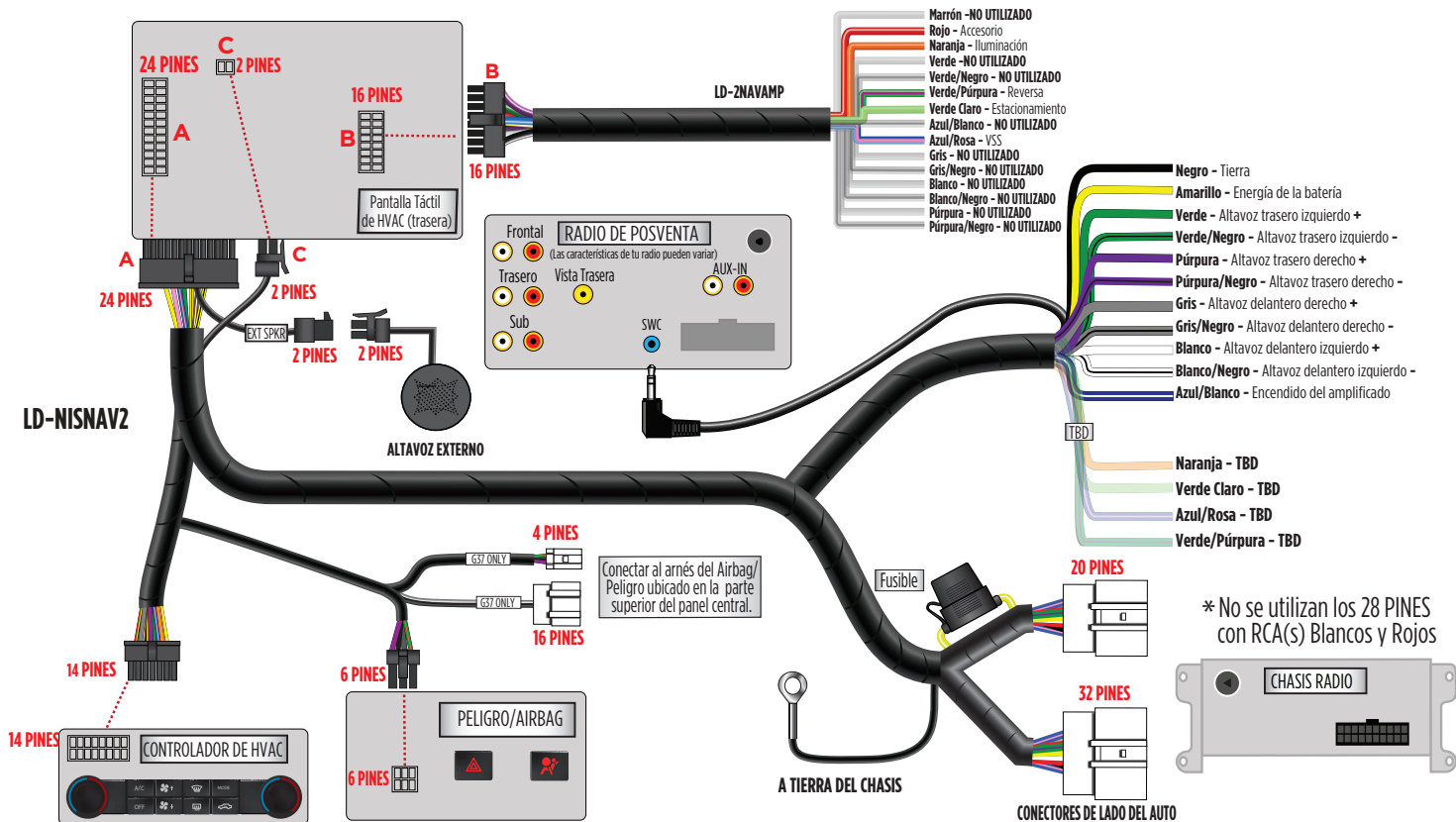

MODELOS NAV 2010-2013 (LD-NISNAV2) (CONT.)

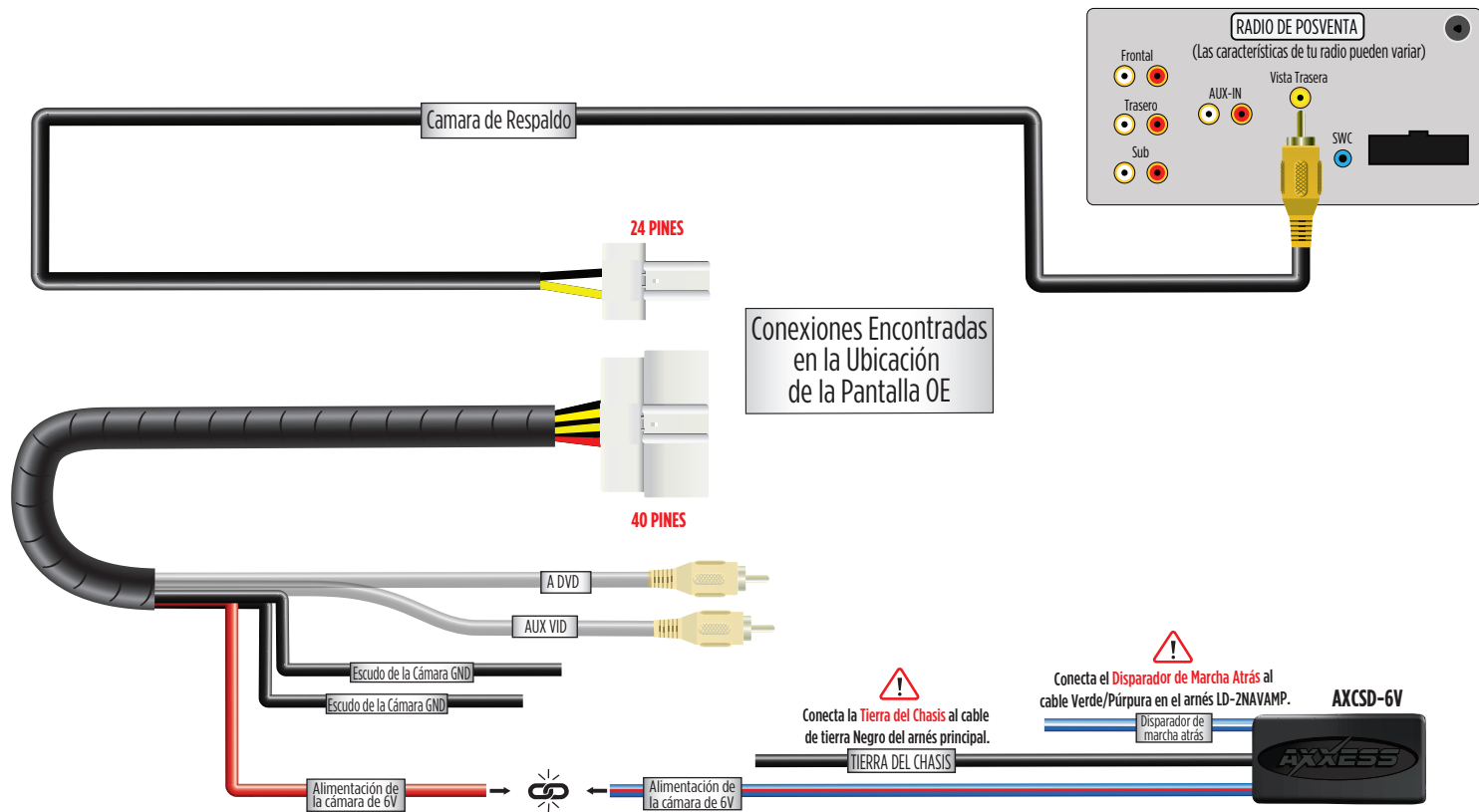

MODELOS NAV 2008-2009 (LD-NISNAV1)

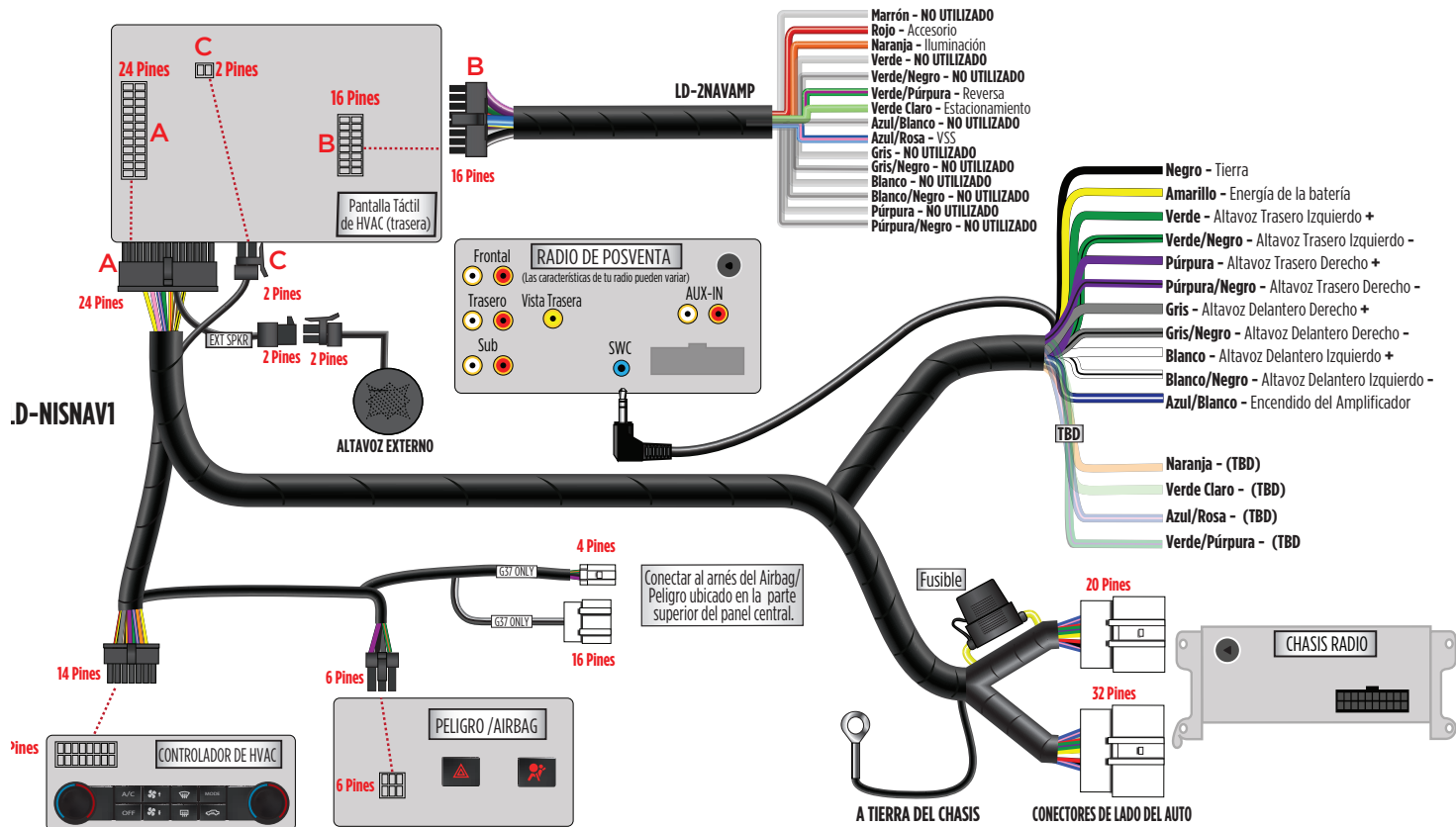

MODELOS NAV 2008-2009 (LD-NISNAV1) (CONT.)

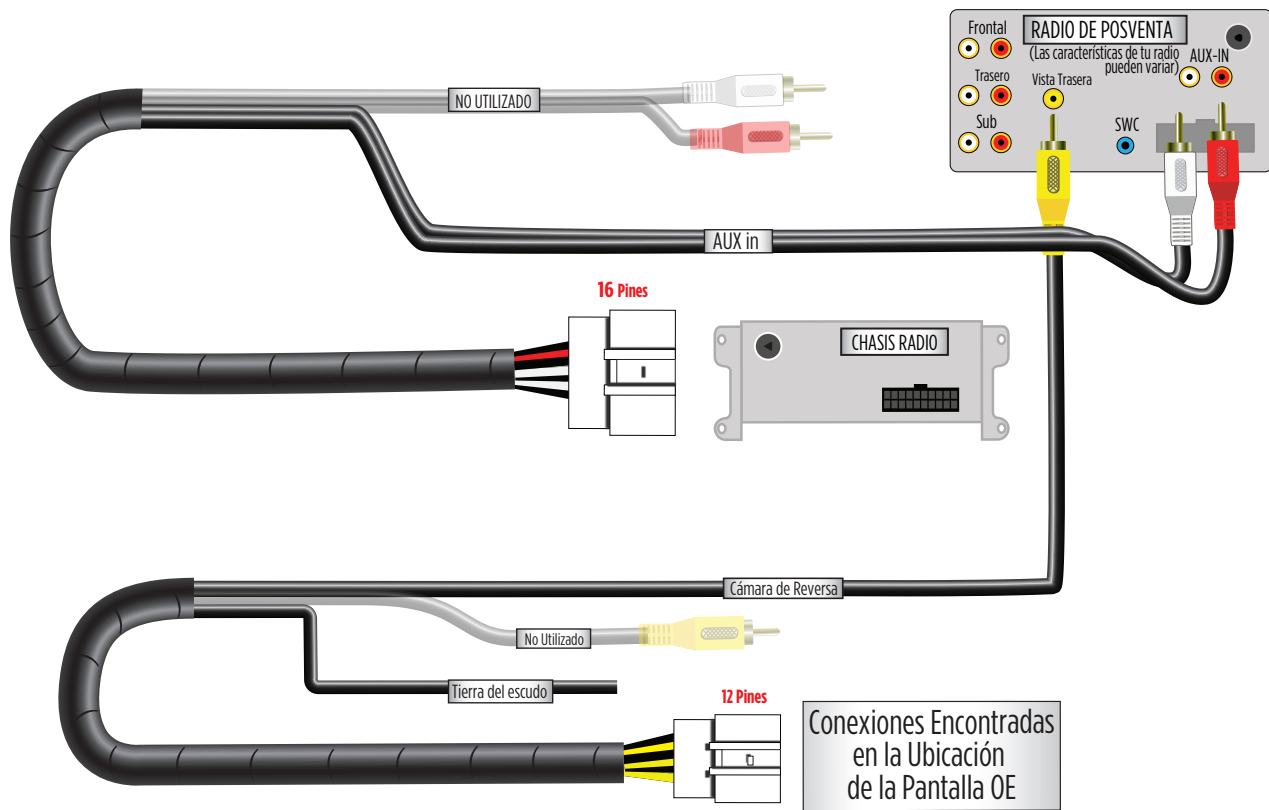

INSTALACIÓN

¡Atención! Se recomienda ampliamente que lea los siguientes pasos antes de realizar el procedimiento para que tenga claro lo que debe hacer y qué esperar. Los pasos que se mencionan a continuación deberán llevarse a cabo en el orden lógico en que aparecen enumerados.

Con el vehículo completamente apagado:

1. Consulte el manual de instalación de radios genéricos para saber cómo lograr que el arnés del radio coincida con el Axxess en su arnés de interfaz. Consulte el diagrama específico de su vehículo. Asegúrese de estar usando el diagrama correcto.
2. Con el arnés de radio genérico cableado, conecte el conector de 16 pins (arnés LD-2NAVAMP) en el conector B de la pantalla de climatización.
3. Conecte el conector de 2 pins en el arnés principal al arnés de climatización

Nota: Si la pantalla táctil no carga, si el radio no se enciende dentro de (3) minutos o si la pantalla táctil no muestra la leyenda "SWC configurado", revise todas las conexiones. Después, reinicie la interfaz e inténtelo de nuevo.

4. Conecte el conector de 24 pins en el ARNÉS PRINCIPAL al puerto "A" de la pantalla táctil de climatización.

Importante: No lo conecte a los conectores del módulo de extensión del auto (conectores de radio del fabricante original) hasta que haya terminado el paso n.º 1 de la sección "Programación".

5. El puerto F es un puerto de actualización que se usa para actualizar el firmware mediante el programa de actualización Axxess.
6. Fije la pantalla táctil al tablero con los tornillos de fábrica.

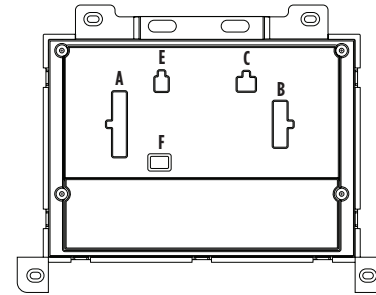

(Figura A)

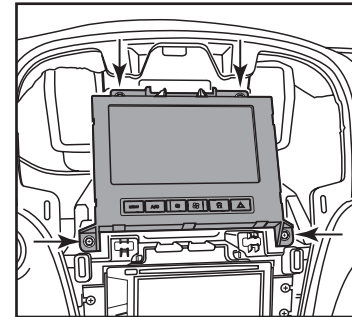

(Figura B)

Continúa en Programación

PROGRAMACIÓN

Nota: Este es un proceso cronometrado.

1. Conecte los conectores de los módulos del auto a los conectores que quitó del radio de fábrica en el vehículo.
2. Oprima el botón de encendido para encender el vehículo.
3. Programe el kit:
 - a. Cuando se cargue la pantalla táctil, seleccione el tipo de vehículo.
 - b. Espere hasta que se encienda el radio y la pantalla táctil muestre el mensaje “SWC configurado”.

4. Este proceso podría tardar hasta (3) minutos.

Nota: Si la pantalla táctil no carga o el radio no se enciende en (3) minutos, o si la pantalla táctil no muestra la leyenda “SWC configurados”, revise todas las conexiones. Reinicia la interfaz e inténtelo de nuevo. Consulte la página 24 para más información acerca de las instrucciones de reinicio.

5. Gire la llave a la posición de apagado. Si la puerta del conductor está cerrada, ábrala y ciérrela. Vuelva a girar la llave para encenderlo.
6. Haga pruebas en todas las funciones de la instalación para confirmar que la instalación se haya realizado correctamente antes de volver a ensamblar el tablero.

Continúe con la operación de la pantalla táctil

OPERACIÓN DE LA PANTALLA TÁCTIL

Pantalla de control de clima



- Esta es la pantalla de control de clima que se mostrará en la pantalla táctil. Esta recibe el nombre de “menú principal”.
- La pestaña superior izquierda con (3) flechas le redirigirá a la pantalla en donde se encontrarán los controles de calefacción / ventilación de asientos, calefacción del volante y atenuación de luces de los espejos, si así corresponde.
- La pestaña superior derecha con un ícono de engrane le redirigirá a la pantalla “Configuración”.
- Los controles de clima funcionarán de la misma manera que lo hacen los controles de clima de fábrica.

Pantalla de configuración

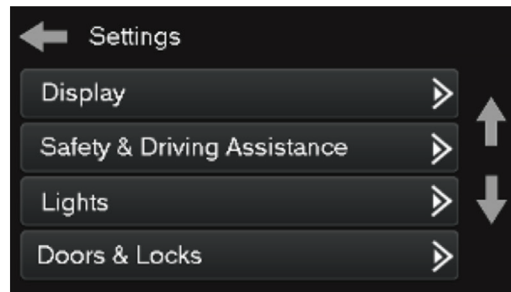

Pantalla

- **Retroiluminación.** Sirve para controlar el color de los botones, así como la intensidad de la luz de fondo.
- Idioma
- Unidades

Asistente de seguridad y manejo: - Características de fábrica

Luces: Características de fábrica

Puertas y seguros: Características de fábrica

Continúa en la siguiente página

Pantalla de configuración cont.

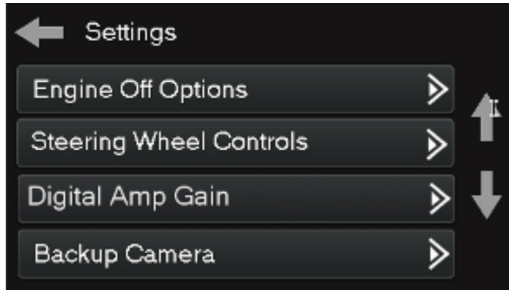

Opciones de apagado de motor: características de fábrica

Controles en el Volante

- Remapear botones: sirve para volver a asignar los botones de control en el volante
- Asignación dual: sirve para asignar dos funciones a los botones de control en el volante (presión prolongada)
- Seleccionar radio: sirve para detectar el radio automáticamente o cambiar el tipo de radio

Ganancia del amplificador digital: Para ajustar la ganancia de salida en el amplificador

Cámara de reversa (N/D)

- Activa/desactiva la imagen de la cámara de reversa que aparece en la pantalla táctil. Desactivado por defecto.

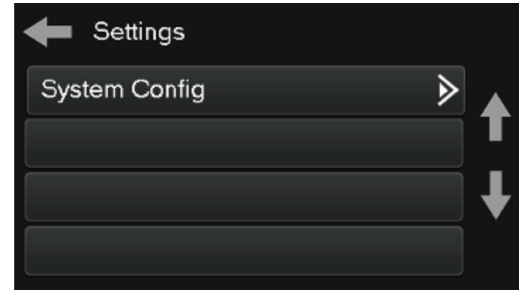

Configuración del Sistema

- Información: información acerca del software del kit
- Reinicio del tipo de vehículo: reinicia el kit a los ajustes predeterminados
- Anulación de opciones de comodidad: ofrece la posibilidad de activar / desactivar ciertas opciones de fábrica

Continúa en Configuraciones de Controles en Volante

CONFIGURACIONES DE CONTROLES EN VOLANTE

Pantalla de reorganización de botones



Reorganización de botones

- La interfaz ofrece la posibilidad de cambiar la asignación de botones en el volante con los botones de control de audio, con excepción de “Subir volumen” y “Bajar volumen”. Siga las ventanas emergentes en la pantalla táctil para reasignar los botones de audio de control en el volante a su gusto.

Nota: Es posible que el radio genérico no cuente con todos estos comandos. Consulte el manual que viene con el radio o comuníquese con el fabricante del radio para más información acerca de comandos específicos que reconoce ese radio en particular.

Pantalla de Asignación Doble

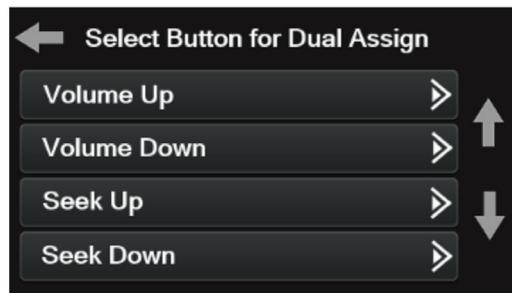

Asignación Doble

- La interfaz tiene la capacidad de asignar dos funciones a un único botón, con excepción de los botones de Subir volumen y Bajar volumen. Siga las ventanas emergentes que aparezcan en la pantalla táctil para reasignar los botones a su gusto.

Nota: Buscar anterior y buscar siguiente están programados como arriba y abajo de forma predeterminada con una presión larga de botón.

continuado en la siguiente página

Selección de radio

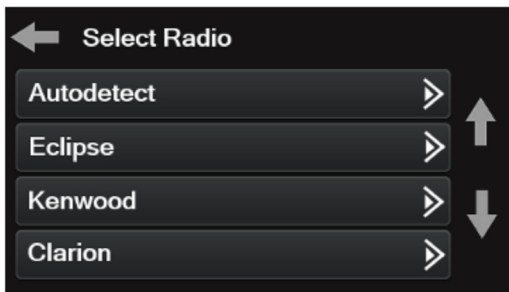

- Para mostrar qué marca de radio detecta automáticamente la interfaz, oprima el botón "Detección automática". El radio detectado estará seleccionado con un círculo lleno. Si se muestra el radio incorrecto, seleccione el radio que corresponde.

1. Monte el ensamble de control de clima/radio terminado en el tablero con los tornillos incluidos con el radio de fábrica.
2. Meta a presión el panel de moldura del radio con la pantalla táctil sobre el ensamble completo; posteriormente, vuelva a ensamblar el tablero al revés de como lo desarmó.

LEYENDA DE RETROALIMENTACIÓN LED

LISTA DE FABRICANTES DE RADIOS

Los (24) parpadeos en **Rojo de la luz LED** significan que la **interfaz de control en volante AXCESS** detectó un fabricante de radio distinto. Por ejemplo, si está instalando un radio **JVC**, la interfaz de control en volante AXCESS parpadeará (5) veces en rojo antes de apagarse.

A continuación está la leyenda de retroalimentación de luz LED, que indica el contador de parpadeos del fabricante del radio.

Leyenda de Retroalimentación LED	
Flash Count	Radio
1	Eclipse (tipo 1) †
2	Kenwood †
3	Clarion (tipo 1) †
4	Sony / Dual
5	JVC
6	Pioneer / Jensen
7	Alpine *
8	Visteon
9	Valor
10	Clarion (tipo 2) †
11	Metra OE
12	Eclipse (tipo 2) †
13	LG
14	Parrot **
15	XITE
16	Philips
17	TBA
18	JBL
19	Insane
20	Magnadyne
21	Boss
22	Axxera
23	Axxerra (tipo 2)
24	Alpine (tipo 2)

ASPECTOS IMPORTANTES

* Si la **interfaz de control en volante AXCESS** parpadea (7) veces en rojo y no se ha instalado un radio **Alpine**, eso significa que hay una conexión abierta que no se consideró. Revise que la entrada de 3.5 mm esté conectada al cable/entrada de volante correcto en el radio.

** Se necesita el **AX-SWC-PARROT** (se vende por separado). Asimismo, el software en el radio debe estar en la versión 2.1.4 o posterior.

† Si se instala un radio **Clarion** o **Eclipse** y los controles en volante no funcionan, cambie el radio a **Clarion (tipo 2)** o **Eclipse (tipo 2)**, respectivamente. Si los controles en volante siguen sin funcionar, consulte el documento de “**Cambio de tipo de radio**” que se encuentra en la página axcessinterfaces.com.

‡ Si se instala un radio Kenwood y la retroalimentación de la luz LED parpadea (5) veces en lugar de (2), cambie manualmente el tipo de radio a Kenwood. Consulte el documento “**Cambio de tipo de radio**” que se encuentra en la página axcessinterfaces.com.



RESOLUCIÓN DE PROBLEMAS

Mantener oprimido los botones "OFF" y "MODE" reiniciará el kit.

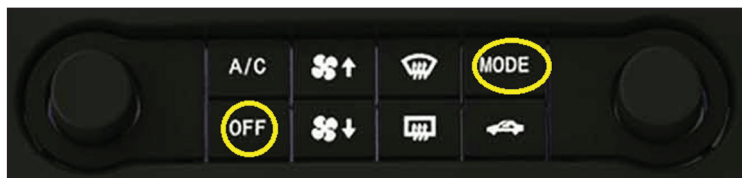

¿Tienes dificultades? Estamos aquí para ayudar.



Póngase en contacto con nuestra línea de soporte técnico en:

386-257-1187



O por correo electrónico a:
techsupport@metra-autosound.com

Horario de Soporte Técnico (hora estándar del este)

Lunes - Viernes: 9:00 AM - 7:00 PM

Sábado: 10:00 AM - 5:00 PM

Domingo: 10:00 AM - 4:00 PM



Metra recomienda técnicos
certificados por MECP