



Toyota Tacoma 2012-2015

Visit MetraOnline.com for more detailed information about the product and up-to-date vehicle specific applications

KIT FEATURES

- ISO DDIN radio provision
- 95-8235B = Black
- 95-8235CHG = Charcoal High Gloss

KIT COMPONENTS

- A) Radio trim panel • B) Radio brackets • C) Clock/Hazard housing • D) (3) Panel Clips • E) (6) #4 x 3/8" Phillips truss head screws

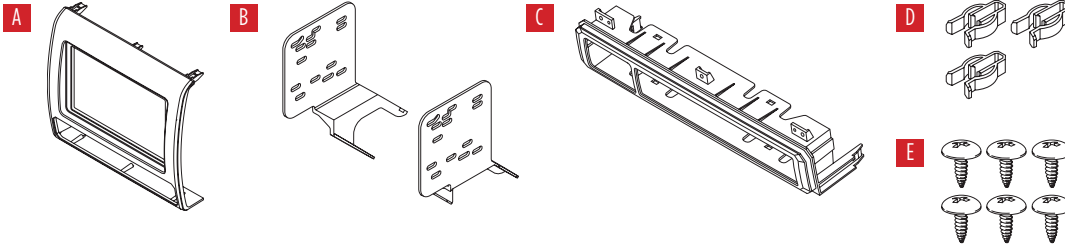

TABLE OF CONTENTS

| | |
|------------------------|---|
| Dash Disassembly | 2 |
| Kit Preparation | 3 |
| Kit Assembly | 3 |

WIRING & ANTENNA CONNECTIONS (sold separately)

Wiring Harness: Please visit metraonline.com for wiring harness options

Antenna Adapter: Please visit metraonline.com for antenna adapter options

TOOLS REQUIRED

- Panel removal tool • Phillips screwdriver
- 10mm socket wrench

Attention! Let the vehicle sit with the key out of the ignition for a few minutes before removing the factory radio. When testing the aftermarket equipment, ensure that all factory equipment is connected before cycling the key to ignition.

DASH DISASSEMBLY

1. Unclip, unplug and remove the climate control panel. (Figure A)
2. Remove (4) 10mm screws securing the radio assembly. (Figure B)
3. Unclip, unplug, and remove the radio assembly. (Figure C)



(Figure A)

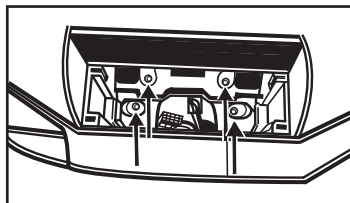

(Figure B)

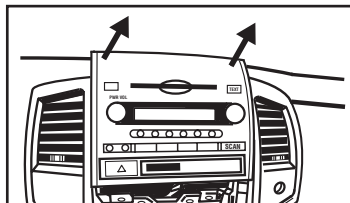

(Figure C)

4. Remove (8) screws securing the radio brackets to the radio, then remove the brackets. (Figure D)
5. Unclip and remove the clock/hazard assembly from the radio assembly. (Figure E)
6. Remove (3) panel clips from the radio assembly.

Continue to Kit Preparation

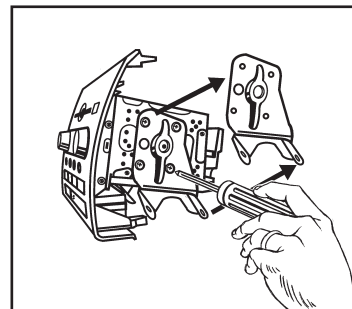

(Figure D)

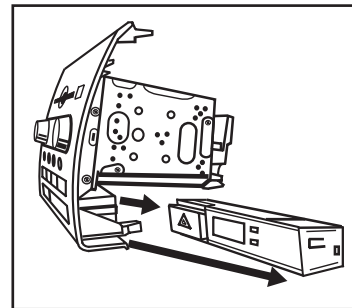

(Figure E)

KIT PREPARATION

1. Attach the **clock/hazard housing** to the **radio trim panel** using (6) #4 x 3/8" Phillips pan-head screws provided.

WARNING: DO NOT OVERTIGHTEN THE SCREWS.

2. Clip the clock/hazard assembly into the **radio trim panel**. (Figure A)
3. Attach the (3) factory panel clips to the **radio trim panel**.

Note: (3) panel clips have been provided, only if the factory clips are missing or damaged.

Continue to Kit Assembly

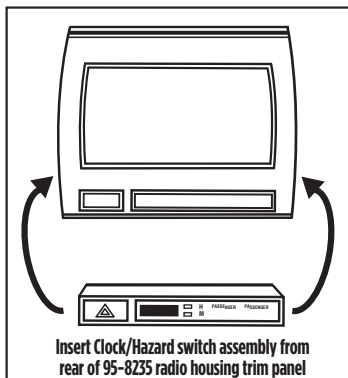

(Figure A)

KIT ASSEMBLY

1. Secure the the **radio brackets** to the radio using the screws supplied with the radio. (Figure A)
2. Locate the factory wiring harness and antenna connector in the dash. Metra recommends using the proper mating adapter from Metra or AXXESS. Test the radio for proper operation.
3. Slide the radio into the dash, then secure it using the factory screws.
4. Re-connect the clock/hazard assembly back to the vehicle, then clip the **radio trim panel** over the radio assembly.
5. Reassemble the dash in reverse order of disassembly to complete the installation.

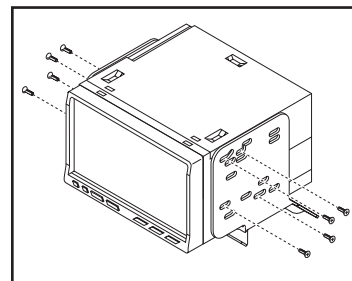

(Figure A)



95-8235
INSTALLATION INSTRUCTIONS



If you are having difficulties with the installation of this product, contact our Tech Support line either by phone at **1-800-253-TECH**, or email at **techsupport@metra-autosound.com**. Before doing so, look over the instruction booklet a second time and ensure that the installation was performed exactly as the instruction booklet is stated. Have the vehicle apart and ready to perform troubleshooting steps before contacting Metra/Axxess Tech Support.



KNOWLEDGE IS POWER

Enhance your installation and fabrication skills by enrolling in the most recognized and respected mobile electronics school in our industry. Log onto www.installerinstitute.com or call 800-354-6782 for more information and take steps toward a better tomorrow.



Metra recommends MECP certified technicians



Toyota Tacoma 2012-2015

Visite MetraOnline.com para obtener información más detallada sobre el producto y aplicaciones actualizadas específicas para vehículos.

CARACTERÍSTICAS DEL KIT

- Provisión de radio ISO DDIN
- 95-8235B = Negro
- 95-8235CHG = Carbón de alto brillo

COMPONENTES DEL KIT

- A) Panel de moldura para radio • B) Soportes del radio • C) Carcasa de reloj/interruptor • D) (3) ganchos para panel
- E) (6) tornillos Phillips #4 X 3/8" de cabeza segmentada

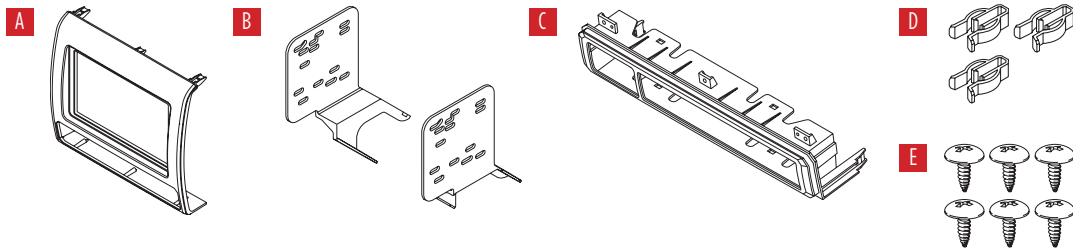

INDICE

| | |
|------------------------------|---|
| Desmontaje del tablero | 2 |
| Preparación del Kit | 3 |
| Ensamble del kit | 3 |

CABLEADO Y CONEXIONES DE ANTENA

(se venden por separado)

Árnés de cableado: Visite metraonline.com para ver las opciones de árnés de cableado.

Adaptador de antena: Visite metraonline.com para ver las opciones de adaptador de antena

HERRAMIENTAS REQUERIDAS

- Herramienta para quitar paneles
- Destornillador Phillips • Llave de tubo 10mm

¡Precaución! Todos los accesorios, interruptores, paneles de controles de clima y especialmente las luces del indicador de las bolsas de aire deben estar conectados antes ciclar la ignición. Además, no quite el radio de fábrica con la llave en la posición o de encendido ni con el vehículo funcionando.

DESMONTAJE DEL TABLERO

1. Soltar, desenchufar y quitar el panel de control de clima. (Figura A)
2. Retire (4) tornillos de 10mm que sujetan el conjunto de radio. (Figura B)
3. Suelte, desenchufe y retire el conjunto de radio. (Figura C)



(Figura A)

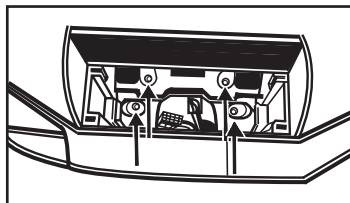

(Figura B)

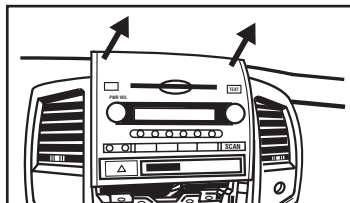

(Figura C)

4. Quite los (8) tornillos que sujetan los soportes de radio a la radio, luego retire los soportes. (Figura D)
5. Suelte y retire el conjunto de reloj/peligro del conjunto de radio. (Figura E)
6. Retire (3) clips del panel del ensamblaje de la radio.

Continuar con la Preparación del Kit

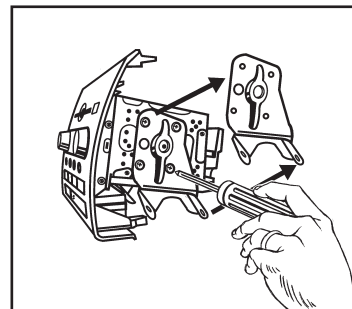

(Figura D)

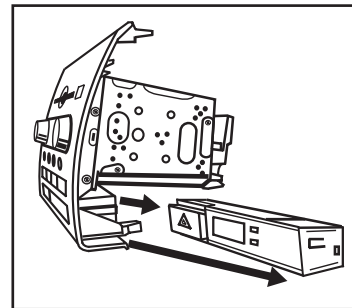

(Figura E)

PREPARACIÓN DEL KIT

1. Acople la caja del **reloj/carcasa de peligros** al **panel de la moldura de la radio** con los (6) tornillos de cabeza redonda Phillips # 4 x 3/8 "provistos.
2. Sujete el conjunto de reloj/peligro ensamblado en el **panel de la moldura de la radio**. (Figura A)
3. Fije los (3) clips del panel de fábrica al panel de **panel de la moldura de la radio**.

Nota: (3) los clips del panel se han proporcionado, solo si los clips de fábrica faltan o están dañados.

Continuará la Ensamble del Kit

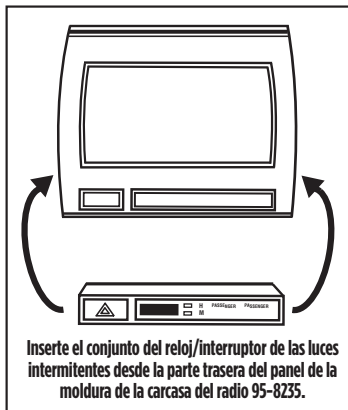

(Figura A)

ENSAMBLE DEL KIT

1. Fije los **soportes de radio** a la radio con los tornillos suministrados con la radio. (Figura A)
2. Localice el arnés de cableado de fábrica y el conector de la antena en el tablero. Metra recomienda usar el adaptador de acoplamiento adecuado de Metra o AXXESS. Pruebe la radio para un funcionamiento adecuado.
3. Deslice la radio en el tablero, luego fjela con los tornillos de fábrica.
4. Vuelva a conectar el conjunto de reloj / peligro al vehículo, luego sujete el **panel de moldura de radio** sobre el conjunto de radio.
5. Vuelva a ensamblar el tablero en orden inverso al desmontaje para completar la instalación.

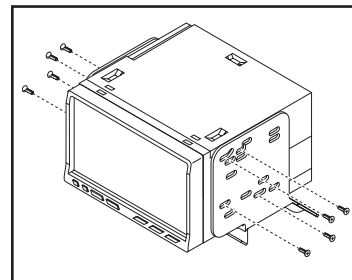



95-8235
INSTRUCCIONES DE INSTALACIÓN



Si tiene dificultades con la instalación de este producto, comuníquese con nuestra línea de soporte técnico, ya sea por teléfono al **1-800-253-TECH**, o envíe un correo electrónico a **techsupport@metra-autosound.com**. Antes de hacerlo, revise el folleto de instrucciones por segunda vez y asegúrese de que la instalación se realizó exactamente como se indica en el manual de instrucciones. Tenga el vehículo separado y listo para realizar los pasos de solución de problemas antes de ponerse en contacto con el soporte técnico de Metra / Axxess.



EL CONOCIMIENTO ES PODER
Mejore sus habilidades de instalación y fabricación inscribiéndose en la escuela de dispositivos electrónicos móviles más reconocida y respetada de nuestra industria. Regístrese en www.installerinstitute.com o llame al 800-354-6782 para obtener más información y avance hacia un futuro mejor.



Metra recomienda técnicos con certificación del Programa de Certificación en Electrónica Móvil (Mobile Electronics Certification Program, MECP).