



### Subaru BRZ 2016-Up

Visit [MetraOnline.com](http://MetraOnline.com) for more detailed information about the product and up-to-date vehicle specific applications

#### KIT FEATURES

- ISO DDIN radio provision
- Painted high gloss black to match the factory finish

#### KIT COMPONENTS

- A) Radio trim panel • B) Radio brackets • C) Panel clips (4)

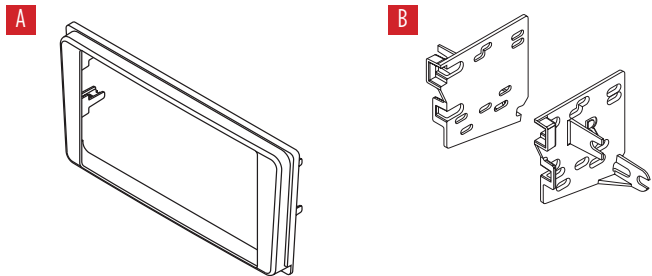

#### TABLE OF CONTENTS

Dash Disassembly .....	2
Kit Assembly .....	3

#### WIRING & ANTENNA CONNECTIONS (sold separately)

Wiring Harness: 70-1761

Antenna Adapter: 40-LX11

Steering wheel control interface: ASWC-1

#### TOOLS REQUIRED

- Panel removal tool • Phillips screwdriver
- 10mm socket wrench

**CAUTION!** All accessories, switches, climate controls panels, and especially air bag indicator lights must be connected before cycling the ignition. Also, do not remove the factory radio with the key in the on position, or while the vehicle is running.

## DASH DISASSEMBLY

1. Unclip and remove the radio trim panel. (Figure A)
2. Remove (4) 10mm screws securing the radio. Slide the radio out, then unplug and remove. (Figure B)

*Continue to Kit Assembly*

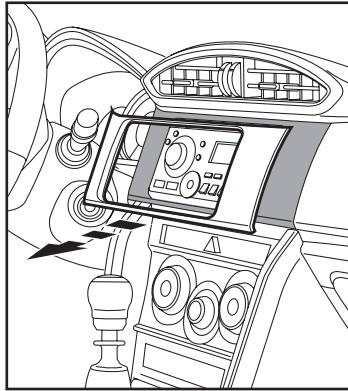

(Figure A)

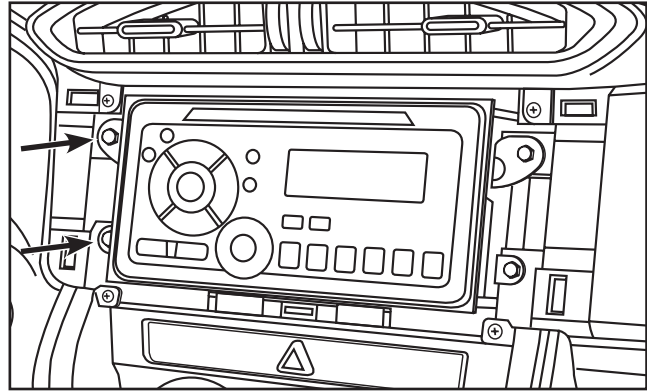

(Figure B)

## KIT ASSEMBLY

### ISO DDIN radio provision

1. Attach the (4) **panel clips** provided to the **radio trim panel** (Figure A)
2. Secure the **radio brackets** to the radio using screws supplied with the radio. (Figure B)
3. Locate the factory wiring harness and antenna connector in the dash and complete all necessary connections to the radio. Metra recommends using the proper mating adapter from Metra and/or AXCESS. Test the radio for proper operation.
4. Slide the radio into the dash, then secure using the factory screws. Clip the **radio trim panel** over the completed assembly to complete the installation.

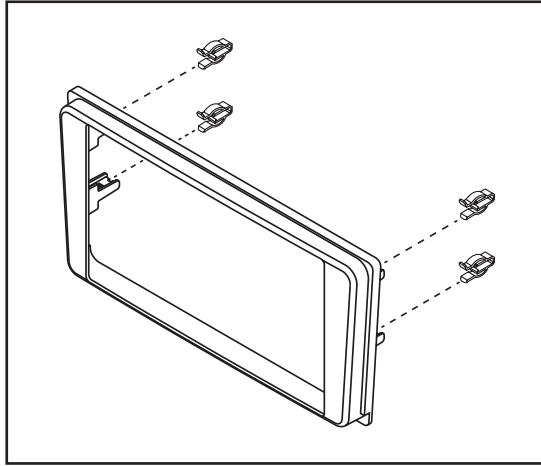

(Figure A)

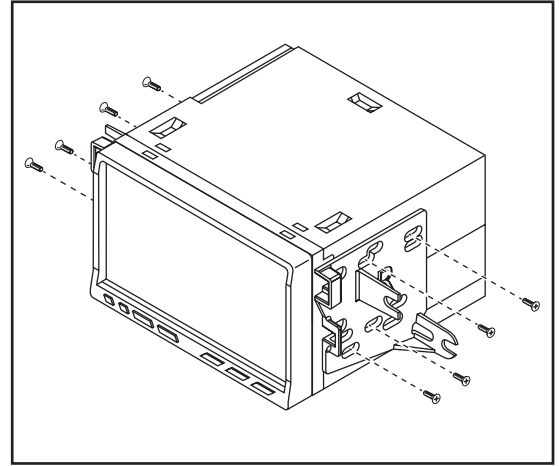

(Figure B)



**95-8912HG**  
INSTALLATION INSTRUCTIONS



Having difficulties? We're here to help.



Contact our Tech Support line at:

**386-257-1187**



Or via email at:

[techsupport@metra-autosound.com](mailto:techsupport@metra-autosound.com)

**Tech Support Hours (Eastern Standard Time)**

Monday - Friday: 9:00 AM - 7:00 PM

Saturday: 10:00 AM - 5:00 PM

Sunday: 10:00 AM - 4:00 PM



**Metra recommends MECP  
certified technicians**



## Subaru BRZ 2016 y mas

### CARACTERÍSTICAS DEL KIT

- Provisión de radio ISO DDIN
- Pintado en negro brillante para que coincida con el acabado de fábrica

### COMPONENTES DEL KIT

- A) Carcasa del radio • B) Soportes • C) los ganchos del panels (4)

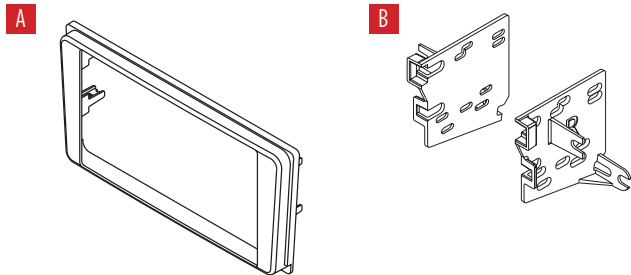

### INDICE

Desmontaje del tablero .....	2
Ensamble del kit .....	3

### CABLEADO Y CONEXIONES DE ANTENA

(se venden por separado)

- Arnés de cableado: 70-1761
- Adaptador de antena: 40-LX11
- Interfase de control en volante: ASWC-1

### HERRAMIENTAS REQUERIDAS

- Herramienta para quitar paneles
- Destornillador Phillips • Llave de tubo de 10mm

**¡PRECAUCIÓN!** Todos los accesorios, interruptores, paneles de controles de clima y especialmente las luces del indicador de las bolsas de aire deben estar conectados antes ciclar la ignición. Además, no quite el radio de fábrica con la llave en la posición de encendido ni con el vehículo funcionando.

## DESMONTAJE DEL TABLERO

1. Suelte a presión y quite el panel de alrededor del radio. (Figura A)
2. Quite los (4) pernos de 10mm que sujetan el radio de fábrica, y luego desconecte y quite el radio. (Figura B)

Continúe con el Ensamble del Kit

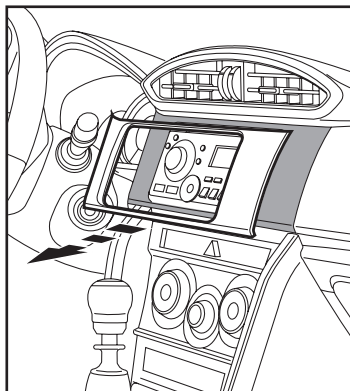

(Figura A)

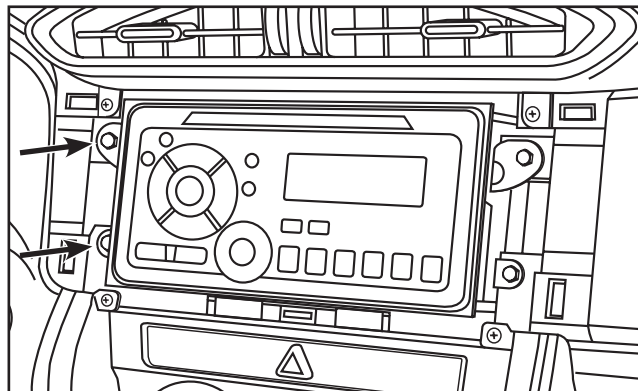

(Figura B)

## ENSAMBLE DEL KIT

### Provisión de radio ISO DIN

1. Fije los (4) **ganchos del panel** provistos al **panel de la radio** (Figura A)
2. Asegure los **soportes de la radio** a la radio con los tornillos suministrados con la radio. (Figura B)
3. Localice el arnés de cableado de fábrica y el conector de la antena en el tablero y haga todas las conexiones necesarias al radio. Metra recomienda que use adaptadores adecuados de acoplamiento de Metra y/o de AXXESS. Pruebe el radio para verificar que funcione correctamente.
4. Deslice la radio en el tablero, luego asegúrela con los tornillos de fábrica. Sujete el panel de la moldura de radio sobre el conjunto completo para completar la instalación.

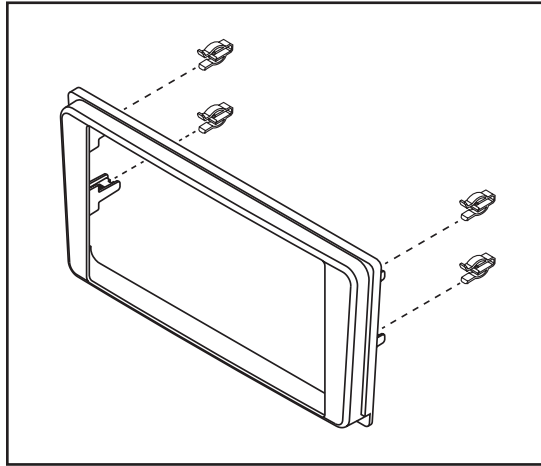

(Figura A)

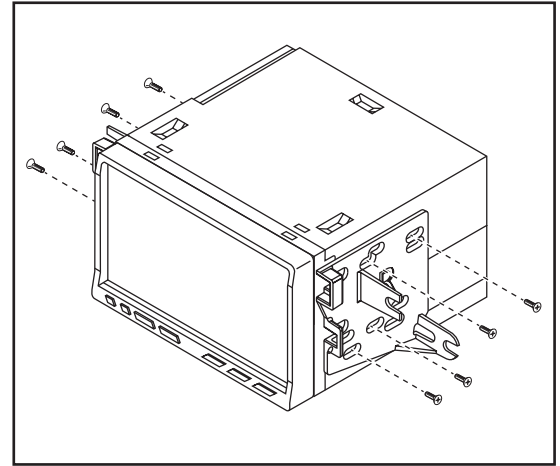

(Figura B)



**95-8912HG**  
INSTRUCCIONES DE INSTALACIÓN



¿Tienes dificultades? Estamos aquí para ayudar.



Póngase en contacto con nuestra  
línea de soporte técnico en:

**386-257-1187**



O por correo electrónico a:

[techsupport@metra-autosound.com](mailto:techsupport@metra-autosound.com)

**Horas de soporte técnico (hora estándar del este)**

Monday - Friday: 9:00 AM - 7:00 PM

Saturday: 10:00 AM - 5:00 PM

Sunday: 10:00 AM - 4:00 PM



**Metra recomienda MECP  
técnicos certificados**