



Harley Davidson FLH (batwing fairing) 1998-2013

KIT FEATURES

- ISO DDIN radio provision
- Complete inner fairing for a factory look
- Stainless steel hardware
- Not painted

Note: Intended for use with 6.5" or 6.75" aftermarket speakers

KIT COMPONENTS

- A) Inner fairing • B) Radio bracket with spacers • C) Speaker grilles • D) Speaker rings • E) (8) #8 x 5/8" Phillips screws • F) (8) #8-32 machine screws
- G) (8) #8-32 nuts • H) (8) #8 washers

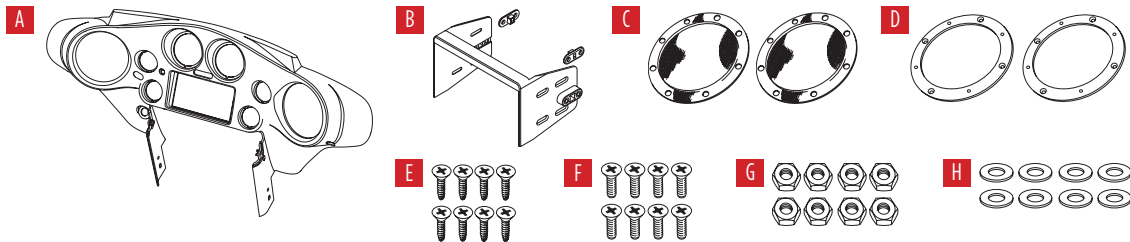

TABLE OF CONTENTS

Fairing Disassembly.....	2-5
Kit Preparation.....	6-7
Kit Assembly	7

WIRING & ANTENNA CONNECTIONS (sold separately)

Wiring Harness: 70-9800

Antenna Adapter: not required

Steering wheel control interface: ASWC-1

TOOLS REQUIRED

Panel removal tool • Snap-ring pliers

- Phillips screwdriver • 5/16" socket wrench
- T25, T27 Torx screwdriver
- 3/16", 5/32" Allen (hex) wrench
- 1/2", 7/8", 9/16" open ended wrench

CAUTION! All accessories, switches, climate controls panels, and especially air bag indicator lights must be connected before cycling the ignition. Also, do not remove the factory radio with the key in the on position, or while the vehicle is running.

FAIRING DISASSEMBLY

Attention! Due to how involving it is to remove the fairing, it is highly advisable to read the steps beforehand to get a clear understanding of what is to be expected. If the process seems too complex, it is best to seek a professional to perform this job. Also, it would be best if pictures are taken during the process, and all hardware bagged and tagged. Take notice also how the factory wiring is routed throughout the fairing. This will have to be duplicated in reassembly.

1. Remove (4) T27 Torx screws from the inner fairing. (Figure A)
2. Remove (3) T27 Torx screws securing the outer fairing, removing the middle one last. Once the middle screw is removed the outer fairing will be loose. Take caution not to drop the outer fairing and windshield. (Figure B)

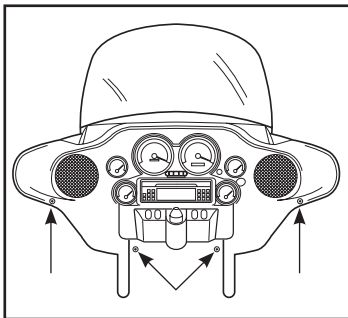

(Figure A)

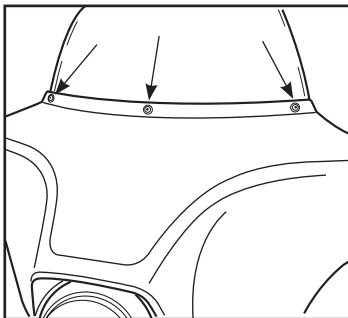

(Figure B)

3. Unplug the headlight, then remove the outer fairing. (Figure C)
4. Remove (4) 3/16 Allen screws securing the radio. Unplug the radio, then slide the radio out toward the rear of the bike. (Figure D)
5. Unplug the left and right turn signal indicators.

Continued on the next page

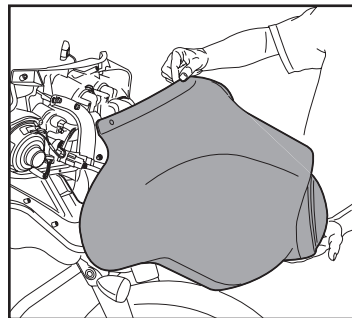

(Figure C)

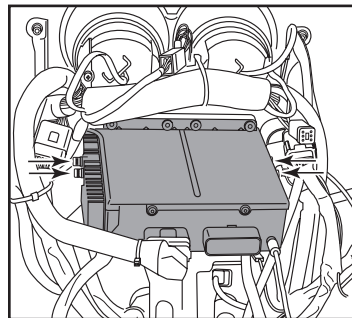

(Figure D)

FAIRING DISASSEMBLY (CONT.)

6. Remove (4) connectors attached to the fairing support brace by sliding them off. (Figure E)
7. Remove (2) screws securing each fairing support brace; 3/16" Allen screw towards the inside, T25 Torx screw towards the outside. (Figure F)

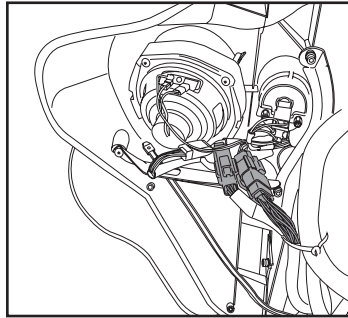

(Figure E)

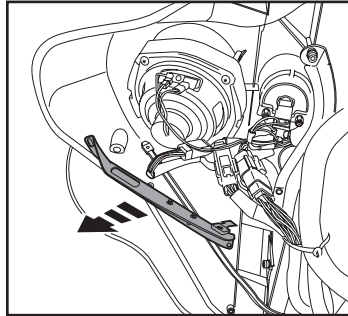

(Figure F)

8. Remove the ignition switch and locking collar. (Figure G)
 - a. Turn the forks to the right, then put the key in the ignition.
 - b. Using a panel tool, slightly lift up the switch to access the release button underneath. (see inset)
 - c. Push the button and turn the key slightly to the left. This should release the switch.
 - d. Using a 7/8" open ended wrench, remove the locking collar, then the spacer below it.

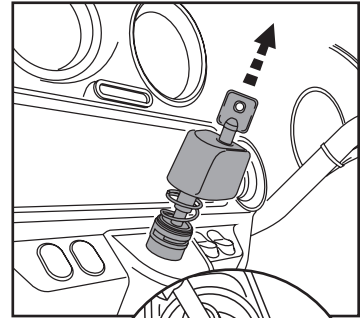

(Figure G)

Continued on the next page

FAIRING DISASSEMBLY (CONT.)

9. Remove (1) T25 Torx screw and washer from each side of the switch panel. Turn the forks to the left, slightly pull the panel out to gain access underneath, then unplug the switch panel connector. Remove the switch panel.

Note: If the forks lock, insert a flat-blade screwdriver into the ignition switch hole. There will be a notch cut-out inside. Slightly turn to the right to unlock the forks.

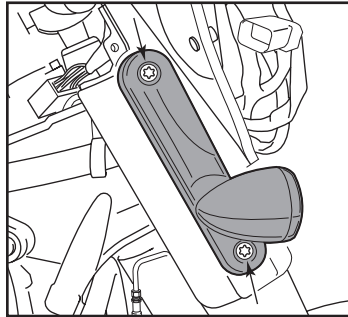

(Figure H)

10. Remove (2) Torx screws securing each turn signal, then remove the turn signal and front chrome trim. (Figure I)

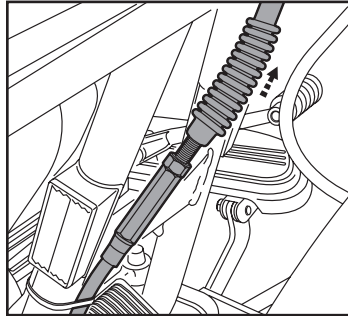

(Figure I)

11. Remove the clutch cable.

- Loosen up the clutch lever:
Slide the rubber boot up from the clutch adjustment cable, then using a 9/16" and 1/2" open ended wrench, break the locking nut free. Screw the adjustment nut in to provide slack in the clutch lever. (Figure J)
- Remove the snap ring from the pivot pin under the clutch lever, then pull the pin out. (Figure J)
- Remove (2) T27 Torx screws and washers securing the clutch lever to the clutch bracket, then remove the lever. (Figure K)
- Pull the anchor pin out from the clutch cable. (Figure L)
- Pull the clutch cable thru the fairing, just enough to clear the fairing.

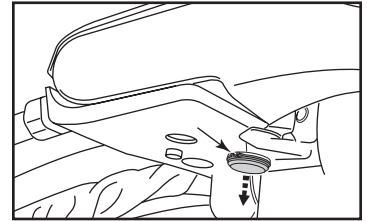

(Figure J)

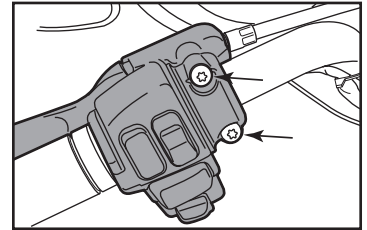

(Figure K)

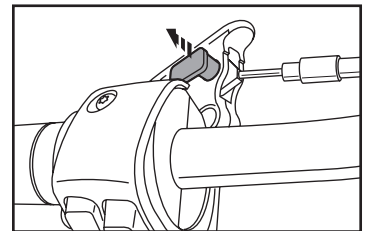

(Figure L)

Continued on the next page

FAIRING DISASSEMBLY (CONT.)

12. Unplug the cigarette lighter, then remove it by unscrewing the outer cover which is inside the fairing. Keep your fingers in the cigarette lighter to prohibit it from spinning.
13. Remove (2) T25 Torx screws securing the speakers, then unplug and remove the speakers.
14. Unscrew the rubber boot from the reset switch, then remove the switch. (Figure M)
15. Unplug the speedometer and tach gauges. Remove (2) screws securing the black plastic brackets to each gauge (4 in total), then remove the gauges from the back. (Figure N)

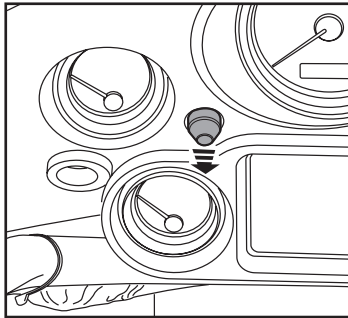

(Figure M)

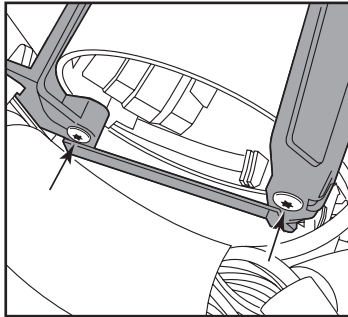

(Figure N)

16. Unplug but do not remove the remaining gauges. They will be removed at the bench.
17. Carefully pry outwards on the bottom of the fairing to release the fairing and fairing lower bracket from the dowel pins in the forks. (Figure O)
18. Lift the fairing slightly up to gain access to the fairing lower bracket, then grab and remove the bracket from the fairing. The fairing should be completely free at this point. Have patience in this step as the fairing will most likely get caught up being removed. Take the fairing to the bench for further removal of components.

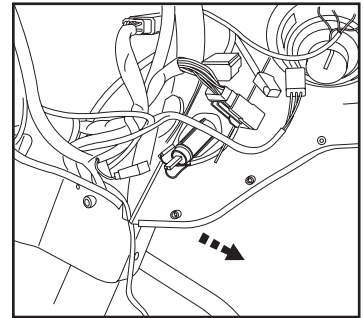

(Figure O)

Continue to Kit Preparation

KIT PREPARATION

From the factory fairing:

1. Remove (2) 5/16" nuts securing each gauge, then push the gauges thru the front of the fairing. (Figure A)
2. Remove the rubber grommet from the clutch cable pass-through hole. (Figure A)

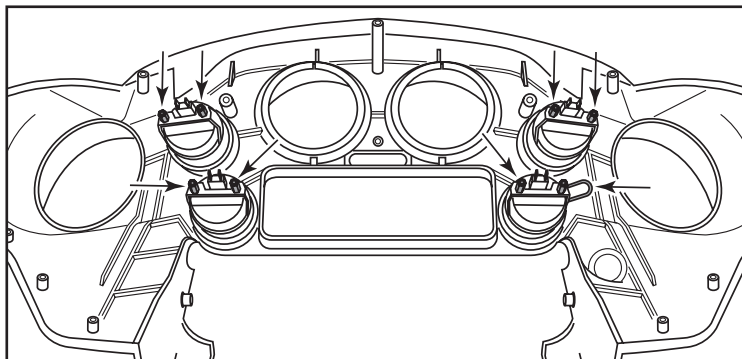

(Figure A)

To the 95-HDIF-NP fairing:

1. Push each of the gauges thru the front of the fairing, then secure them with the factory hardware. (Figure B)
2. Insert the rubber grommet into the clutch cable pass-through hole. (Figure B)

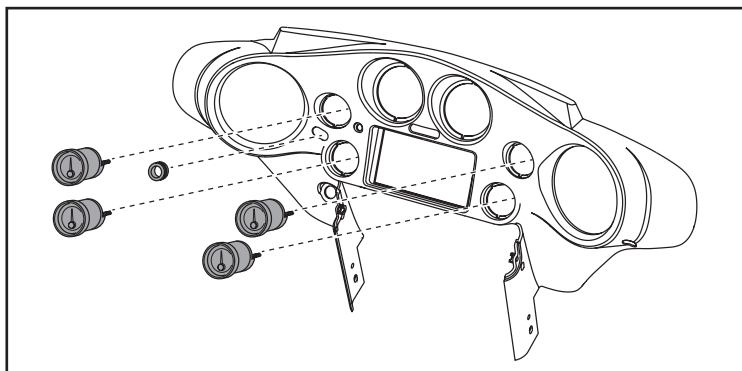

(Figure B)

Continued on the next page

KIT PREPARATION (CONT.)

Speaker grilles:

3. Screw the (4) #8-32 machine screws provided into the holes in the *speaker ring* that are countersunk. Take note that the (8) holes in the ring are different. The screws will need to be threaded into the proper holes in order to retain the screws. (Figure C)
4. Place the *speaker grill* onto the *fairing*, with the recessed portion towards the back. Place the *speaker ring* on top of the *speaker grill*. Secure the ring/grille assembly to the fairing using the (4) #8 x 5/8" Phillips screws provided. (Figure D)
5. Place the aftermarket speaker onto the ring/grille assembly, lining up the holes in the speaker with the (4) #8-32 machine screws previously assembled. Secure the speaker using the (4) #8 washers and (4) #8-32 machine nuts provided. (Figure E)
6. Repeat steps 3-5 for the opposite side.

Continue to Kit Assembly

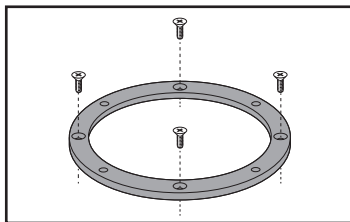

(Figure C)

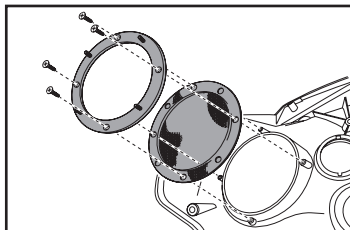

(Figure D)

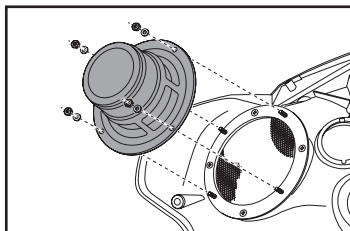

(Figure E)

KIT ASSEMBLY

1. Secure the *radio bracket* to the radio using the screws supplied with the radio. (Figure A)
2. Locate the factory wiring harness and antenna connector in the fairing and complete all necessary connections to the radio. Metra recommends using the proper mating adapter from Metra and/or Axxess. Test the radio for proper operation.
3. Reassemble the fairing in reverse order of disassembly to complete the installation, using the radio/bracket assembly instead of the factory radio. Due to differences in vehicle design, optional spacers have been provided. (Figure B)

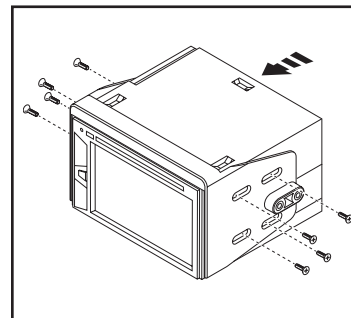

(Figure A)

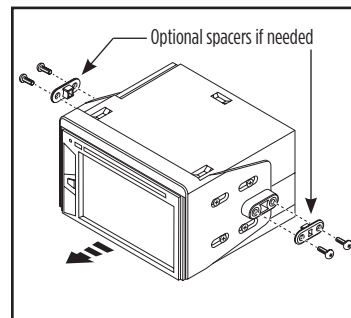

(Figure B)



95-HDIF-NP INSTALLATION INSTRUCTIONS



IMPORTANT

If you are having difficulties with the installation of this product, please call our Tech Support line at 1-800-253-TECH. Before doing so, look over the instructions a second time, and make sure the installation was performed exactly as the instructions are stated. Please have the vehicle apart and ready to perform troubleshooting steps before calling.



KNOWLEDGE IS POWER

Enhance your installation and fabrication skills by enrolling in the most recognized and respected mobile electronics school in our industry. Log onto www.installerinstitute.com or call 800-354-6782 for more information and take steps toward a better tomorrow.



**Metra recommends MECP
certified technicians**



Harley Davidson FLH (máscara deflector) 1998-2013

CARACTERÍSTICAS DEL KIT

- Provisión de radio ISO DDIN
- Máscara interna completa para un aspecto de fábrica
- Construcción en acero inoxidable
- No pintado

Nota: Diseñado para usar con bocina de mercado secundario de 6.5" o 6.75"

COMPONENTES DEL KIT

- A) Máscara • B) Soporte de radio con espaciadores • C) Parrillas para bocinas • D) Anillos para bocinas • E) (8) tornillos Phillips #8 x 5/8"
- F) (8) tornillos para máquina de cabeza roscada #8-32 • G) (8) pernos #8-32 • H) (8) rondanas #8

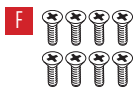
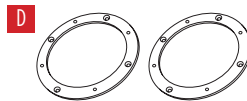
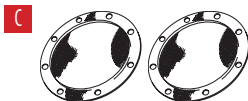
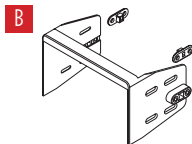
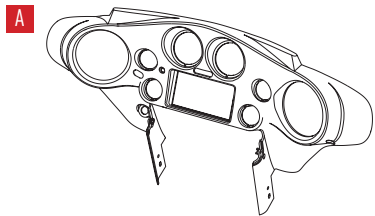

INDICE

Desensamble de máscara.....	2-5
Preparación del kit.....	6-7
Ensamble del kit.....	7

CABLEADO Y CONEXIONES DE ANTENA

(se venden por separado)

Arnés de cables: 70-9800

Adaptador de antena: No requerido

Interfaz de control al volante: ASWC-1

HERRAMIENTAS REQUERIDAS

Herramienta para remoción de paneles

- Pinzas para anillos de resorte
- Destornillador Phillips • Llave de tubo de 5/16"
- Destornillador T25, T27 Torx
- Llave Allen (hexagonal) de 3/16", 5/32"
- Llave fija 1/2", 7/8", 9/16"

¡PRECAUCIÓN! Todos los accesorios, interruptores, paneles de controles de clima y especialmente las luces del indicador de las bolsas de aire deben estar conectados antes ciclar la ignición. Además, no quite el radio de fábrica con la llave en la posición de encendido ni con el vehículo funcionando.

DESENSAMBLE DE MÁSCARA

¡Atención! Debido a la complejidad que implica retirar la máscara, es ampliamente recomendable que lea los pasos con antelación para que entienda bien qué debe hacer. Si el proceso le parece demasiado complejo, es mejor que solicite la ayuda de un profesional para que realice este trabajo. Asimismo, es mejor que tome fotografías durante el proceso, además de colocar en bolsas y etiquetar toda la tornillería. También preste atención a la forma en que está colocado el cableado de fábrica en toda la máscara. Tendrá que repetir la misma distribución durante el rearmado.

1. Quite (4) tornillos T27 Torx de la máscara interior. (Figura A)
2. Retire (3) tornillos T27 Torx que fijan la parte exterior de la máscara, retirando al último el que se encuentra en medio. Cuando haya retirado el tornillo de en medio, se aflojará la máscara externa. Tenga cuidado de no dejar caer la máscara exterior ni el parabrisas. (Figura B)

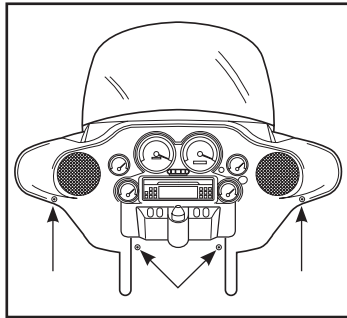

(Figura A)

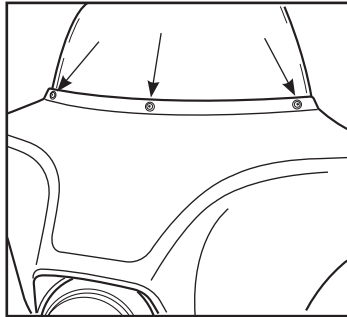

(Figura B)

3. Desconecte el faro; posteriormente, retire la máscara exterior. (Figura C)
4. Quite (4) tornillos Allen de 3/16 que fijan el radio. Desconecte el radio; posteriormente, deslice el radio hacia afuera en dirección a la parte posterior de la motocicleta. (Figura D)
5. Desconecte las direccionales izquierda y derecha.

Continúa en la siguiente página

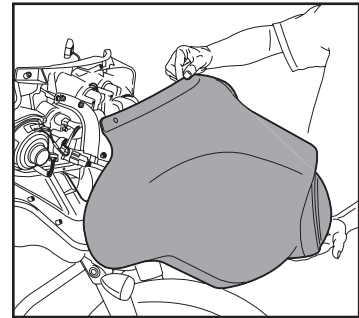

(Figura C)

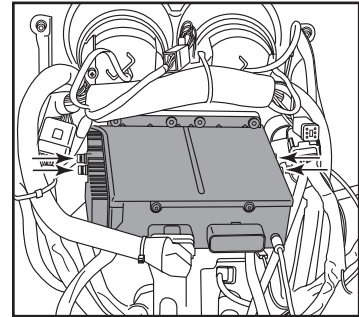

(Figura D)

DESENSAMBLE DE MÁSCARA (CONT.)

6. Retire (4) conectores que fijan el tirante de soporte de la máscara deslizándolos. (Figura E)
7. Quite (2) tornillos que fijan cada uno de los tirantes de soporte de la máscara; el tornillo Allen de 3/16" hacia adentro y el tornillo T25 Torx hacia afuera. (Figura F)

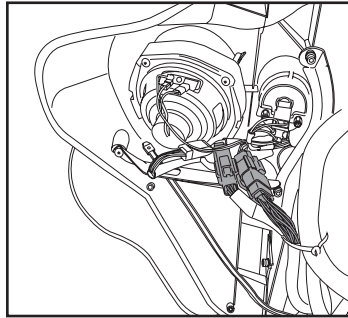

(Figura E)

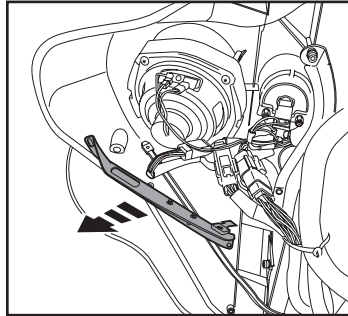

(Figura F)

8. Retire el interruptor de arranque y el collar trabador. (Figura G)
 - a. Gire las horquillas pinza a la derecha; posteriormente, coloque la llave en el arranque.
 - b. Usando una herramienta de panel, suba ligeramente el interruptor para acceder al botón de liberación que se encuentra debajo.
 - c. Presione el botón y gire la llave ligeramente a la izquierda. De esta manera el interruptor debe quedar liberado.
 - d. Usando una llave fija de 7/8", retire el collar trabador y luego, el espaciador que está debajo.

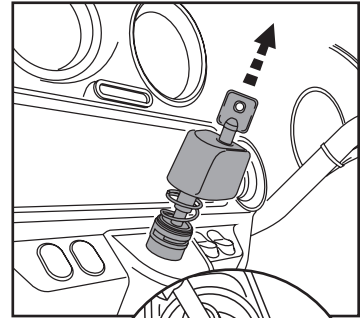

(Figura G)

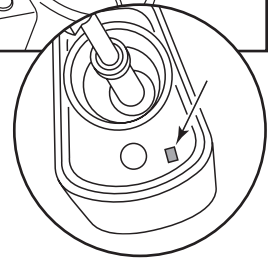

Continúa en la siguiente página

DESENSAMBLE DE MÁSCARA (CONT.)

9. Quite (1) tornillo T25 Torx y rondana de cada extremo del panel del interruptor. Gire las horquillas pinza hacia la izquierda, sacando ligeramente el panel para tener acceso a la parte inferior; posteriormente, desconecte el conector del panel del interruptor. Quite el panel del interruptor.

Nota: Si las horquillas pinza se bloquean, inserte un destornillador plano dentro del orificio del interruptor de arranque. No habrá ninguna muesca recortada en el interior. Gire ligeramente a la derecha para desbloquear las horquillas pinza.

10. Quite (2) tornillos Torx que fijan cada direccional, después retire la direccional y la moldura de cromo frontal. (Figura H)

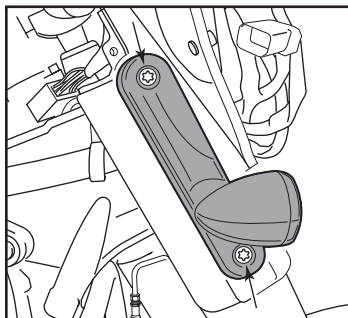

(Figura H)

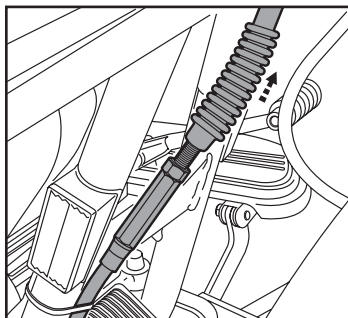

(Figura I)

11. Retire el cable del embrague.

- Afloje la palanca del embrague: Deslice la zapata de hule hacia arriba desde el cable de ajuste de embrague; posteriormente, utilice una llave fija de 9/16" y 1/2" para liberar el perno de bloqueo. Atornille el perno de ajuste para dar juego en la palanca del embrague. (Figura J)
- Retire el anillo de resorte del broche de pivote bajo la palanca del embrague para después sacar el broche. (Figura J)
- Quite (2) tornillos T27 Torx y rondanas que fijan la palanca del embrague al sujetador del embrague para después, quitar la palanca. (Figura K)
- Jale el broche de anclaje del cable del embrague. (Figura L)
- Saque el cable del embrague a través de la máscara lo suficiente para liberarla.

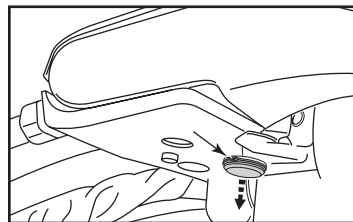

(Figura J)

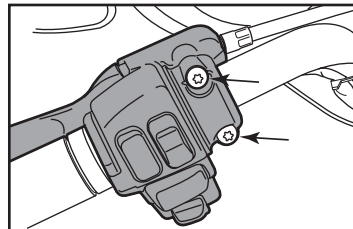

(Figura K)

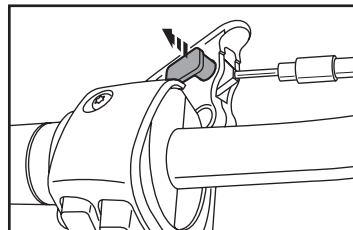

(Figura L)

Continúa en la siguiente página

DESENSAMBLE DE MÁSCARA (CONT.)

- Desconecte el encendedor; posteriormente, retírelo al destornillar la cubierta exterior que está dentro de la máscara. Sostenga el encendedor con los dedos para evitar que gire.
- Quite (2) tornillos T25 Torx que fijan las bocinas; posteriormente, desconecte y retire las bocinas.
- Destornille la zapata de hule del interruptor de reconexión para después, retirar el interruptor. (Figura M)
- Desconecte el velocímetro y los medidores del taquímetro. Quite (2) tornillos que fijan los sujetadores de plástico negro en cada uno de los medidores (4 en total); posteriormente, retire los medidores de la parte posterior. (Figura N)

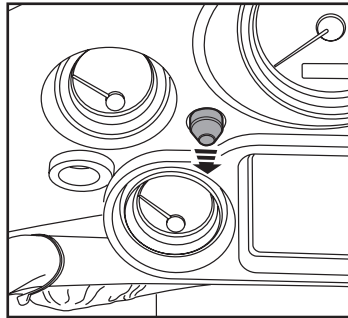

(Figura M)

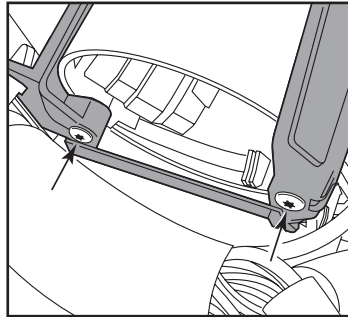

(Figura N)

- Desconecte los medidores restantes, pero no los quite. Los retirará en el banquillo.
- Utilice una palanca para levantar cuidadosamente la parte inferior de la máscara para liberarla y el sujetador inferior de la misma de las espigas en las horquillas pinza. (Figura O)
- Levante la máscara ligeramente para tener acceso al sujetador inferior de la máscara; posteriormente, sostenga y retire el sujetador de la máscara. La máscara estará completamente suelta en este momento. Tenga paciencia al realizar este paso ya que es probable que la máscara se enrede al momento de quitarla. Lleve la máscara al banquillo para retirar los componentes adicionales.

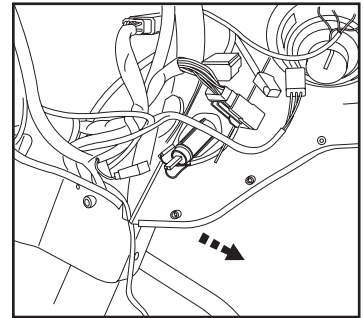

(Figura O)

Continuar la preparación del kit

PREPARACIÓN DEL KIT

De la máscara de fábrica:

1. Quite (2) pernos de 5/16" que fijan el medidor; después, empújelos a través del frente de la máscara. (Figura A)
2. Retire el pasacables de hule desde el orificio del cable del embrague. (Figura A)

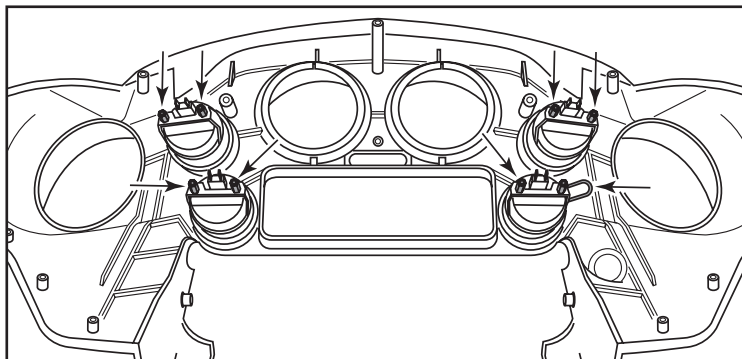

(Figura A)

A la máscara 95-HDIF-NP:

1. Presione cada uno de los medidores a través del frente de la máscara para fijarlos con la tornillería de fábrica. (Figura B)
2. Inserte el pasacables de hule dentro del orificio pasacables del embrague. (Figura B)

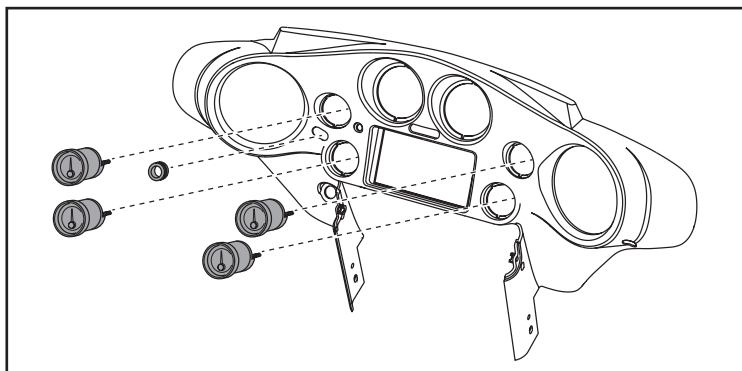

(Figura B)

Continúa en la siguiente página

PREPARACIÓN DEL KIT (CONT.)

Parrillas para bocinas:

1. Atornille los (4) tornillos para máquina de cabeza roscada #8-32 incluidos a través de los orificios avellanados en el anillo de la bocina. Dese cuenta de que los (8) orificios en el anillo son distintos. Será necesario atornillar los orificios adecuados con el fin de sostener los tornillos. (Figura C)
2. Coloque la parrilla para bocinas sobre la máscara, con la parte empotrable en dirección posterior. Coloque el anillo de bocina en la parte superior de la parrilla para bocinas. Sujete el ensamble del anillo/parrilla a la máscara usando los (4) tornillos Phillips #8 x 5/8" incluidos. (Figura D)
3. Coloque la bocina de mercado secundario del ensamble de la parrilla/anillo, alineando los orificios a la bocina con los (4) tornillos para máquina de cabeza roscada #8-32 ensamblados anteriormente. Fije la bocina usando las (4) rondanas #8 y (4) pernos de máquina #8-32 incluidos. (Figura C)
4. Repita los pasos 3 a 5 para el lado opuesto.

Continúe con el ensamble del kit

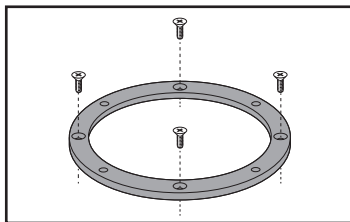

(Figura C)

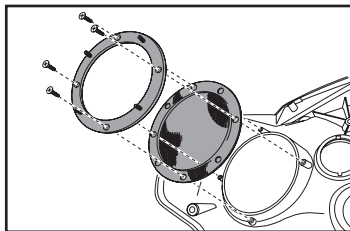

(Figura D)

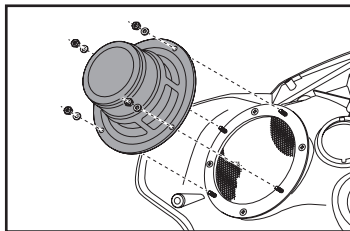

(Figura E)

ENSAMBLE DEL KIT

1. Sujete los soportes al radio usando los tornillos que vienen con el radio. (Figura A)
2. Localice el arnés de cableado de fábrica y el conector de la antena en la máscara y realice todas las conexiones necesarias al radio. Metra recomienda el uso de adaptadores de acoplamiento adecuados de Metra o de Axxess. Pruebe el radio para asegurarse de que funciona bien.
3. Vuelva a armar la máscara de la manera inversa a cómo la desarmó para terminar la instalación, usando el ensamblado de radio/sujetador en lugar del radio de fábrica. Debido a las diferencias que existen en los diseños de vehículos, se han incluido espaciadores opcionales. (Figura B)

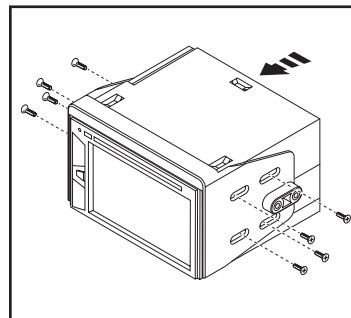

(Figura A)

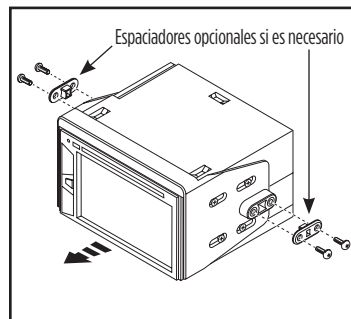

(Figura B)



95-HDIF-NP

INSTRUCCIONES DE INSTALACIÓN



IMPORTANTE

Si tiene dificultades con la instalación de este producto, llame a nuestra línea de soporte técnico al 1-800-253-TECH. Antes de hacerlo, revise las instrucciones por segunda vez y asegúrese de que la instalación se haya realizado exactamente como se indica en las instrucciones. Por favor tenga el vehículo desarmado y listo para ejecutar los pasos de resolución de problemas antes de llamar.



EL CONOCIMIENTO ES PODER
Mejore sus habilidades de instalación y fabricación inscribiéndose en la escuela de dispositivos electrónicos móviles más reconocida y respetada de nuestra industria. Regístrese en www.installerinstitute.com o llame al 800-354-6782 para obtener más información y avance hacia un futuro mejor.



**Metra recomienda MECP
Técnicos certificados**