



## INSTALLATION INSTRUCTIONS FOR PART 99-3009

### APPLICATIONS

# Chevrolet/Pontiac 1993-1999 99-3009

### KIT FEATURES

- DIN radio provision

### KIT COMPONENTS

- A) Radio housing • B) Spacer • C) (1) Keps nut • D) (1) Carriage bolt • E) (1) Phillips pan-head screw

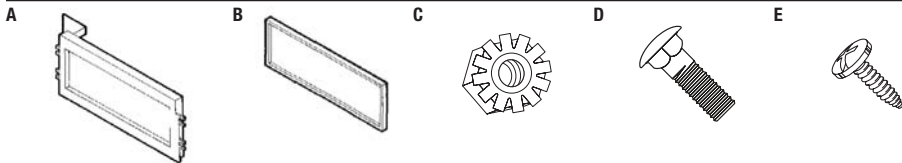

### WIRING & ANTENNA CONNECTIONS (sold separately)

Wiring Harness: • 70-1858 - GM 1987-2005

Antenna Adapter: • 40-GM10 - GM 1983-2013

### TOOLS REQUIRED

- Phillips screwdriver • Utility knife • Socket wrench

### Table of Contents

#### Dash Disassembly

- Chevrolet Camaro 1993-1996 .....	2
- Pontiac Bonneville 1994-1999 .....	2
- Pontiac Grand Am 1996-1998 .....	3
- Pontiac Grand Am 1999-2000 .....	3
- Pontiac Grand Prix 1994-1996 .....	3
- Pontiac Grand Prix 1997-2003 .....	4
- Pontiac Sunfire 1995-1999 .....	4
- Pontiac Trans Am/Firebird 1993 .....	4
- Pontiac Trans Am/Firebird 1994-2002 .....	5

#### Kit Assembly

- DIN radio provision .....	5
- Firebird/Trans Am 1994-1999, Bonneville/Grand Am/Grand Prix .....	6
- Firebird/Trans Am 1993, Camaro 1993-1996 .....	6

**CAUTION:** Metra recommends disconnecting the negative battery terminal before beginning any installation. All accessories, switches, and especially air bag indicator lights must be plugged in before reconnecting the battery or cycling the ignition.

**NOTE:** Refer to the instructions included with the aftermarket radio.

### Chevrolet Camaro 1993-1996

1. Remove (2) Phillips screws from the top of the driver's side knee bolster.
2. Remove (2) 7mm screws from the bottom of the knee bolster.
3. Open the glove box, remove (3) 7mm screws exposed on the right edge of the radio trim bezel and remove the bezel. (Figure A)
4. Remove (2) 7mm screws securing the left side of the factory radio and (1) 10mm nut securing the right.
5. Slide the radio from the dash and disconnect the wiring.
6. Cut and remove all mounting tabs on the radio housing EXCEPT tabs "A". (Figure B)

*Continue to kit assembly*

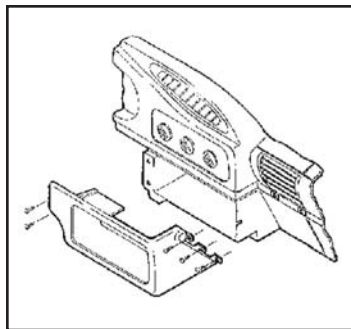

(Figure A)

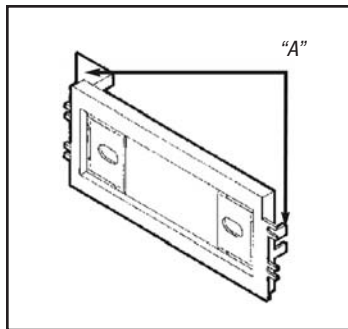

(Figure B)

### Pontiac Bonneville 1994-1999

1. Unclip the right side of the dash trim bezel.
2. Unclip the left side of the bezel and remove. (Figure A)
3. Remove (3) 7mm hex-head screws securing the factory radio and disconnect the wiring.
4. Cut and remove all mounting tabs on the radio housing EXCEPT tabs "C". (Figure B)

*Continue to kit assembly*

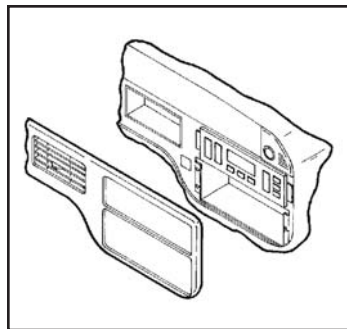

(Figure A)

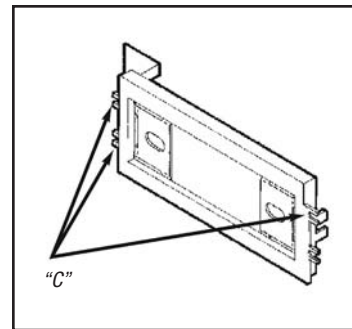

(Figure B)

### Pontiac Grand Am 1996-1998

1. Remove (2) Phillips screws from pocket. (Figure A)
2. Remove (2) Phillips screws above the instrument cluster.
3. Unclip the dash trim bezel and remove. (Figure A)
4. Remove (3) 7mm hex-head screws securing the factory radio and disconnect the wiring.
5. Cut and remove all mounting tabs on the radio housing EXCEPT tabs "C". (Figure B)

*Continue to kit assembly*

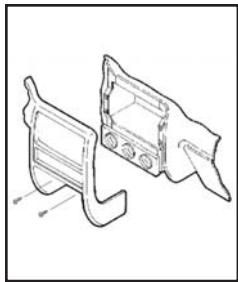

(Figure A)

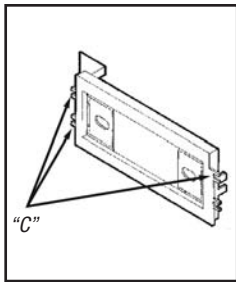

(Figure B)

### Pontiac Grand Am 1999-2000

1. Unclip the radio trim bezel.
2. Remove (3) 9/32" screws securing the factory radio and disconnect the wiring
3. Cut and remove all mounting tabs on the radio housing EXCEPT tabs "C". (Figure A)

*Continue to kit assembly*

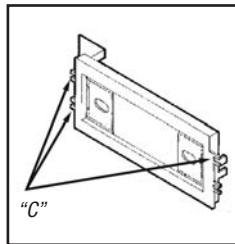

(Figure A)

### Pontiac Grand Prix 1994-1996

1. Using a small set of pliers, grasp the retaining clip on the back of the gear shifter handle and remove the clip.
2. Remove the gear shifter handle.
3. Unclip the center console and remove.
4. Remove (2) 7mm hex-head screws exposed under the climate controls.

5. Unclip the radio trim bezel and remove.
6. Remove (2) 7mm hex-head screws securing the factory radio and disconnect the wiring.
7. Cut and remove all mounting tabs on the radio housing EXCEPT tabs "C".

*Continue to kit assembly*

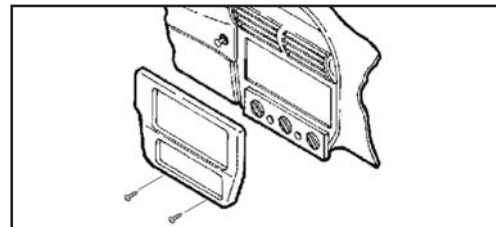

(Figure A)

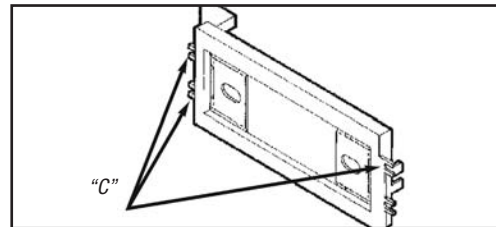

(Figure B)

### Pontiac Grand Prix 1997-2003

1. Unclip the entire dash trim bezel. (Figure A)
2. Remove the screws securing the factory radio and disconnect the wiring.
3. Cut and remove all mounting tabs on the radio housing EXCEPT tabs "C". (Figure B)

*Continue to kit assembly*

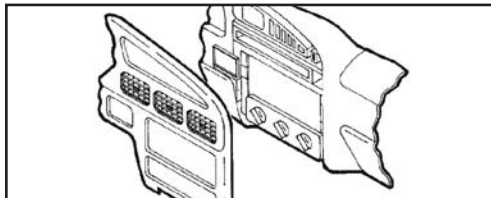

(Figure A)

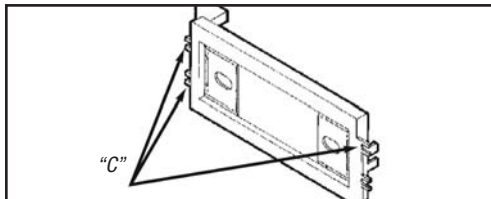

(Figure B)

### Pontiac Sunfire 1995-1999

1. Open the glove box and remove (2) Phillips screws exposed on the right edge of the radio trim bezel. (Figure A)
2. Unclip the bezel and remove.
3. Remove (2) 7mm hex-head screws securing the factory radio and disconnect the wiring.
4. Cut and remove all mounting tabs on the radio housing EXCEPT tabs "C". (Figure B)
5. Using a dremel tool, cut and remove the shaded portions of the sub-dash plastic. This will provide the necessary depth for installation. (Figure C)

*Continue to kit assembly*

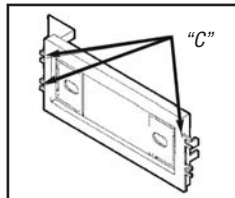

(Figure B)

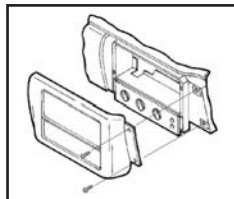

(Figure A)

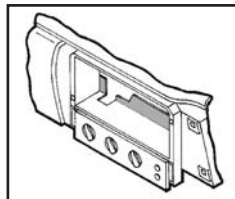

(Figure C)

### Pontiac Trans Am/ Firebird 1993

1. Unclip the radio trim bezel.
2. Remove (4) 7mm hex-head screws securing the factory radio and disconnect the wiring.
3. Cut and remove all mounting tabs on the radio housing EXCEPT tabs "B".

*Continue to kit assembly*

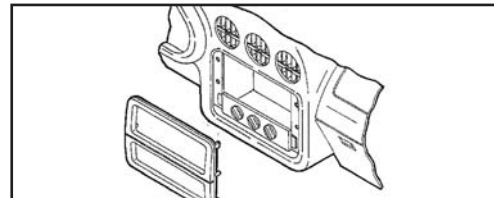

(Figure A)

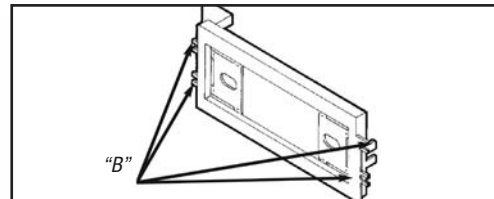

(Figure B)

**Pontiac Trans Am/Firebird  
1994-2002**

1. Unclip the radio trim bezel.
2. Remove (4) 7mm hex-head screws securing the factory radio and disconnect the wiring.
3. Cut and remove all mounting tabs on the radio housing EXCEPT tabs "C".

*Continue to kit assembly*

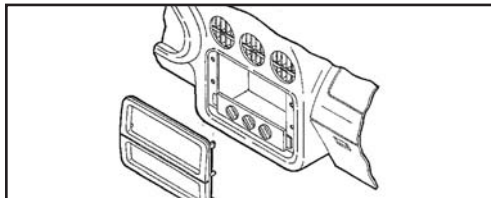

(Figure A)

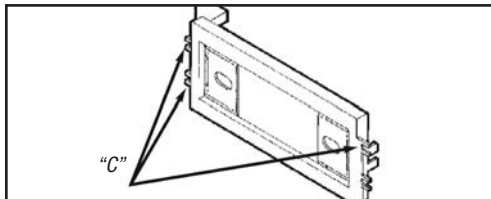

(Figure B)

**All Vehicles**

**DIN radio provision:**

1. Cut and remove the shaft supports from the spacer\* and radio housing.
2. Slide the DIN cage into the kit and secure by bending the metal locking tabs down.
3. Slide the aftermarket radio into the cage until secure.
4. Locate the factory wiring harness in the dash. Metra recommends using the proper mating adapter from Metra or AXCESS. Re-connect the negative battery terminal and test the radio for proper operation.
5. Reassemble dash in reverse order of disassembly.

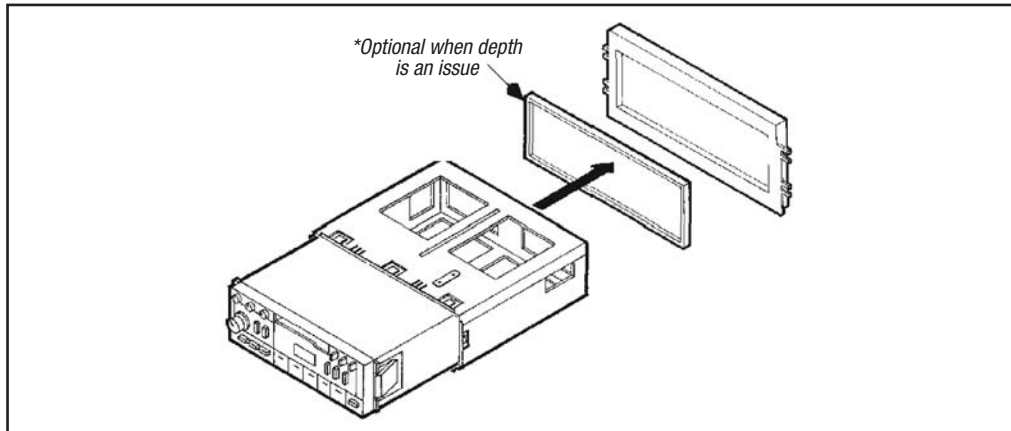

(Figure A)

## Pontiac Firebird/Trans Am 1994-1999 Bonneville/Grand Am/Grand Prix/Sunfire

### Firebird/Trans Am 1994-1999, Bonneville, Grand Am, Grand Prix

1. Mount the radio/kit assembly to the sub-dash with (3) 7mm hex-head screws previously removed (run the upper left screw through the dash plastic for the Grand Prix). (Figure A)  
*Continue to Step 2*

### Sunfire

1. Mount the radio/kit assembly to the sub-dash with (1) 7mm hex-head screws previously removed in Step 1

"A" and (1) Phillips pan-head screw supplied "B". (Figure B)

*Continue to Step 2*

2. Locate the factory wiring harness in the dash. Metra recommends using the proper mating adapter from Metra or AXXESS. Re-connect the negative battery terminal and test the radio for proper operation.
3. Reassemble dash in reverse order of disassembly.

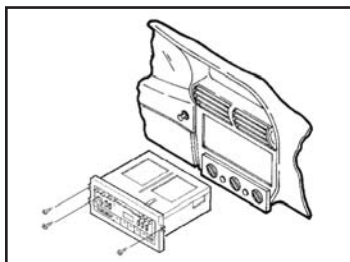

(Figure A)

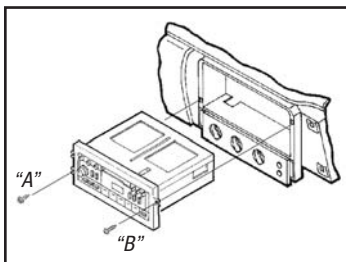

(Figure B)

## Pontiac Firebird/Trans Am 1993 Chevrolet Camaro 1993-1996

### Firebird/Trans Am 1993

1. Mount the radio/kit assembly to the sub-dash with (4) 7mm hex-head screws previously removed. (Figure A)

*Continue to Step 2*

### Camaro 1993-1996

1. Mount the radio/kit assembly to the sub-dash with (2) 7mm hex-head screws previously removed in Step 1 and (1) Carriage Bolt and (1) Keps

Nut supplied. (Figure B)

*Continue to Step 2*

2. Locate the factory wiring harness in the dash. Metra recommends using the proper mating adapter from Metra or AXXESS. Re-connect the negative battery terminal and test the radio for proper operation.
3. Reassemble dash in reverse order of disassembly.

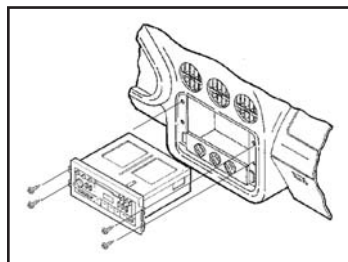

(Figure A)

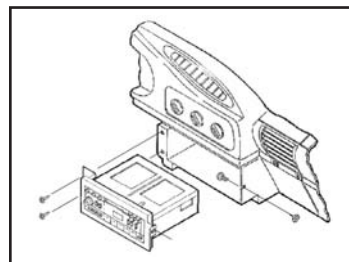

(Figure B)





## INSTALLATION INSTRUCTIONS FOR PART 99-3009



REV. 2/5/2014 INST99-3009



### KNOWLEDGE IS POWER

Enhance your installation and fabrication skills by enrolling in the most recognized and respected mobile electronics school in our industry. Log onto [www.installerinstitute.com](http://www.installerinstitute.com) or call 800-354-6782 for more information and take steps toward a better tomorrow.



**Metra recommends MECP  
certified technicians**





## INSTRUCCIONES DE INSTALACIÓN PARA LA PIEZA 99-3009

### APLICACIONES

# Chevrolet/Pontiac 1993-1999 99-3009

### CARACTERÍSTICAS DEL KIT

- Provisión de radio DIN

### COMPONENTES DEL KIT

- A) Alojamiento del radio • B) Espaciador • C) (1) Keps tuerca • D) (1) Perno de carro • E) (1) Tornillos de cabeza plana Phillips

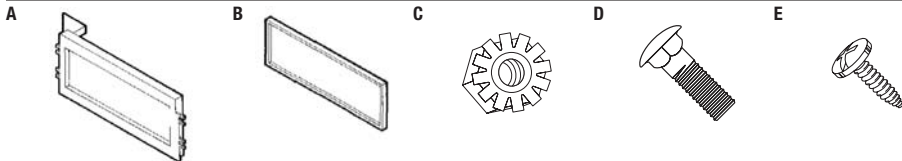

### CABLEADO Y CONEXIONES DE ANTENA (se venden por separado)

- Arnés de cableado: • 70-1858 - GM 1987-2005
- Adaptador de antena: • 40-GM10 - GM 1983-2013

### HERRAMIENTAS REQUERIDAS

- Destornillador Phillips • Cortador • Herramienta toma de corriente

### Indice

#### Desmontaje del tablero

– Chevrolet Camaro 1993-1996 .....	2
– Pontiac Bonneville 1994-1999 .....	2
– Pontiac Grand Am 1996-1998 .....	3
– Pontiac Grand Am 1999-2000 .....	3
– Pontiac Grand Prix 1994-1996 .....	3
– Pontiac Grand Prix 1997-2003 .....	4
– Pontiac Sunfire 1995-1999 .....	4
– Pontiac Trans Am/Firebird 1993 .....	4
– Pontiac Trans Am/Firebird 1994-2002 .....	5

#### Ensamble del kit

– Provisión de radio DIN .....	5
– Firebird/Trans Am 1994-1999, Bonneville/Grand Am/Grand Prix .....	6
– Firebird/Trans Am 1993, Camaro 1993-1996 .....	6

**PRECAUCIÓN:** Metra recomienda desconectar el terminal negativo de la batería antes de comenzar cualquier instalación. Todos los accesorios, interruptores y, especialmente, las luces indicadoras de airbag deben estar enchufados antes de volver a conectar la batería a comenzar el ciclo de ignición.

**NOTA:** Remítase a las instrucciones incluidas con el radio de postventa.

### Chevrolet Camaro 1993-1996

1. Quite los (2) tornillos Phillips de la parte de arriba del lado del chofer. (Figura A)
2. Quite los (2) tornillos de 7 mm de la parte de abajo del protector de la rodilla.
3. Abra el compartimiento para los guantes y quite los (3) tornillos de 7 mm expuestos en el lado derecho de la terminación del cajón del radio y quite el cajón. (Figura A)
4. Quite los (2) tornillos de 7 mm que aseguran el lado derecho de la unidad central y (1) tornillo de 10 mm que asegura el lado derecho.
5. Saque la unidad del tablero y desconecte el cableado.
6. Corte y quite todas las lengüetas moldeadas del alojamiento del radio EXCEPTO por las lengüetas "A". (Figura B)

*Continuará al ensamble del kit*

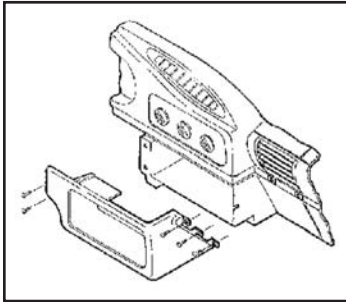

(Figura A)

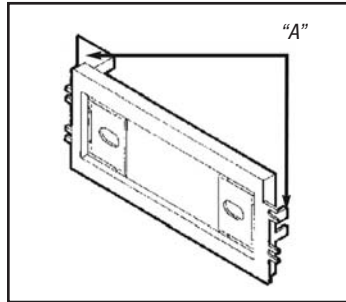

(Figura B)

### Pontiac Bonneville 1994-1999

1. Desenganche el lado derecho de la terminación de moldura del tablero. (Figura A)
2. Desenganche el lado izquierdo de la moldura y quítelo.
3. Quite los (3) tornillos de 7 mm de cabeza hexagonal que aseguran la unidad central de fábrica y desconecte la cablería.
4. Corte y quite todas las lengüetas moldeadas del alojamiento del radio EXCEPTO por las lengüetas "C". (Figura B)

*Continuará al ensamble del kit*

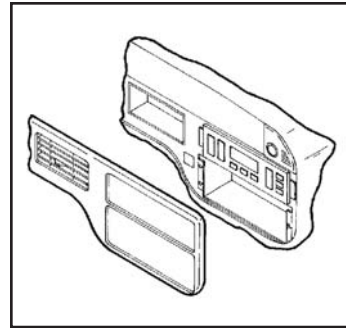

(Figura A)

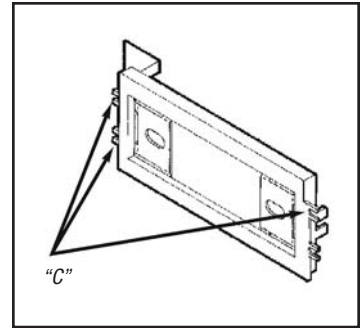

(Figura B)

### Pontiac Grand Am 1996-1998

1. Quite los (2) tornillos Phillips del bolsillo. (Figura A)
2. Quite los (2) tornillos Phillips encima del grupo de instrumento.
3. Desenganche la terminación de moldura del tablero y quitelo.
4. Quite los (3) tornillos de 7 mm de cabeza hexagonal que aseguran la unidad central de fábrica y desconecte el cableado.
5. Corte y quite todas las lengüetas moldeadas en el alojamiento del radio y EXCEPTO por las lengüetas "C". (Figura B)

*Continuará al ensamble del kit*

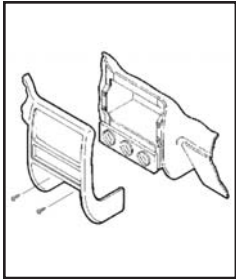

(Figura A)

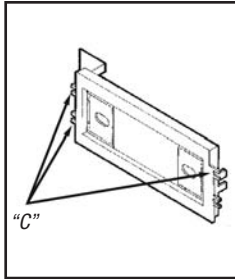

(Figura B)

### Pontiac Grand Am 1999-2000

1. Desenganche la terminación de moldura del radio.
2. Quite los (3) tornillos de 9/32" que aseguran la unidad central de fábrica y desconecte la cablearía.
3. Corte y quite todas las lengüetas moldeadas en el alojamiento del radio EXCEPTO por las lengüetas "C". (Figura B)

*Continuará al ensamble del kit*

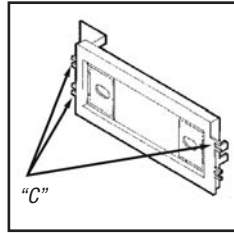

(Figura A)

### Pontiac Grand Prix 1994-1996

1. Usando un set pequeño de pinzas agarre el la presilla en el equipo de palanca de cambios y quite la presilla.
2. Quite la palanca de cambios. Desenganche el centro de la consola y quitela. (Figura A)
3. Quite los (2) tornillos de 7 mm de cabeza hexagonal expuestos debajo del control del clima. (Figura A)

4. Desenganche la moldura de terminación del radio y quitelo.
5. Quite los (2) tornillos de 7 mm de cabeza hexagonal que sujetan la unidad central de fábrica y desconecte la cablearía.
6. Corte y quite todas las lengüetas de moldura en el alojamiento del radio EXCEPTO las lengüetas "C". (Figura B)

*Continuará al ensamble del kit*

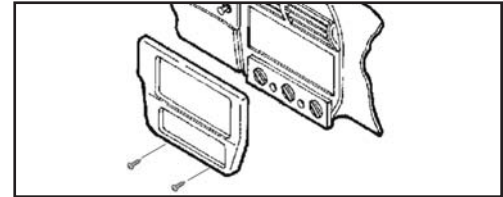

(Figura A)

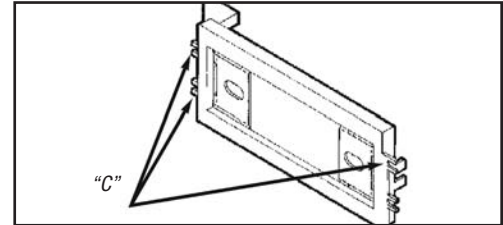

(Figura B)

### Pontiac Grand Prix 1997-2003

1. Desenganche la moldura de terminación del tablero completamente. (Figura A)
2. Quite los tornillos que aseguran la unidad central de fábrica y desconecte la cablería.
3. Corte y quite todas las lengüetas moldeadas en el alojamiento del radio EXCEPTO por las lengüetas "C". (Figura B)

*Continuará al ensamble del kit*

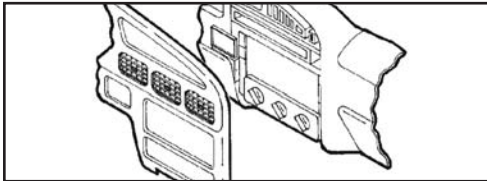

(Figura A)

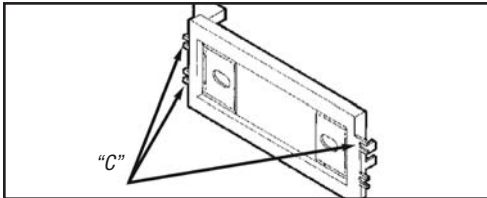

(Figura B)

### Pontiac Sunfire 1995-1999

1. Abra el compartimiento para los guantes y quite los (2) tornillos Phillips expuestos al lado derecho de la moldura de terminación del radio. (Figura A)
2. Desenganche la moldura y quítela.
3. Quite los (2) tornillos de cabeza que aseguran la unidad central de fábrica y desconecte el cableado.
4. Corte y quite todas las lengüetas de moldura del alojamiento del radio EXCEPTO por las lengüetas "C". (Figura B)

*Continuará al ensamble del kit*

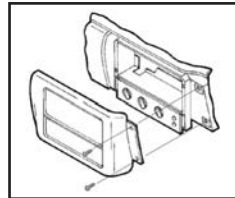

(Figura A)

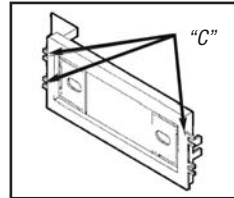

(Figura B)

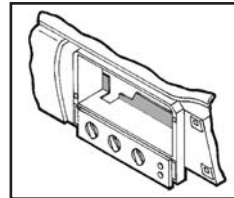

(Figura C)

### Pontiac Trans Am/ Firebird 1993

1. Desenganche la moldura de terminación del radio. (Figura A)
2. Quite los (4) tornillos de 7 mm de cabeza hexagonal que aseguran la unidad central de fábrica y desconecte el cableado.
3. Corte y quite todas las lengüetas de moldura del alojamiento del radio EXCEPTO por las lengüetas "B". (Figura B)

*Continuará al ensamble del kit*

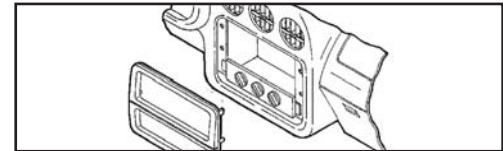

(Figura A)

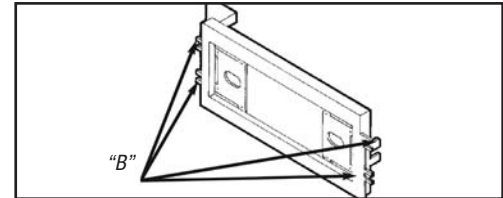

(Figura B)

## Pontiac Trans Am/Firebird 1994-2002

1. Desenganche la moldura de terminación del radio. (Figura A)
2. Quite los (4) tornillos de 7 mm de cabeza hexagonal que aseguran la unidad central de fábrica y desconecte el cableado.
3. Corte y quite todas las lengüetas de moldura del alojamiento del radio EXCEPTO por las lengüetas "C". (Figura B)

*Continuará al ensamble del kit*

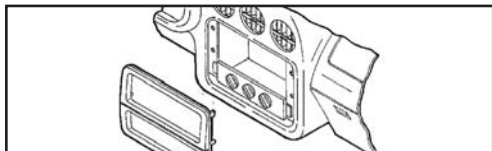

(Figura A)

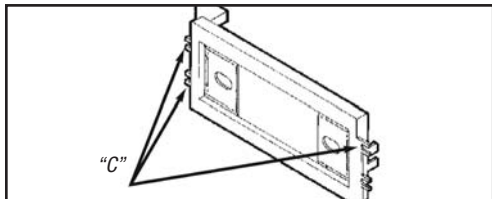

(Figura B)

## Todos los vehículos

### Provisión de radio DIN:

1. Corte y retire el eje soporta desde el \*espaciador de vivienda radio.
2. Deslice la caja DIN en el kit y asegúrela doblando la lengüeta de la cerradura de metal hacia abajo. (Figura A)
3. Deslice la unidad central de pos venta en la caja hasta que esté segura. (Figura A)

4. Ubique el arnés del cableado de fábrica en el tablero. Metra recomienda usar el adaptador de acoplamiento adecuado de Metra o AXCESS. Vuelva a conectar el terminal negativo de la batería y pruebe la unidad para verificar que funcione correctamente.
5. Vuelva a montar el tablero en forma inversa al desmontaje.

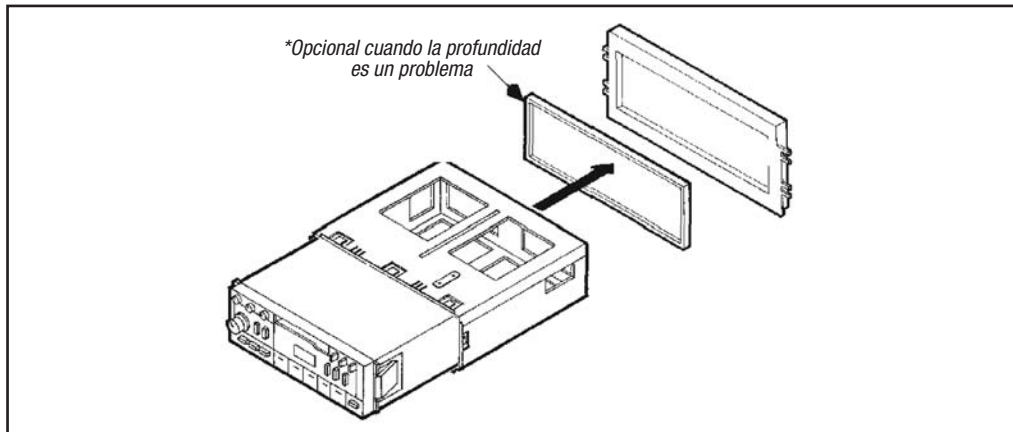

(Figura A)

## Pontiac Firebird/Trans Am 1994-1999 Bonneville/Grand Am/Grand Prix/Sunfire

### Firebird/Trans Am 1994-1999, Bonneville, Grand Am, Grand Prix

1. Coloque la unidad central / kit de ensamblaje al tablero posterior con (3) tornillos de cabeza hexagonal de 7 mm que fueron removidos previamente (ejecutar el tornillo superior izquierdo a través del plástico tablero para el Grand Prix). (Figura A) *Continúe con el paso 2*

### Sunfire

1. Coloque la unidad central/kit de ensamblaje al tablero posterior con (1) tornillo de cabeza hexagonal de

7mm, que fue removido previamente "A" y (1) tornillo Phillips de cabeza plana "B". (Figura B)

*Continúe con el paso 2*

2. Ubique el arnés del cableado de fábrica en el tablero. Metra recomienda usar el adaptador de acoplamiento adecuado de Metra o AXXESS. Vuelva a conectar el terminal negativo de la batería y pruebe la unidad para verificar que funcione correctamente.
3. Vuelva a montar el tablero en forma inversa al desmontaje.

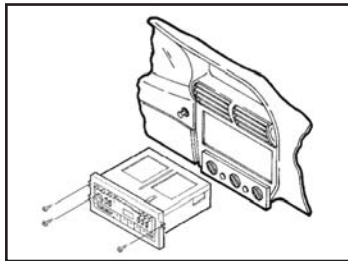

(Figura A)

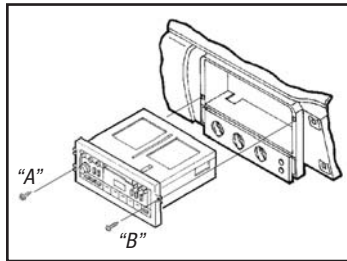

(Figura B)

## Pontiac Firebird/Trans Am 1993 Chevrolet Camaro 1993-1996

### Firebird/Trans Am 1993

1. Coloque la unidad central/kit de ensamblaje al tablero posterior con (4) tornillos de cabeza hexagonal de 7mm, que fueron removidos previamente. (Figura A)

*Continúe con el paso 2*

### Camaro 1993-1996

1. Coloque la unidad central/kit de ensamblaje al tablero posterior con los (2) tornillos de cabeza hexagonal de 7mm, que fueron removidos

previamente y (1) cerrojo y (1) tuerca que están incluidos en el kit. (Figura B) *Continúe con el paso 2*

2. Ubique el arnés del cableado de fábrica en el tablero. Metra recomienda usar el adaptador de acoplamiento adecuado de Metra o AXXESS. Vuelva a conectar el terminal negativo de la batería y pruebe la unidad para verificar que funcione correctamente.
3. Vuelva a montar el tablero en forma inversa al desmontaje.

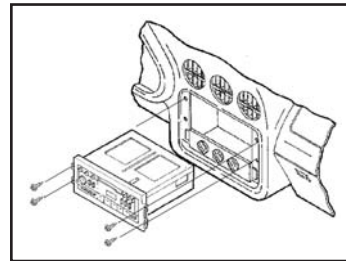

(Figura A)

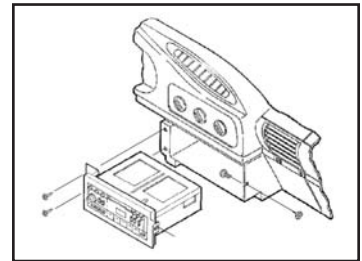

(Figura B)





## INSTRUCCIONES DE INSTALACIÓN PARA LA PIEZA 99-3009



REV. 2/5/2014 INST99-3009



### EL CONOCIMIENTO ES PODER

Mejore sus habilidades de instalación y fabricación inscribiéndose en la escuela de dispositivos electrónicos móviles más reconocida y respetada de nuestra industria. Regístrese en [www.installerinstitute.com](http://www.installerinstitute.com) o llame al 800-354-6782 para obtener más información y avance hacia un futuro mejor.



**Metra recomienda técnicos con certificación del Programa de Certificación en Electrónica Móvil (Mobile Electronics Certification Program, MECP).**