



## Ford Taurus\* 2010-2012

\* Only for models with a key start

Visit [MetraOnline.com](http://MetraOnline.com) for more detailed information about the product and up-to-date vehicle specific applications

### KIT FEATURES

- DIN radio provision with pocket
- ISO DIN radio provision with pocket
- ISO DDIN radio provision
- Painted silver
- Touchscreen display for climate and personalization features

### KIT COMPONENTS

- A) Radio trim panel with touchscreen display
- B) A/C vent trim panels
- C) ISO DDIN brackets
- D) ISO DDIN trim plate
- E) ISO DIN brackets
- F) ISO DIN trim plate
- G) Pocket
- H) (10) #8 x 3/8" Phillips screws

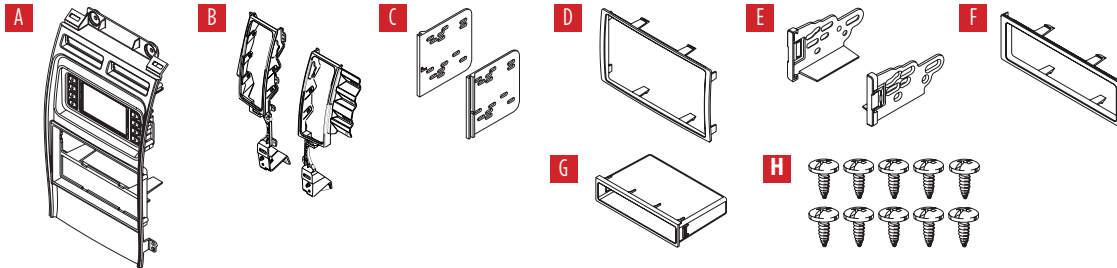

### TABLE OF CONTENTS

Dash Disassembly.....	2-3
Kit Preparation.....	4
Kit Assembly	
–DIN radio provision with pocket .....	5
–ISO DIN radio provision with pocket .....	6
–ISO DDIN radio provision.....	7
Axxess Interface Installation.....	8-17

### WIRING & ANTENNA CONNECTIONS

Wiring Harness: Axxess interface and harness included

Antenna Adapter: Included with kit

### TOOLS REQUIRED

- Panel removal tool
- Phillips screwdriver
- 9/32" socket wrench
- Cutting tool

**Attention!** With the key out of the ignition, disconnect the negative battery terminal before installing this product. Ensure that all installation connections are secure before cycling the ignition to test this product.

## DASH DISASSEMBLY

1. Unclip and remove the (2) trim panels on the left and right side of the center console. (Figure A)
2. Unclip and remove the trim panel to the right of the passenger a/c vent. (Figure B)
3. Unclip and remove the knee bolster panel below the steering column. (Figure B)
4. Remove the (1) 9/32" screw from the trim panel to the left of the steering column which has the interior light switch in it.

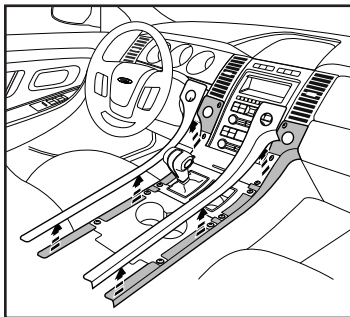

(Figure A)

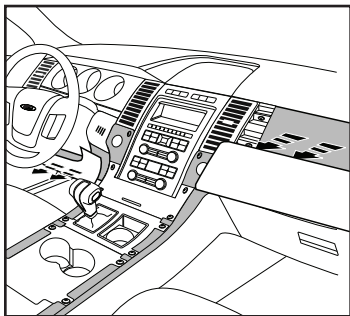

(Figure B)

5. Unclip and remove the trim panel between the steering column and the key cylinder, and then remove the (1) 9/32" screw exposed. (Figure C)
6. Unclip and remove the gauge cluster trim panel. (Figure D)
7. Unclip and remove the trim-panel/speaker-grill above the radio/climate control panel. (Figure D)
8. Remove the (4) 9/32" screws securing the cup holder trim panel, and then unclip and remove. (Figure E)

*Continued on the next page*

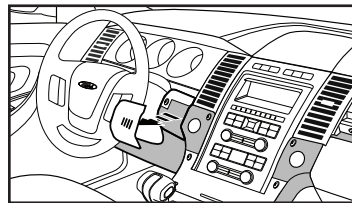

(Figure C)

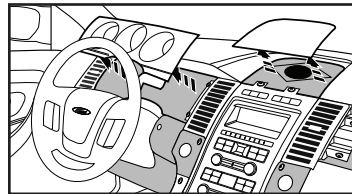

(Figure D)

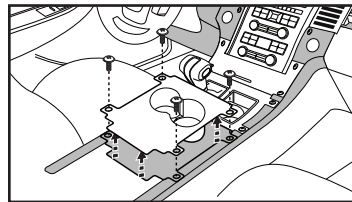

(Figure E)

## DASH DISASSEMBLY (CONT.)

9. Remove the (4) 9/32" screws securing the shifter trim panel, and then slide it backwards. (Figure F)

**Note:** There is no need to remove this panel completely.

10. Remove the (4) 9/32" screws securing the ashtray assembly, and then unclip and remove. (Figure G)

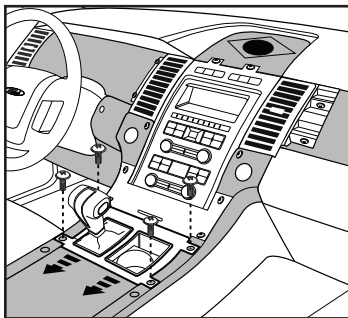

(Figure F)

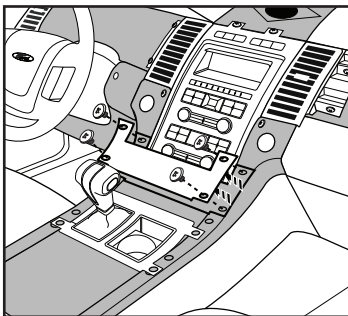

(Figure G)

11. Remove the (10) 9/32" screws securing the radio/climate control panel, and then unclip and remove. (Figure H)
12. Remove the (4) 9/32" screws securing the display screen, and then remove. (Figure I)
13. Remove the (4) 9/32" screws securing the radio chassis, and then remove. (Figure I)

Continue to Kit Preparation

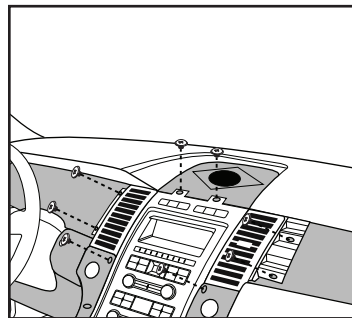

(Figure H)

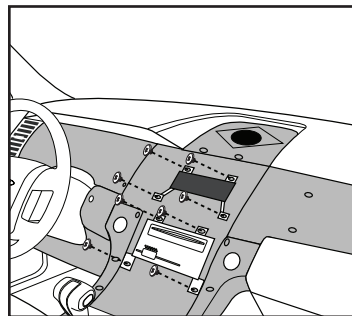

(Figure I)

## KIT PREPARATION

### From the factory radio/climate control panel:

1. Unclip and remove the a/c vents and chrome vent trim.

### To the 99-5722 radio/display trim panel:

1. Secure the A/C vent trim panels to the radio trim panel with touchscreen display using the (10) #8 x 3/8" Phillips screws provided. (Figure A)
2. Snap in the factory a/c vents and chrome vent trim.

**Note:** The vents are labeled L and R on the top.

*Continue to Kit Assembly*

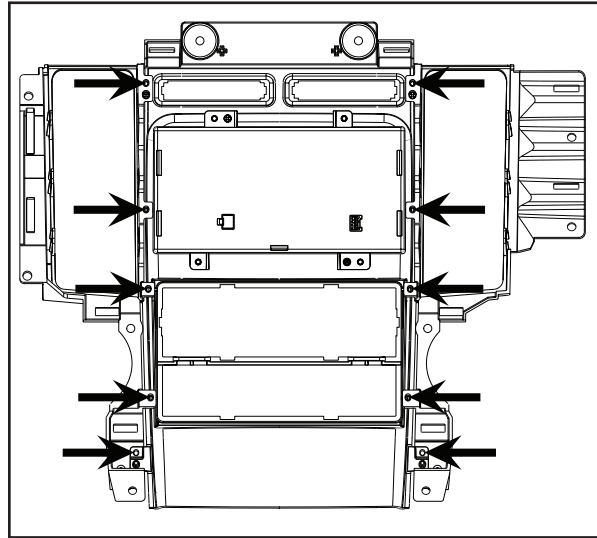

(Figure A)

## KIT ASSEMBLY

### DIN radio provision with pocket

1. Snap the *pocket* into the lower opening of the *radio/display trim panel*. (Figure A)
2. Remove the metal DIN sleeve from the aftermarket radio.
3. Slide the sleeve into the upper opening of the *radio/display trim panel* and secure by bending the metal locking tabs down. (Figure B)
4. Slide the radio back into the sleeve until it clicks in. (Figure C)

Continue to *Axxess Interface Installation*

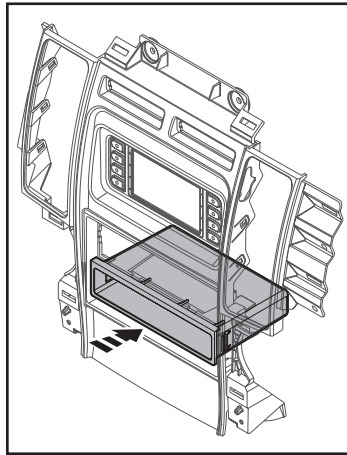

(Figure A)

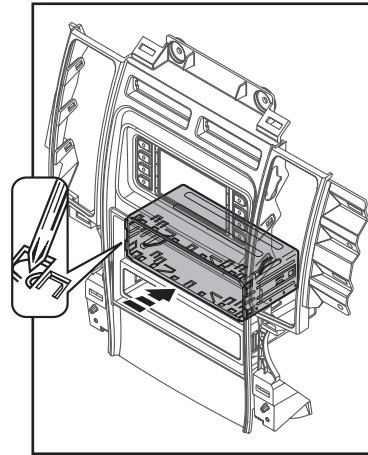

(Figure B)

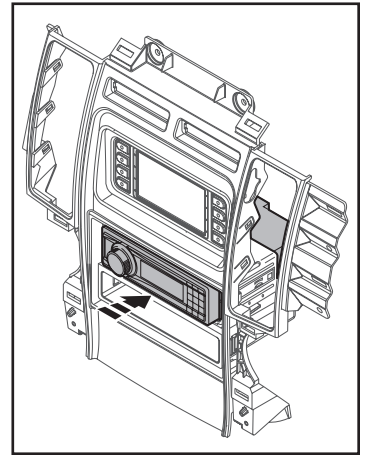

(Figure C)

## KIT ASSEMBLY

### ISO DIN radio provision with pocket

1. Snap the *pocket* into the lower opening of the *radio/display trim panel*. (Figure A)
2. Remove the metal DIN sleeve and trim ring from the aftermarket radio.
3. Secure the *ISO DIN brackets* to the radio using the screws supplied with the radio. (Figure B)
4. Slide the radio into the upper opening of the *radio/display trim panel* until the side clips engage. (Figure C)
5. Attach the *ISO DIN trim plate* onto the completed assembly. (Figure C)

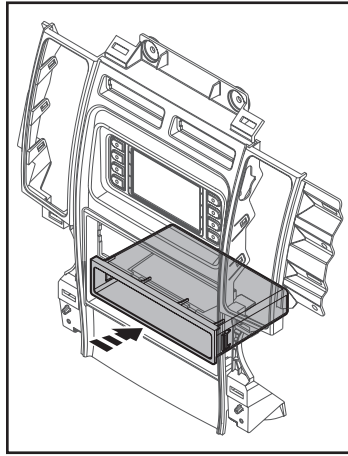

(Figure A)

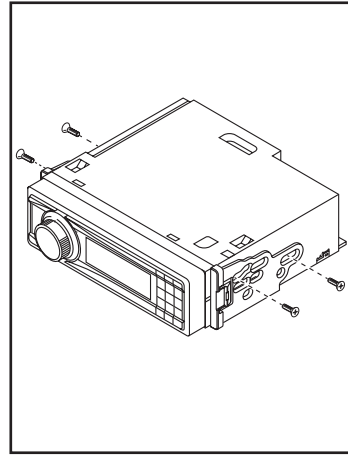

(Figure B)

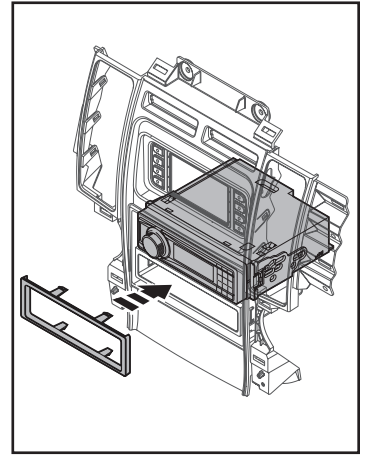

(Figure C)

Continue to *Axxess  
Interface Installation*

## KIT ASSEMBLY

### ISO DDIN radio provision

1. Cut and remove the center bar from the radio/display trim panel. (Figure A)
2. Attach the radio brackets to the inside edge of the radio/display trim panel. (Figure B)
3. Slide the radio into the bracket/panel assembly and secure it using the screws supplied with the radio. (Figure C)
4. Attach the ISO DDIN trim plate onto the completed assembly. (Figure C)

Continue to Axcess  
Interface Installation

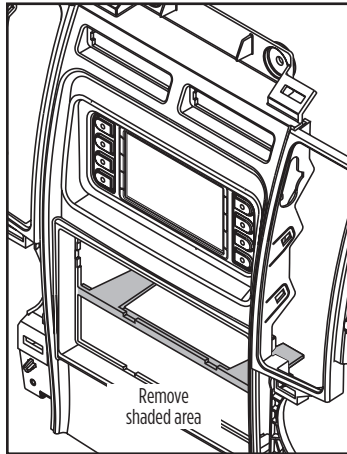

(Figure A)

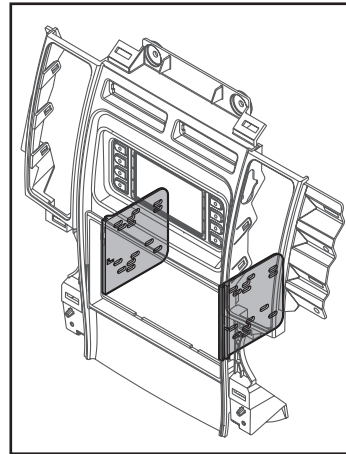

(Figure B)

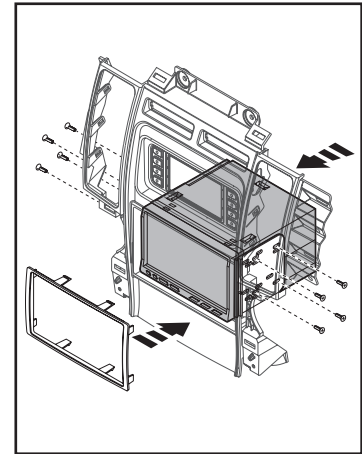

(Figure C)

# AXXESS INTERFACE INSTALLATION

## INTERFACE FEATURES

---

- Provides accessory power (12-volt 10-amp)
- Retains R.A.P. (retained accessory power)
- Provides NAV outputs (parking brake, reverse, speed sense)
- Retains audio controls on the steering wheel
- Retains SYNC
- Retains the factory AUX-IN jack
- Provides an aftermarket backup camera input
- Can be used in both amplified and non-amplified models (excluding SONY)
- Retains balance and fade (excluding SONY)
- Micro “B” USB updatable

## INTERFACE COMPONENTS

---

- Axxess interface (built into the touchscreen display)
- 5722 harness
- 16-pin harness with stripped leads
- 4-pin harness with yellow RCA jacks
- Female 3.5mm jack with two loose wires

## TABLE OF CONTENTS

---

Connections to be made .....	9-12
Installing the interface .....	12
Initializing the interface .....	13
Final assembly .....	13
Extra Settings .....	13
Touchscreen display operation .....	13-14
Steering wheel control settings .....	15-16
Troubleshooting .....	17

## TOOLS REQUIRED

---

- Wire cutter • Crimp tool • Solder gun • Tape
- Connectors (example: butt-connectors, bell caps, etc.)



## CONNECTIONS TO BE MADE

**Attention!** This interface will work with models that are either amplified or non-amplified. Please follow the instructions carefully for your model vehicle. Failure to do so will result in either no sound, or low sound. If you are unsure if your vehicle is factory amplified or not, please contact your local dealership.

### For models *without* an amplifier:

#### From the 16-pin harness with stripped leads to the aftermarket radio:

- Connect the **Red** wire to the accessory wire.
- If the aftermarket radio has an illumination wire, connect the **Orange/White** wire to it.
- If the aftermarket radio has a mute wire, and the vehicle is equipped with SYNC, connect the **Brown** wire to it. If the mute wire is not connected, the radio will turn off when SYNC is activated.
- Connect the **Gray** wire to the right front positive speaker output.
- Connect the **Gray/Black** wire to the right front negative speaker output.
- Connect the **White** wire to the left front positive speaker output.
- Connect the **White/Black** wire to the left front negative speaker output.

*The following (3) wires are only for multimedia/navigation radios that require these wires.*

- Connect the **Blue/Pink** wire to the VSS/speed sense wire.
- Connect the **Green/Purple** wire to the reverse wire.
- Connect the **Light Green** wire to the parking brake wire
- Tape off and disregard the following (4) wires, they will not be used in this application: **Green, Green/Black, Purple, Purple/Black.**

#### From the 5722 harness to the aftermarket radio:

- Connect the **Black** wire to the ground wire.
- Connect the **Yellow** wire to the battery wire.
- Connect the **Blue** wire to the power antenna wire.
- Connect the **Green** wire to the left rear positive speaker output.
- Connect the **Green/Black** wire to the left rear negative speaker output.
- Connect the **Purple** wire to the right rear positive speaker output.
- Connect the **Purple/Black** wire to the right rear negative output.
- Tape off and disregard the following (1) wire, it will not be used in this application: **Blue/White** with a red connector
- For models with SYNC: Connect the **Red** and **White** RCA jacks labeled “RSE/SYNC/SAT”, to the audio AUX-IN jacks.
- For models without SYNC: Connect the **Red** and **White** RCA jacks labeled “FROM 3.5”, to the audio AUX-IN jacks.
- Disregard the DIN jack, it will not be used in this application.
- If equipped with factory subwoofer, connect the **White** RCA jack labeled “SUBWOOFER”, to the subwoofer out jack.
- Disregard the **Red** RCA jack labeled “CENTER CHANNEL”, it will not be used in this application.

### 3.5mm jack steering wheel control retention:

- The 3.5mm jack is to be used to retain audio controls on the steering wheel control.
  - For the radios listed below, connect the included *female 3.5mm connector with stripped leads* onto the male 3.5mm SWC jack. Any remaining wires tape off and disregard:
    - **Eclipse:** Connect the steering wheel control wire, normally **Brown**, to the **Brown/White** wire of the connector. Then connect the remaining steering wheel control wire, normally **Brown/White**, to the **Brown** wire of the connector.
    - **Metra OE:** Connect the steering wheel control Key 1 wire (**Gray**) to the **Brown** wire.
    - **Kenwood or select JVC with a steering wheel control wire:** Connect the **Blue/Yellow** wire to the **Brown** wire.
 

**Note:** *If your Kenwood radio auto detects as a JVC, manually set the radio type to Kenwood. See the instructions under changing radio type.*
    - **XITE:** Connect the steering wheel control SWC-2 wire from the radio to the **Brown** wire.
    - **Parrot Asteroid Smart or Tablet:** Connect the 3.5mm jack into the AX-SWC-PARROT (sold separately), and then connect the 4-pin connector from the AX-SWC-PARROT into the radio.
 

**Note:** *The radio must be updated to rev. 2.1.4 or higher software.*

- **Universal “2 or 3 wire” radio:** Connect the steering wheel control wire, referred to as Key-A or SWC-1, to the **Brown** wire of the connector. Then connect the remaining steering wheel control wire, referred to as Key-B or SWC-2, to the **Brown/White** wire of the connector. If the radio comes with a third wire for ground, disregard this wire.

**Note:** *After the interface has been programmed to the vehicle, refer to the manual provided with the radio for assigning the SWC buttons. Contact the radio manufacturer for more information.*

- **For all other radios:** Connect the 3.5mm jack into the port on the radio designated for an external steering wheel control interface. Refer to the manual provided with the radio if in doubt as to where the 3.5mm jack goes to.

### 4-pin harness with yellow RCA jacks:

This harness is to be used to add an aftermarket backup camera to the *touchscreen display*, if so desired.

- Connect the **Yellow** RCA jack labeled “Rearview camera”, to the RCA jack on the aftermarket backup camera.
 

**Note:** *If this method is chosen, the backup camera option must be enabled in the Configuration Settings Screen.*
- Disregard the **Yellow** RCA jack labeled “AUX video”, it will not be used in this application.

## CONNECTIONS TO BE MADE *(CONT.)*

**Attention!** This interface will work with models that are either amplified or non-amplified. Please follow the instructions carefully for your model vehicle. Failure to do so will result in either no sound, or low sound. If you are unsure if your vehicle is factory amplified or not, please contact your local dealership.

### For models *with* an amplifier:

#### From the 16-pin harness with stripped leads to the aftermarket radio:

- Connect the **Red** wire to the accessory wire.
- Connect the **Blue/White** wire to the amp turn on wire. This wire must be connected to hear sound from the factory amplifier.
- If the aftermarket radio has an illumination wire, connect the **Orange/White** wire to it.
- If the aftermarket radio has a mute wire, connect the **Brown** wire to it. If the mute wire is not connected, the radio will turn off when SYNC is activated.
- Connect the **Gray** wire to the right front positive speaker output.
- Connect the **Gray/Black** wire to the right front negative speaker output.
- Connect the **White** wire to the left front positive speaker output.
- Connect the **White/Black** wire to the left front negative speaker output.
- Tape off and disregard the following (4) wires, they will not be used in this application: **Green, Green/Black, Purple, Purple/Black.**

*The following (3) wires are only for multimedia/navigation radios that require these wires.*

- Connect the **Blue/Pink** wire to the VSS/speed sense wire.
- Connect the **Green/Purple** wire to the reverse wire.
- Connect the **Light Green** wire to the parking brake wire.

#### From the 5722 harness to the aftermarket radio:

- Connect the **Black** wire to the ground wire.
- Connect the **Yellow** wire to the battery wire.
- Connect the **Blue** wire to the power antenna wire.
- Connect the **Green** wire to the left rear positive speaker output.
- Connect the **Green/Black** wire to the left rear negative speaker output.
- Connect the **Purple** wire to the right rear positive speaker output.
- Connect the **Purple/Black** wire to the right rear negative output.
- Connect the **Red** and **White** RCA jacks labeled “RSE/SYNC/SAT”, to the audio AUX-IN jacks.
- Disregard the **Red** and **White** RCA jacks labeled “FROM 3.5”, they will not be used in this application.
- Disregard the DIN jack, it will not be used in this application.
- Connect the **White** RCA jack labeled “SUBWOOFER”, to the subwoofer out jack.
- Connect the **Red** RCA jack labeled “CENTER CHANNEL”, to the center channel out jack.

**Note:** *If this jack is not present on the aftermarket radio, just leave be. Only the center channel speaker will be lost.*

## CONNECTIONS TO BE MADE (CONT.)

### 4-pin harness with yellow RCA jacks:

This harness is to be used to add an aftermarket backup camera to the *touchscreen display*, if so desired.

- Connect the **Yellow** RCA jack labeled “Rearview camera”, to the RCA jack on the aftermarket backup camera.

**Note:** If this method is chosen, the backup camera option must be enabled in the Configuration Settings Screen.

- Disregard the **Yellow** RCA jack labeled “AUX video”, it will not be used in this application.

## INSTALLING THE INTERFACE

### With the key in the off position:

1. Connect the 5722 harness into the *touchscreen display*, ports “A” and “B”, and then to the wiring harness in the vehicle.
2. Connect the 4-pin harness with yellow RCA jacks into port “C” in the *touchscreen display*.
3. Disregard ports “D” and “E”, they will not be used in this application.
4. Port “F” is an update port for future software upgrades.
5. Locate the factory antenna connector in the dash and complete all necessary connections to the radio. Use the antenna adapter provided to adapt the factory antenna connector to the aftermarket radio.

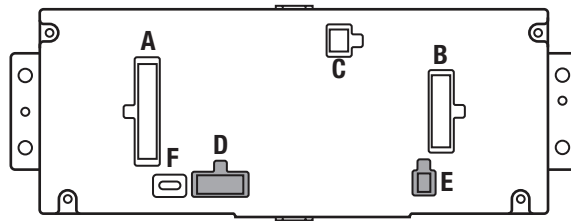

## INITIALIZING THE INTERFACE

**Attention!** If the interface loses power for any reason, the following steps will need to be performed again.

1. Turn the key to the ignition position and wait until the radio comes on.  
**Note:** If the radio does not come on within 60 seconds, turn the key to the off position, disconnect the interface, check all connections, reconnect the interface, and then try again.
2. Turn the key to the off position, pause for a moment, and then start the vehicle.
3. Test all functions of the installation for proper operation, before reassembling the dash.

## FINAL ASSEMBLY

1. Reassemble the dash in reverse order of disassembly.

## EXTRA FEATURES

### SYNC:

If the vehicle is equipped with SYNC, the 99-5722 can retain this feature.

1. Change the source of the radio to AUX-IN.
2. Press the “Info” button on the touchscreen display to enter the SYNC menu. Press the “HVAC” button to get back to the **Main Menu**.

## TOUCHSCREEN DISPLAY OPERATION



- This is the HVAC control screen which will be displayed on the touchscreen display. This is considered the **Main Menu**.
- The upper left tab with (3) arrows will take you to the **Heated/Cooled Seats** screen.
- The upper right tab with the gear icon will take you to the **Configuration Settings** screen.
- **Auto Climate:** The climate controls will function in the same manner that they did with the factory climate controls.
- **Manual Climate:** The climate controls will function in the same manner that they did with the factory climate controls, yet via touchscreen buttons instead. The temperature control will display a numerical scale, with “LO” being the coldest, and “HI” being the hottest: LO / 1-9 / HI  
**Note:** The “Info” button will only be shown if SYNC is to be retained.

*Continued on the next page*

## TOUCHSCREEN DISPLAY OPERATION (CONT.)

### Configuration Settings screen

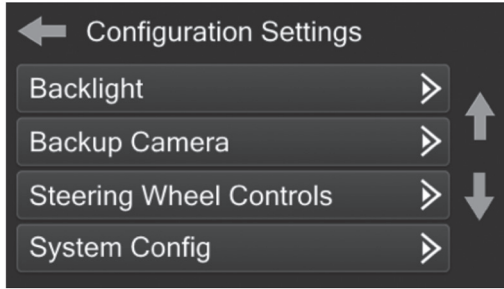

- **Backlight**
  - Four slide bars control the color of the buttons and the back-light intensity:  
Red / Green / Blue / Backlight
- **Backup Camera**
  - Enable – Enables the backup camera image to the touchscreen display
  - Disable – Disables the backup camera image to the touchscreen display (default)
- **Steering Wheel Controls**
  - Remap Buttons – For remapping the steering wheel control buttons
  - Dual Assign – For dual assigning the steering wheel control buttons (long button press)
  - Select Radio – For auto detecting the radio, or changing the radio type
- **Ambient Lighting**
  - Factory colors available from Ford
- **System Configuration**
  - Firmware version

#### Touchscreen calibration:

- Press and hold the upper two soft buttons on the main screen for 10 seconds.
- A screen will pop up asking for you to press the target in the screen.
- After pressing the target with your finger, the calibration process will be complete, and the screen will disappear.

# STEERING WHEEL CONTROL SETTINGS

## Select Radio screen



- To show which brand radio is “auto detected” to the interface, press the “Autodetect” button. The radio detected will have a filled in circle. If the incorrect radio is shown, select the proper radio.
- Following is a list of radio manufacturers that the interface presently acknowledges. Others may be added at a later date. Universal “2 or 3 wire” radios can show up as any of these radio manufacturers.

Eclipse (Type 1) †	JVC	Clarion (Type 2) †	Parrot **
Kenwood ‡	Pioneer/Jensen	Metra OE	XITE
Clarion (Type 1) †	Alpine *	Eclipse (Type 2) †	Philips
Sony / Dual	Visteon	LG	JBL
	Valor		

**\* Note:** If the interface shows an Alpine radio, and you do not have an Alpine radio, that means the interface does not detect a radio connected it, i.e., an open connection. Verify that the 3.5mm jack is connected to the correct steering wheel jack/wire in the radio.

**\*\* Note:** The AX-SWC-PARROT is required (sold separately). Also, the Parrot radio must be updated to rev. 2.1.4 or higher through [www.parrot.com](http://www.parrot.com).

**† Note:** If you have a Clarion radio and the steering wheel controls do not work, change the radio type to the other Clarion radio type; same for Eclipse.

**‡ Note:** If you have a Kenwood radio and the touchscreen display shows a JVC radio, change the radio type to Kenwood.

Continued on the next page

## STEERING WHEEL CONTROL SETTINGS (CONT.)

### Remap Button screen



- The interface has the ability to change the button assignment for the steering wheel control audio buttons, except Volume-Up and Volume-Down. Follow the prompts on the touchscreen display to remap the steering wheel control audio button(s) to your liking.

**Note:** The aftermarket radio may not have all of these commands. Please refer to the manual provided with the radio, or contact the radio manufacturer, for specific commands recognized by that particular radio.

### Dual Assign screen

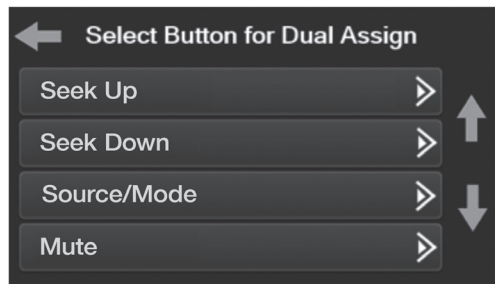

- The interface has the capability to assign two functions to a single button, except Volume-Up and Volume-Down. Follow the prompts on the touchscreen display to program the button(s) to your liking.

**Note:** Seek-Up and Seek-Down come programmed as Preset-Up and Preset-Down for a long button press.



## TROUBLESHOOTING

### Resetting the interface

#### Option # 1

1. With everything connected and the car running.
2. Hold the bottom (2) buttons for 3 seconds, then release. (Figure A)  
(The screen will turn black and then put you in the vehicle selection screen)
3. Select your vehicle and wait till the “SWC Configured “ appears on the screen.
4. Turn ignition off and start vehicle, then test your interface.

#### Option #2

1. With the vehicle running, press the **Reset Vehicle Type** button mentioned in **System Configuration**.
2. Refer to **Programming**, step 3, from this point.



(Figure A)



---

---

---

---

---

---

---

---

---

---

---

---

---

---

---

---

---

---

---

---

---

---

---

---

---

---

---

---

---

---

---

---

---

---

---

---

---

---

---

---

---

---

---

---

---

---

---

---

---

---

---

---



---

---

---

---

---

---

---

---

---

---

---

---

---

---

---

---

---

---

---

---

---

---

---

---

---

---

---

---

---

---

---

---

---

---

---

---

---

---

---

---

---

---

---

---

---

---



**99-5722**  
INSTALLATION INSTRUCTIONS



Having difficulties? We're here to help.



Contact our Tech Support line at:  
**386-257-1187**



Or via email at:  
[techsupport@metra-autosound.com](mailto:techsupport@metra-autosound.com)

**Tech Support Hours (Eastern Standard Time)**

Monday - Friday: 9:00 AM - 7:00 PM

Saturday: 10:00 AM - 7:00 PM

Sunday: 10:00 AM - 4:00 PM



**KNOWLEDGE IS POWER**

Enhance your installation and fabrication skills by enrolling in the most recognized and respected mobile electronics school in our industry. Log onto [www.installerinstitute.edu](http://www.installerinstitute.edu) or call 386-672-5771 for more information and take steps toward a better tomorrow.



**Metra recommends MECP certified technicians**



## Ford Taurus\* 2010-2012

\* Solo para modelos con un inicio de tecla

Visite [MetraOnline.com](http://MetraOnline.com) para obtener información más detallada sobre el producto y aplicaciones actualizadas específicas para vehículos.

### CARACTERÍSTICAS DEL KIT

- Provisión de radio DIN con cavidad
- Provisión de radio ISO DIN con cavidad
- Provisión de radio ISO DDIN
- Pintura color plata
- Pantalla táctil para el clima y características de personalización

### COMPONENTES DEL KIT

- A) Panel de moldura del radio con pantalla táctil • B) Paneles de la moldura de la rejilla del aire acondicionado • C) Soportes ISO DDIN
- D) Placa de la moldura ISO DDIN • E) Soportes ISO DIN • F) Placa de la moldura ISO DIN • G) Cavidad • H) (10) tornillos Phillips #8 de 3/8"

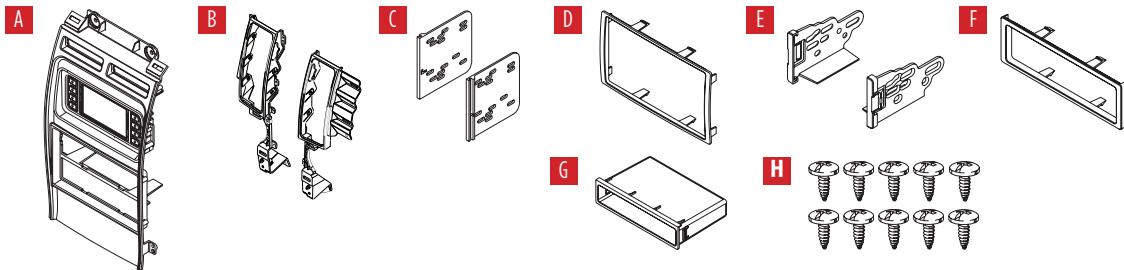

### INDICE

Desmontaje del tablero .....	2-3
Preparación del kit.....	4
Ensamble del kit	
– Provisión de radio DIN con cavidad .....	5
– Provisión de radio ISO DIN con cavidad.....	6
– Provisión de radio ISO DDIN.....	7
Instalación de la interfase Axxess.....	8-17

### CABLEADO Y CONEXIONES DE ANTENA

Arnés de cables: Incluye interfaz y arnés Axxess  
 Adaptador de antena: Incluido con kit

### HERRAMIENTAS REQUERIDAS

- Herramienta para quitar paneles
- Destornillador Phillips • Llave de tubo de 9/32"
- Herramienta de corte

**¡Atención! Con la llave fuera del encendido, desconecte el terminal negativo de la batería antes de instalar este producto. Asegúrese de que todas las conexiones de la instalación estén seguras antes de encender y apagar el encendido para probar este producto.**

## DESMONTAJE DEL TABLERO

1. Desenganche y quite los (2) paneles de la moldura del lado izquierdo y derecho de la consola central. (Figura A)
2. Desenganche y quite el panel de la moldura de la derecha de la rejilla de aire acondicionado del pasajero (Figura B)
3. Desenganche y quite el panel del protector de rodillas debajo de la columna de dirección. (Figura B)
4. Quite el (1) tornillo de 9/32" del panel de la moldura a la izquierda de la columna de dirección que tiene el interruptor de luz interior.

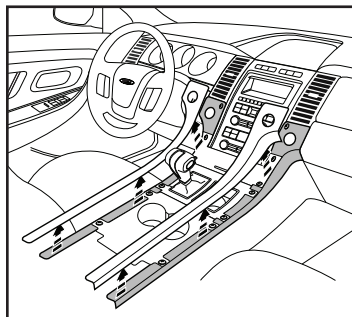

(Figura A)

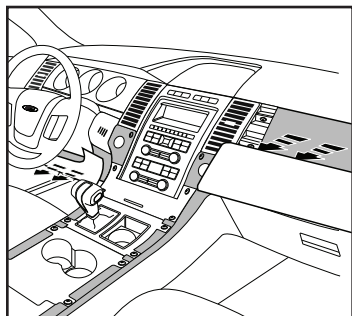

(Figura B)

5. Desenganche y quite el panel de la moldura entre la columna de dirección y el cilindro de la llave, y luego quite (1) tornillo de 9/32" expuesto. (Figura C)
6. Desenganche y quite el panel de la moldura del conjunto de indicadores. (Figura D)
7. Desenganche y quite el panel de la moldura/rejilla de la bocina de la parte superior del panel del radio/control del clima. (Figura D)
8. Quite los (4) tornillos de 9/32" que sujetan el panel de la moldura del portavasos y luego desenganche y quite. (Figura E)

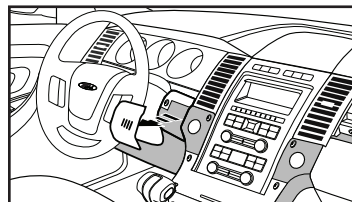

(Figura C)

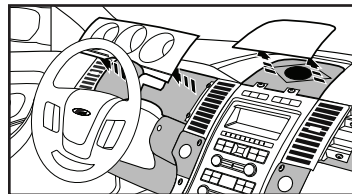

(Figura D)

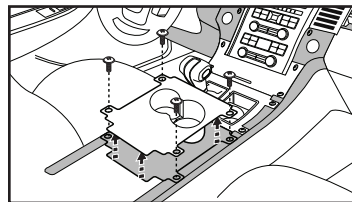

(Figura E)

*Continúa en la siguiente página*

## DESMONTAJE DEL TABLERO (CONT.)

9. Quite los (4) tornillos de 9/32" que sujetan el panel de la moldura de la palanca de velocidades, y luego deslícela hacia atrás. (Figura F)

**Nota:** No es necesario quitar este panel por completo.

10. Quite los (4) tornillos de 9/32" que sujetan el ensamble del cenicero, y luego desenganche y quite. (Figura G)

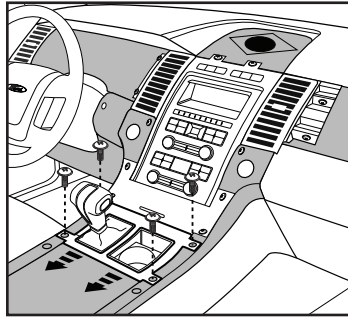

(Figura F)

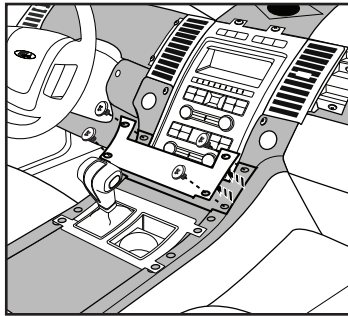

(Figura G)

11. Quite los (10) tornillos de 9/32" que sujetan el panel del radio/control del clima, y luego desenganche y quite. (Figura H)
12. Quite los (4) tornillos de 9/32" que sujetan la pantalla y luego quitela. (Figura I)
13. Quite los (4) tornillos de 9/32" que sujetan el chasis del radio y luego quitelo. (Figura I)

*Continuar la preparación del kit*

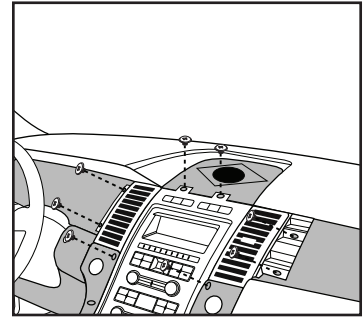

(Figura H)

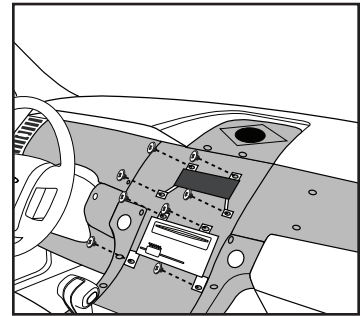

(Figura I)

## PREPARACIÓN DEL KIT

### Del panel del radio/control del clima de fábrica:

1. Desenganche y quite las rejillas del aire acondicionado y la moldura cromada de la rejilla.

### Para el panel de la moldura del radio/pantalla 99-5722:

1. Sujete los paneles de la moldura de la rejilla del aire acondicionado con la pantalla táctil usando los (10) tornillos Phillips #8 de 3/8" suministrados. (Figura A)
2. Enganche las rejillas del aire acondicionado de fábrica y la moldura cromada de la rejilla.

**Nota:** Las rejillas están rotuladas con L (izquierda) y R (derecha) en la parte superior.

Continua en ensamble del kit

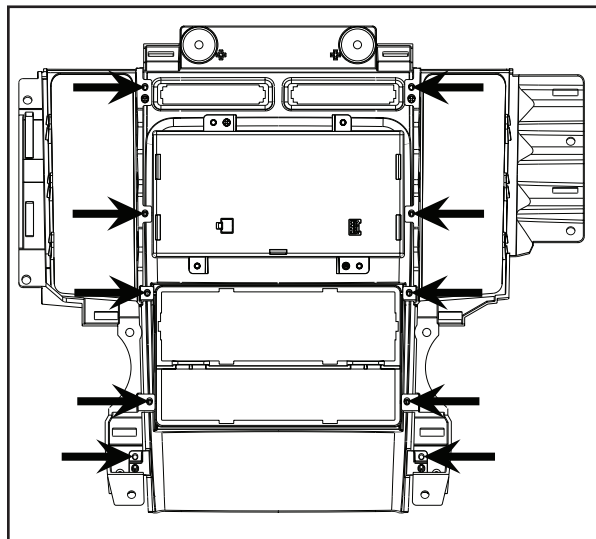

(Figura A)



## ENSAMBLE DEL KIT

### Provisión de radio DIN con cavidad

1. Coloque a presión *la cavidad* en la abertura inferior del *panel de la moldura del radio/pantalla*. (Figura A)
2. Quite la *manga de metal DIN* del radio de mercado secundario.
3. Deslice la *manga* en la abertura superior del panel de la *moldura del radio/pantalla* y sujétela doblando hacia abajo las *pestañas de metal*. (Figura B)
4. Deslice el *radio de nuevo* en la *manga* hasta que haga clic. (Figura C)

Continúe con la *instalación de la interfaz Axssess*

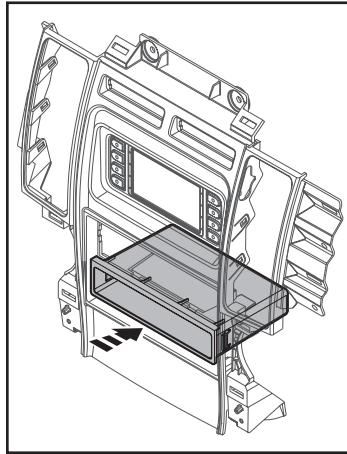

(Figura A)

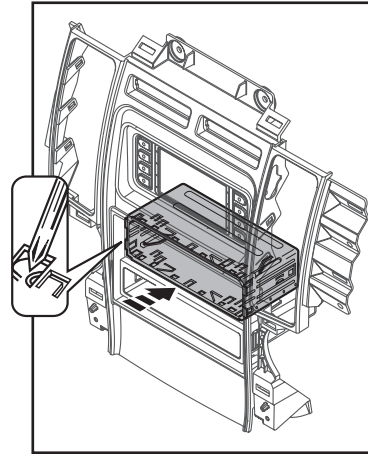

(Figura B)

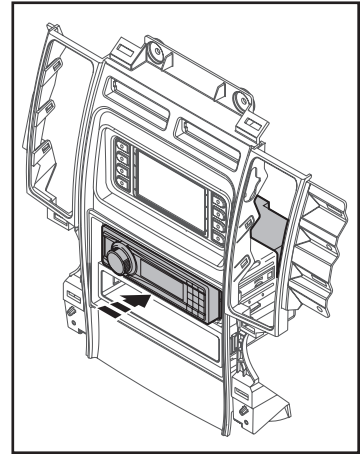

(Figura C)

## ENSAMBLE DEL KIT

### Provisión de radio ISO DIN con cavidad

1. Coloque a presión la *cavidad* en la abertura inferior del *panel de la moldura del radio/pantalla*. (Figura A)
2. Quite la *manga de metal DIN* del radio de mercado secundario.
3. Sujete los *soportes ISO DIN* al radio usando los tornillos suministrados con el radio. (Figura B)
4. Deslice la *manga* en la abertura superior del panel de la *moldura del radio/pantalla* hasta que encajen los ganchos laterales. (Figura C)
5. Coloque la *placa de la moldura ISO DIN* en el ensamble terminado. (Figura C)

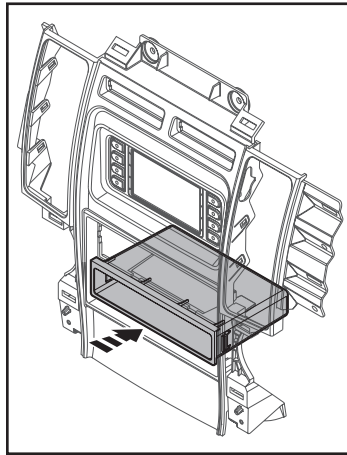

(Figura A)

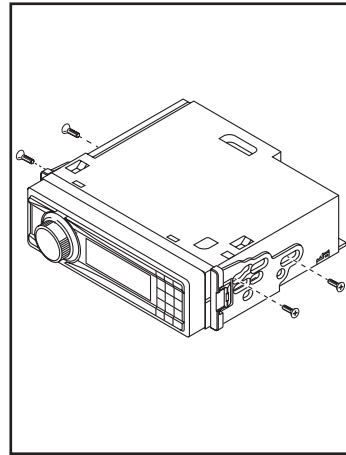

(Figura B)

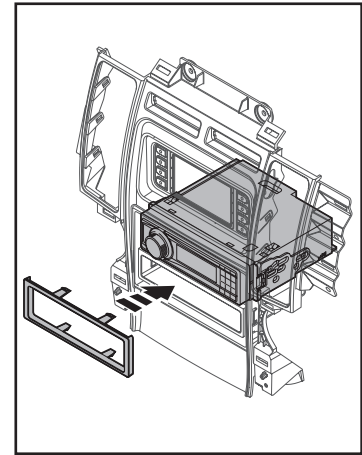

(Figura C)

Continúe con la instalación de la interfaz Axxess

## ENSAMBLE DEL KIT

### Provisión de radio ISO DDIN

1. Corte y quite la barra central del panel de la moldura del radio/pantalla. (Figura A)
2. Coloque los soportes del radio al borde interior del panel de la moldura del radio/pantalla. (Figura B)
3. Deslice el radio dentro del ensamblado del soporte/panel y sujételo con los tornillos suministrados con el radio. (Figura C)
4. Coloque la placa de la moldura ISO DDIN en el ensamblado terminado. (Figura C)

Continúe con la instalación de la interfaz Axxess

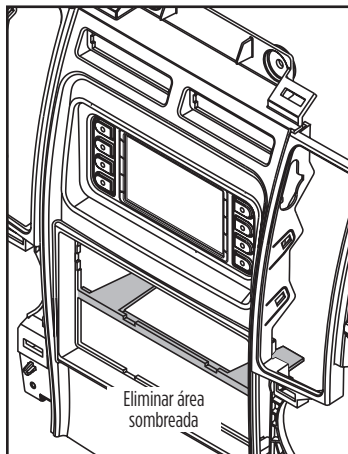

(Figura A)

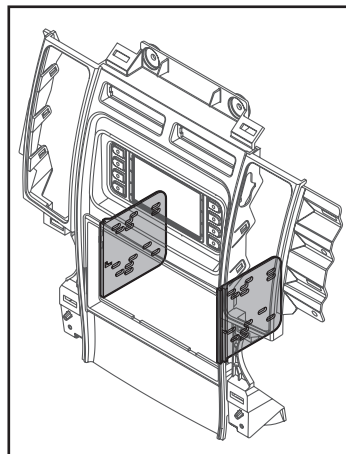

(Figura B)

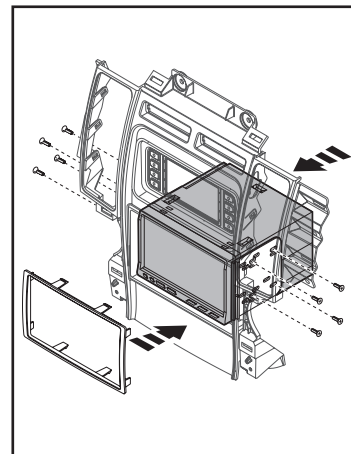

(Figura C)

# INSTALACIÓN DE LA INTERFASE AXCESS

## CARACTERÍSTICAS DE LA INTERFAZ

---

- Provee corriente de accesorio (12 voltios 10 amperes)
- Retiene R.A.P. (corriente de accesorio retenida)
- Proporciona salidas de NAV (freno de mano, reversa, sensor de velocidad)
- Arnés ASWC-1 precableado (el ASWC-1 se vende por separado)
- Retiene SYNC
- Retiene el conector AUX-IN de fábrica
- Provee una entrada para la cámara de reversa de mercado secundario
- Puede usarse en modelos amplificados y no amplificados (incluso SONY)
- Retiene el balance y la intensidad (excepto SONY)
- Actualizable por micro "B" USB

## COMPONENTES DE LA INTERFAZ

---

- Interfaz Axxess (integrada a la pantalla táctil)
- Arnés 5722
- Arnés de 16 pins con conectores pelados
- Arnés de 4 pins con conectores RCA amarillos
- Jack hembra de 3,5 mm con dos cables sueltos

## INDICE

---

Conexiones que se deben hacer.....	9-12
Instalación de la interfaz.....	12
Inicializar la interfaz .....	13
Ensamble final .....	13
Ajustes adicionales.....	13
Operación de la pantalla táctil.....	13-14
Configuración del control del volante.....	15-16
Resolución de problemas.....	17

## HERRAMIENTAS REQUERIDAS

---

- Cortador • Pelacables • Pistola soldadora • Cinta
- Conectores (ejemplo: conectores a tope, tapas tipo campana, etc.)

## CONEXIONES QUE SE DEBEN HACER

**¡Atención!** Esta interfaz funcionará con modelos que cuenten con amplificador Sony o que no estén amplificados. Siga las instrucciones cuidadosamente para su modelo de vehículo. Ignorar las instrucciones ocasionará que no haya sonido o que el sonido sea bajo. Si no sabe con seguridad si su vehículo está amplificado de fábrica o no, comuníquese con su concesionario local.

### Para los modelos sin un amplificador Sony:

#### Del arnés de 16 pines con conectores pelados al radio de mercado secundario:

- Conecte el cable **rojo** al cable de accesorios.
- Si el radio de mercado secundario tiene cable de silencio, conecte a él el cable **anaranjado/blanco**.
- Si el radio de mercado secundario tiene cable de silencio y el vehículo está equipado con SYNC, conecte a él el cable **marrón**. Si el cable de silencio no está conectado, el radio se apagará cuando se active SYNC.
- Conecte el cable **gris** con la salida positiva de la bocina derecha delantera.
- Conecte el cable **gris/negro** con la salida negativa de la bocina derecha delantera.
- Conecte el cable **blanco** con la salida positiva de la bocina izquierda delantera.
- Conecte el cable **blanco/negro** con la salida negativa de la bocina izquierda delantera.

*Las siguientes (3) cables son únicamente para radios con multimedia/navegación que requieran estos cables.*

- Conecte el cable **azul/rosado** al cable VSS/de detección de velocidad.
- Conecte el cable **verde/púrpura** al cable de reversa.
- Conecte el cable **verde** claro al cable de freno de mano
- Coloque cinta e ignore los siguientes (4) cables; no se utilizarán en esta aplicación:  
**verde, verde/negro, púrpura, púrpura/negro**

#### Desde el arnés 5722 al radio de mercado secundario:

- Conecte el cable **negro** al cable de tierra.
- Conecte el cable **amarillo** al cable de la batería.
- Conecte el cable **azul** al cable de la antena de encendido.
- Conecte el cable **verde** con la salida positiva de la bocina izquierda trasera.
- Conecte el cable **verde/negro** con la salida negativa de la bocina izquierda trasera.
- Conecte el cable **púrpura** con la salida positiva de la bocina derecha trasera.
- Conecte el cable **púrpura/negro** a la salida negativa de la bocina derecha trasera.
- Coloque cinta e ignore el siguiente (1) cable; no se utilizará en esta aplicación:  
**Azul/blanco** con un conector **rojo**
- Para modelos con SYNC: Conecte los conectores RCA **rojo** y **blanco** rotulados “RSE/SYNC/SAT” a los conectores de audio AUX-IN.
- Para modelos sin SYNC: Conecte los conectores RCA **rojo** y **blanco** rotulados “FROM 3.5”, a los conectores de audio AUX-IN.
- Ignore el conector DIN; no se utilizará en esta aplicación.
- Si está equipado con un subwoofer de fábrica, conecte el conector RCA **blanco** rotulado “SUBWOOFER” al conector de salida del subwoofer.
- Ignore el conector RCA **rojo** rotulado “CENTER CHANNEL”; no se utilizará en esta aplicación.

### La retención del control en volante con conector de 3.5 mm

- El conector de 3.5 mm se debe usar para retener los controles de audio en el control del volante.
- Para los siguientes radios, conecte el conector hembra de 3.5 mm *incluido con conectores pelados* en el conector macho SWC de 3.5 mm del arnés 5834. Cualquier cable restante debe cubrirse con cinta e ignorarse.
  - **Eclipse:** Conecte el cable del control en el volante, normalmente **marrón**, al cable del conector **marrón/blanco**. Después conecte el cable del control en el volante restante, normalmente **marrón/blanco**, al cable del conector marrón.
  - **Equipo original Metra:** Conecte el cable Key 1 (**gris**) del control en el volante al cable **marrón**.
  - **Kenwood o seleccione JVC con un cable de control en el volante:** Conecte el cable **azul/amarillo** al cable **marrón**.

**Nota:** Si su radio Kenwood se detecta automáticamente como JVC, ajuste manualmente el tipo de radio como Kenwood. Vea las instrucciones a continuación para cambiar el tipo de radio.
  - **XITE:** Conecte el cable SWC-2 del control en el volante del radio al cable **marrón**.
  - **Parrot Asteroid Smart o Tablet:** Conecte el conector de 3.5 mm al AX-SWC-PARROT (se vende por separado), y después conecte el conector de 4 pins del AX-SWC-PARROT al radio.

**Nota:** El radio debe estar actualizado a la versión de software 2.1.4 o posterior.

- **Radio universal de “2 o 3 cables”:** Conecte el cable del control en el volante, conocido como Key-A o SWC-1, al cable **marrón** del conector. Después conecte el cable restante del control en el volante, conocido como Key-B o SWC-2, al cable marrón/blanco del conector. Si el radio llega con un tercer cable para hacer tierra, ignore este cable.

**Nota:** Después de haber programado la interfaz al vehículo, haga referencia al manual provisto con el radio para asignar los botones SWC. Contacte al fabricante del radio para mayor información.

- **Para todos los demás radios:** Conecte el conector de 3.5 mm dentro del puerto en el radio designado para una interfaz externa de control en el volante. Haga referencia al manual provisto con el radio si tiene duda de dónde va el conector de 3.5 mm.

### Arnés de 4 pins con conectores RCA amarillos:

Este arnés debe usarse para agregar una cámara de reversa de mercado secundario a la pantalla táctil, si así lo desea.

- Conecte el conector RCA **amarillo** rotulado “Rearview camera” al conector RCA en la cámara de reversa de mercado secundario.

**Nota:** Si se elige este método, la opción de cámara de reversa debe estar habilitada en la Pantalla de configuración.
- Ignore el conector RCA **amarillo** rotulado “AUX video”; no se utilizará en esta aplicación.

## CONEXIONES QUE SE DEBEN HACER (CONT.)

**¡Atención!** Esta interfaz funcionará con modelos que cuenten con amplificador Sony o que no estén amplificados. Siga las instrucciones cuidadosamente para su modelo de vehículo. Ignorar las instrucciones ocasionará que no haya sonido o que el sonido sea bajo. Si no sabe con seguridad si su vehículo está amplificado de fábrica o no, comuníquese con su concesionario local.

### Para los modelos con un amplificador Sony:

#### Del arnés de 16 pins con conectores pelados al radio de mercado secundario:

- Conecte el cable **rojo** al cable de accesorios.
- Conecte el cable **azul/blanco** al cable de encendido del amplificador. Este cable debe estar conectado para escuchar sonido del amplificador de fábrica.
- Si el radio de mercado secundario tiene cable de silencio, conecte a él el cable **anaranjado/blanco**.
- Si el radio de mercado secundario tiene cable de silencio, conecte a él el cable **marrón**. Si el cable de silencio no está conectado, el radio se apagará cuando se active SYNC.
- Conecte el cable **gris** con la salida positiva de la bocina derecha delantera.
- Conecte el cable **gris/negro** con la salida negativa de la bocina derecha delantera.
- Conecte el cable **blanco** con la salida positiva de la bocina izquierda delantera.
- Conecte el cable **blanco/negro** con la salida negativa de la bocina izquierda delantera.
- Coloque cinta e ignore los siguientes (4) cables; no se utilizarán en esta aplicación:  
**verde, verde/negro, púrpura, púrpura/negro**

*Las siguientes (3) cables son únicamente para radios con multimedia/navegación que requieren estos cables.*

- Conecte el cable **azul/rosado** al cable VSS/de detección de velocidad.

- Conecte el cable **verde/púrpura** al cable de reversa.
- Conecte el cable **verde claro** al cable de freno de mano

#### Desde el arnés 5722 al radio de mercado secundario:

- Conecte el cable **negro** al cable de tierra.
- Conecte el cable **amarillo** al cable de la batería.
- Conecte el cable **azul** al cable de la antena de encendido.
- Conecte el cable **verde** con la salida positiva de la bocina izquierda trasera.
- Conecte el cable **verde/negro** con la salida negativa de la bocina izquierda trasera.
- Conecte el cable **púrpura** con la salida positiva de la bocina derecha trasera.
- Conecte el cable **púrpura/negro** a la salida negativa de la bocina derecha trasera.
- Conecte los conectores RCA **rojo y blanco** rotulados "RSE/SYNC/SAT" a los conectores de audio AUX-IN.
- Ignore los conectores RCA **rojo y blanco** rotulados "FROM 3.5"; no se utilizarán en esta aplicación.
- Ignore el conector DIN; no se utilizará en esta aplicación.
- Conecte el conector RCA **blanco** rotulado "SUBWOOFER" al conector de salida del subwoofer.
- Conecte el conector RCA **rojo** rotulado "CENTER CHANNEL" al conector de salida del canal central.

**Nota:** Si el radio de mercado secundario no está equipado con este conector, déjelo así. Solo se perderá la bocina del canal central.

## CONEXIONES QUE SE DEBEN HACER (CONT.)

### Arnés de 4 pins con conectores RCA amarillos:

Este arnés debe usarse para agregar una cámara de reversa de mercado secundario a la pantalla táctil, si así lo desea.

- Conecte el conector RCA **amarillo** rotulado "Rearview camera" al conector RCA en la cámara de reversa de mercado secundario.

**Nota:** Si se elige este método, la opción de cámara de reversa debe estar habilitada en la Pantalla de configuración.

- Ignore el conector RCA **amarillo** rotulado "AUX video"; no se utilizará en esta aplicación.

## INSTALACIÓN DE LA INTERFAZ

### Con la llave en la posición de apagado:

1. Conecte el arnés 5722 a la pantalla táctil, puertos "A" y "B", y luego al arnés de cableado en el vehículo.
2. Conecte el arnés de 4 pins con conectores RCA amarillos en el puerto "C" en la pantalla táctil.
3. Ignore los puertos "D" y "E"; no se utilizarán en esta aplicación.
4. El puerto "F" es un puerto de actualización para actualizaciones de software futuras.
5. Localice el conector de la antena de fábrica en el tablero y realice todas las conexiones necesarias al radio. Metra recomienda el uso de un adaptador adecuado de acoplamiento de Metra.

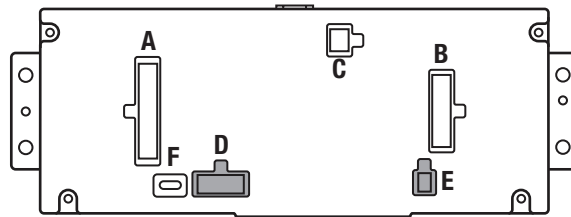



## INICIALIZAR LA INTERFAZ

**¡Atención!** Si la interfaz pierde la alimentación por cualquier motivo, deberá realizar los siguientes pasos de nuevo.

1. Gire la llave a la posición de encendido y espere a que se encienda el radio.

**Nota:** Si el radio no se enciende en 60 segundos, gire la llave a la posición de apagado, desconecte la interfaz, vuelva a revisar todas las conexiones, vuelva a conectar la interfaz e inténtelo de nuevo.

2. Gire la llave a la posición de apagado, espere un momento y luego encienda el vehículo.
3. Pruebe todas las funciones de la instalación para verificar la operación correcta antes de volver a ensamblar el tablero.

## ENSAMBLE FINAL

1. Vuelva a armar el tablero al revés de cómo lo desarmó.

## CARACTERÍSTICAS ADICIONALES

### SYNC:

Si el vehículo está equipado con SYNC, el 99-5722 puede conservar esta función.

1. Cambie la fuente del radio a AUX-IN.
2. Oprima el botón “Info” en la pantalla táctil para ingresar al menú SYNC. Oprima el botón “HVAC” para regresar al **Menú principal**.

## OPERACIÓN DE LA PANTALLA TÁCTIL



- Esta es la pantalla de control HVAC que se mostrará en la pantalla táctil. Esto se considera como el **Menú principal**.
- La pestaña superior izquierda con (3) flechas lo llevará a la pantalla de Asientos con **calefacción/enfriamiento**.
- La etiqueta superior derecha con el ícono de engrane lo llevará a la pantalla de **Configuraciones**.
- **Clima automático:** Los controles del clima funcionarán del mismo modo que con los controles del clima de fábrica.
- **Clima manual:** Los controles del clima funcionarán del mismo modo que con los controles del clima de fábrica, solo que con botones en la pantalla táctil. El control de temperatura mostrará una escala numérica, siendo “LO” en más frío y “HI” el más caliente: LO / 1-9 / HI

**Nota:** El botón “Info” solo se mostrará si debe retenerse SYNC.

Continúa en la siguiente página

## Pantalla de Configuraciones:

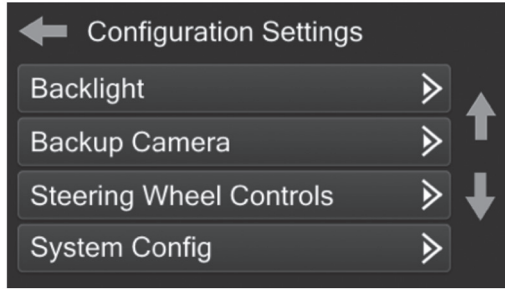

### • Luz posterior

- Cuatro barras deslizantes controlan el color de los botones y la intensidad de la luz posterior:  
roja / verde / azul / Luz posterior

### • Cámara trasera

- Habilitar: habilita una imagen en la cámara de reversa de mercado secundario en la pantalla táctil
- Inhabilitar: inhabilita la imagen de la cámara de reversa en la pantalla táctil (estándar)

### • Controles en el volante

- Botones de reubicación: para reubicar los botones del control en el volante
- Doble asignación: para doble asignación de los botones de control en el volante (oprimir el botón por largo tiempo)
- Seleccionar radio: para detectar automáticamente el radio o cambiar el tipo de radio

### • Iluminación ambiental

- Colores de fábrica disponibles de Ford

### • Configuración del sistema

- Versión Firmware

### Calibración táctil:

- Oprima y sostenga los dos botones superiores suaves en cualquier lado de la pantalla táctil por 10 segundos.
- Aparecerá una ventana emergente pidiéndole que oprima el objeto en la pantalla.
- Después de oprimir el objeto con su dedo, el proceso de calibración estará completo y la pantalla desaparecerá.

## CONFIGURACIÓN DEL CONTROL EN EL VOLANTE

### Seleccionar la pantalla del radio



- Para mostrar qué marca de radio se “detecta automáticamente” a la interfaz, oprima el botón “Autodetect”. El radio detectado tendrá un círculo relleno. Si se muestra el radio incorrecto, seleccione el radio correcto.
- Después se ve una lista de fabricantes de radio que la interfaz reconoce en ese momento. Otros pueden agregarse en una fecha posterior. Los radios universales de “2 o 3 cables” pueden mostrarse como cualquiera de estos fabricantes de radio.

Eclipse (Type 1) †	JVC	Clarion (Type 2) †	Parrot **
Kenwood ‡	Pioneer/Jensen	Metra OE	XITE
Clarion (Type 1) †	Alpine *	Eclipse (Type 2) †	Philips
Sony / Dual	Visteon	LG	JBL
	Valor		

**\* Nota:** Si la interfaz muestra un radio Alpine y no tiene un radio Alpine, eso significa que la interfaz no detecta un radio conectado a él; es decir, una conexión abierta. Verifique que el conector de 3.5 mm esté conectado al conector/cable correcto del volante en el radio.

**\*\* Nota:** Se requiere el AX-SWC-PARROT (se vende por separado). Además, el radio Parrot debe estar actualizado a la versión de software 2.1.4 o posterior mediante [www.parrot.com](http://www.parrot.com).

**† Nota:** Si tiene un radio Clarion y los controles en el volante no funcionan, cambie el tipo de radio al otro tipo de radio Clarion; haga lo mismo con Eclipse.

**‡ Nota:** Si tiene un radio Kenwood y la pantalla táctil muestra un radio JVC, cambie el tipo de radio a Kenwood.

*Continúa en la siguiente página*

## CONFIGURACIÓN DE CONTROL EN VOLANTE (CONT.)

### Pantalla para reubicar el botón



- La interfaz tiene la capacidad de cambiar la asignación de botón para los botones de audio del control en el volante, excepto para Subir volumen y Bajar volumen. Siga las indicaciones en la pantalla táctil para reubicar el(los) botón(es) de audio del control en el volante a su gusto.

**Nota:** El radio de mercado secundario puede no tener todos estos comandos. Consulte el manual del suministrado con el radio o comuníquese con el fabricante del radio para obtener los comandos específicos reconocidos por ese radio en particular.

### Pantalla de doble asignación

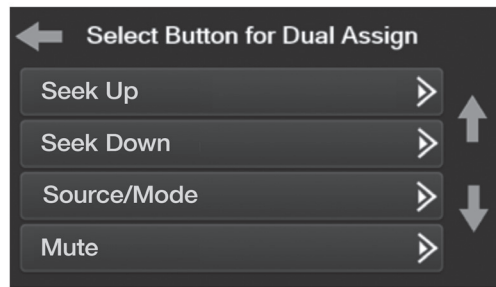

- La interfaz tiene la capacidad de asignar dos funciones a un solo botón, excepto Subir volumen y Bajar volumen. Siga las indicaciones en la pantalla táctil para programar el(los) botón(es) a su gusto.

**Nota:** Buscar anterior y Buscar siguiente vienen programados como Subir preestablecido y Bajar preestablecido cuando se presiona el botón por largo tiempo.

## RESOLUCIÓN DE PROBLEMAS

### Restablecimiento de la interfaz

#### Opción 1

1. Con todo conectado y el coche en marcha.
2. Mantenga presionados los botones inferiores (2) durante 3 segundos y luego suéltelos. (Figura A)  
(La pantalla se volverá negra y luego lo pondrá en la pantalla de selección de vehículo)
3. Seleccione su vehículo y espere hasta que aparezca "SWC configurado" en la pantalla.
4. Apague el encendido y encienda el vehículo, luego pruebe su interfaz.

#### Opción 2

1. Con el vehículo en marcha, presione el botón **Reset Vehicle Type** mencionado en **System Configuration**.
2. Consulte **Programación**, paso 3, desde este punto.



(Figura A)





---

---

---

---

---

---

---

---

---

---

---

---

---

---

---

---

---

---

---

---

---

---

---

---

---

---

---

---

---

---

---

---

---

---

---

---

---

---

---

---

---

---

---

---

---

---

---

---

---

---



**99-5722**  
INSTRUCCIONES DE INSTALACIÓN



¿Tienes dificultades? Estamos aquí para ayudar.



Póngase en contacto con nuestra  
línea de soporte técnico en:  
**386-257-1187**



O por correo electrónico a:  
[techsupport@metra-autosound.com](mailto:techsupport@metra-autosound.com)

#### **Horas de soporte técnico (hora estándar del este)**

Monday - Friday: 9:00 AM - 7:00 PM

Saturday: 10:00 AM - 7:00 PM

Sunday: 10:00 AM - 4:00 PM



#### **KNOWLEDGE IS POWER**

Enhance your installation and fabrication skills by enrolling in the most recognized and respected mobile electronics school in our industry. Log onto [www.installerinstitute.edu](http://www.installerinstitute.edu) or call 386-672-5771 for more information and take steps toward a better tomorrow.



**Metra recomienda MECP  
técnicos certificados**