



INSTALLATION INSTRUCTIONS FOR PART 99-5809

APPLICATIONS

Lincoln Continental 1998-2002 99-5809

KIT FEATURES

- DIN head unit provision with pocket
- ISO DIN head unit provision with pocket

KIT COMPONENTS

- A) Radio housing • B) ISO brackets • C) ISO trim plate



A

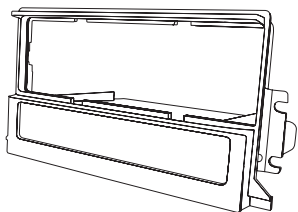

B

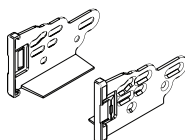

C

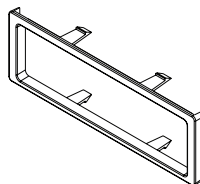

WIRING & ANTENNA CONNECTIONS (sold separately)

Wiring Harness:

- 70-1771 - Ford harness 1998-up
- 70-5519 - Ford premium sound harness 1998-up

Antenna Adapter:

- Not required

TOOLS REQUIRED

- Small flat blade screwdriver • Socket wrench

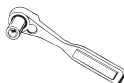
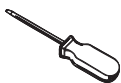

METRA. THE WORLD'S BEST KITS.™



1-800-221-0932



metraonline.com

© COPYRIGHT 2004-2011 METRA ELECTRONICS CORPORATION

REV. 4/4/12



99-5809

Table of Contents

Dash Disassembly

– Lincoln Continental 1998-2002..... 3

Kit Assembly

– DIN head unit provision with pocket..... 4
– ISO DIN head unit provision with pocket..... 5

CAUTION: Metra recommends disconnecting the negative battery terminal before beginning any installation. All accessories, switches, and especially air bag indicator lights must be plugged in before reconnecting the battery or cycling the ignition.

Note: Refer to the instructions included with the aftermarket radio.



KNOWLEDGE IS POWER

Enhance your installation and fabrication skills by enrolling in the most recognized and respected mobile electronics school in our industry. Log onto www.installerinstitute.com or call 800-354-6782 for more information and take steps toward a better tomorrow.



Metra recommends MECP certified technicians

Lincoln Continental 1998-2002

1. Remove (3) 9/32" screws from bottom edge of panel below steering wheel then unclip and remove panel. (Figure A)
2. Remove (1) 9/32" screw from left side of panel surrounding radio/climate controls then unclip and remove entire panel. (Figure B)
3. Remove (4) 9/32" screw securing radio. (Figure C)

Continue to kit assembly

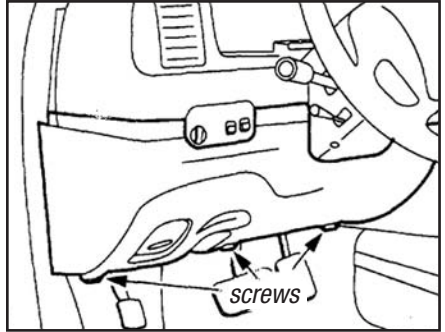

(Figure A)

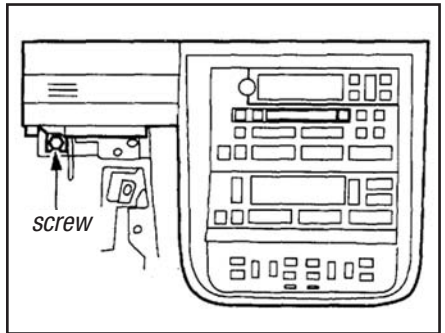

(Figure B)

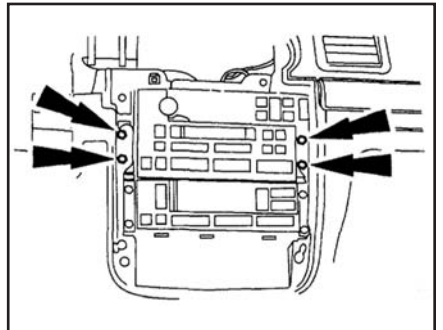

(Figure C)



Kit Assembly 99-5809

DIN head unit provision with pocket

1. Slide the DIN cage into the radio housing and secure by bending the metal locking tabs down. (Figure A)
2. Slide the after-market head unit into the cage and secure.
3. Snap the trim plate into the radio housing.
4. Locate the factory wiring harness and antenna plug in the dash. Metra recommends using the proper mating adapters from Metra and/or AXCESS.
5. Reassemble dash in reverse order of disassembly.

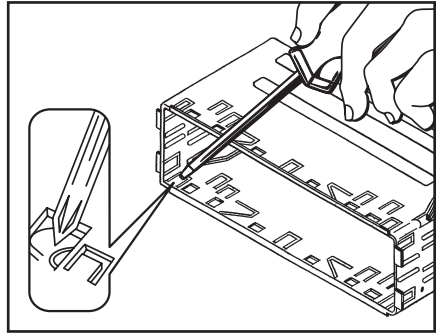

(Figure A)



Kit Assembly 99-5809

ISO DIN head unit provision with pocket

1. Mount the ISO brackets to the head unit with the screws supplied with the unit. (Figure A)
2. Slide the head unit into the radio opening until the side clips engage.
3. Snap the trim plate into the radio housing.
4. Locate the factory wiring harness and antenna plug in the dash. Metra recommends using the proper mating adapters from Metra and/or AXCESS.
5. Reassemble dash in reverse order of disassembly.

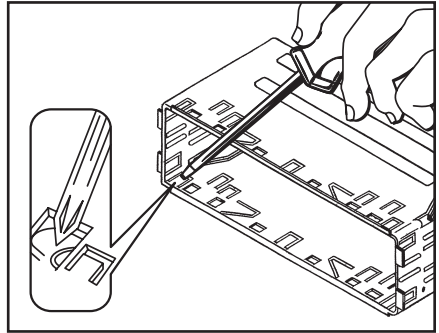

(Figure A)



INSTALLATION INSTRUCTIONS FOR PART 99-5809

REV. 4/4/12



1-800-221-0932



metraonline.com

© COPYRIGHT 2004-2011 METRA ELECTRONICS CORPORATION



INSTRUCCIONES DE INSTALACIÓN PARA LA PIEZA 99-5809

APLICACIONES

Lincoln Continental 1998-2002 99-5809

CARACTERÍSTICAS DEL KIT

- Accesorio para unidades centrales DIN con bolsillo
- Accesorio para unidades centrales DIN ISO con bolsillo

COMPONENTES DEL KIT

- A) Alojamiento del radio • B) Soportes ISO • C) Placa de moldura ISO



A

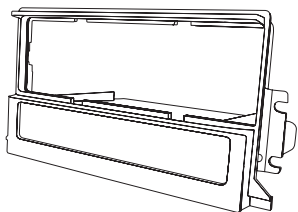

B

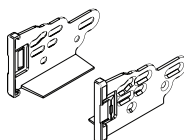

C

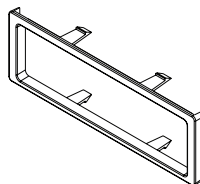

CABLEADO Y CONEXIONES DE ANTENA (se venden por separado)

Arnés de cableado:

- 70-1771 - Arnés Ford 1998 y más recientes
- 70-5519 - Arnés Ford de sonido premium 1998 y más recientes

Adaptador de antena:

- No se requiere

HERRAMIENTAS REQUERIDAS

- Destornillador cabeza plana • Herramienta toma de corriente

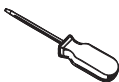

METRA. THE WORLD'S BEST KITS.™



1-800-221-0932



metraonline.com

© COPYRIGHT 2004-2011 METRA ELECTRONICS CORPORATION

REV. 4/4/12



99-5809

Indice

Desmontaje del tablero

– Lincoln Continental 1998-2002..... 3

Ensamble del kit

– Accesorio para unidades centrales DIN con bolsillo..... 4
– Accesorio para unidades centrales DIN ISO con bolsillo..... 5

PRECAUCIÓN: *Metra recomienda desconectar el terminal negativo de la batería antes de comenzar cualquier instalación. Todos los accesorios, interruptores y, especialmente, las luces indicadoras de airbag deben estar enchufados antes de volver a conectar la batería o comenzar el ciclo de ignición.*

Nota: *Remítase a las instrucciones incluidas con el radio de posventa.*



EL CONOCIMIENTO ES PODER

Mejore sus habilidades de instalación y fabricación inscribiéndose en la escuela de dispositivos electrónicos móviles más reconocida y respetada de nuestra industria. Regístrese en www.installerinstitute.com o llame al 800-354-6782 para obtener más información y avance hacia un futuro mejor.



Metra recomienda técnicos con certificación del Programa de Certificación en Electrónica Móvil (Mobile Electronics Certification Program, MECP).

Lincoln Continental 1998-2002

1. Retire (3) 9/32" tornillos del borde inferior del panel debajo del volante y luego desenganche y retire el panel. (Figura A)
2. Retire (1) 9/32" tornillo del lado izquierdo del panel que rodea la radio/clima controles continuación, desenganchar y quitar todo el panel. (Figura B)
3. Retire (4) 9/32" tornillo que sujeta de radio. (Figura C)

Continúe al ensamble del kit

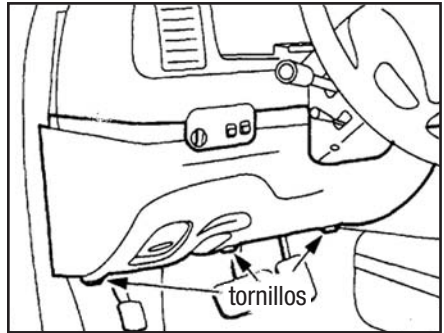

(Figura A)

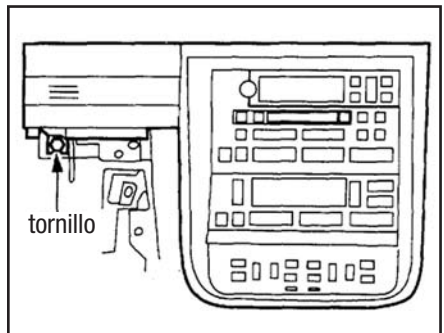

(Figura B)

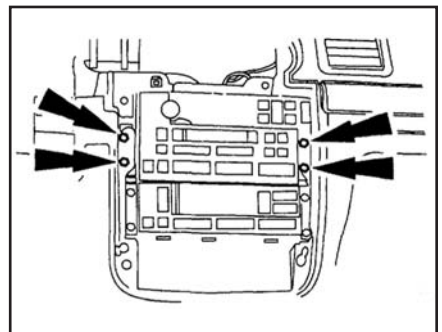

(Figura C)



Ensamble del kit 99-5809

Accesorio para unidades centrales DIN con bolsillo

1. Deslice la reja DIN en la carcasa del radio y sujétela doblando hacia abajo las pestañas de metal. (Figura A)
2. Deslice el radio de mercado secundario en la reja y sujételo.
3. Coloque a presión la placa de la moldura en la carcasa del radio.
4. Ubique el arnés del cableado de fábrica en el tablero. Metra recomienda usar el adaptador de acoplamiento adecuado de Metra o AXXESS. Vuelva a conectar el terminal negativo de la batería y pruebe la unidad para verificar que funcione correctamente.
5. Vuelva a montar el tablero en forma inversa al desmontaje.

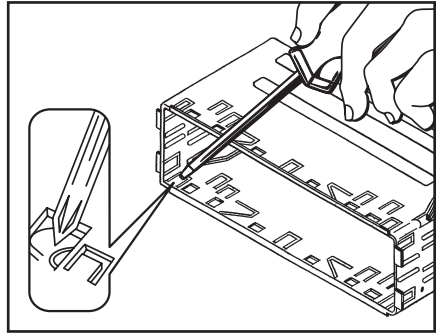

(Figura A)

Accesorio para unidades centrales DIN ISO con bolsillo

1. Monte los soportes ISO en el radio con los tornillos suministrados con la unidad. (Figura A)
2. Deslice la unidad central en la apertura del radio hasta que los ganchos laterales se enganchen.
3. Coloque a presión la placa de la moldura en la carcasa del radio.
4. Ubique el arnés del cableado de fábrica en el tablero. Metra recomienda usar el adaptador de acoplamiento adecuado de Metra o AXCESS. Vuelva a conectar el terminal negativo de la batería y pruebe la unidad para verificar que funcione correctamente.
5. Vuelva a montar el tablero en forma inversa al desmontaje.

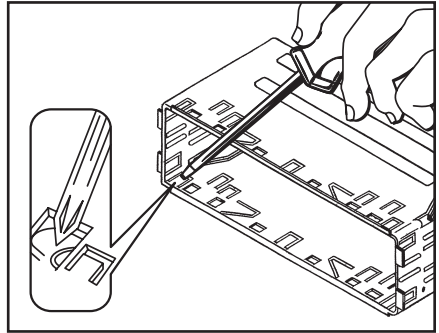

(Figura A)



INSTRUCCIONES DE INSTALACIÓN PARA LA PIEZA 99-5809

REV. 4/4/12

METRA. THE WORLD'S BEST KITS.™



1-800-221-0932



metraonline.com

© COPYRIGHT 2004-2011 METRA ELECTRONICS CORPORATION