



INSTALLATION INSTRUCTIONS FOR PART 99-5825

APPLICATIONS

Ford Fiesta 2011-Up 99-58255, 99-5825B



KIT FEATURES

- ISO DIN radio provision
- Driver information circuits and buttons
- **Painted Silver or Matte Black to match factory finish**

KIT COMPONENTS

- A) Radio Housing • B) Radio ISO Brackets • C) (6) #8 x 3/8" Phillips truss head screws

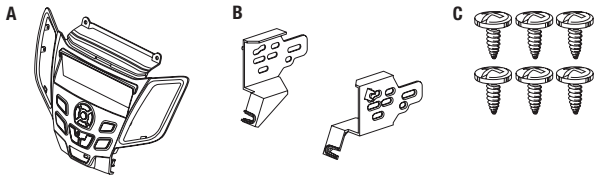

WIRING & ANTENNA CONNECTIONS (sold separately)

Wiring Harness: • XSVI-5524-NAV Ford interface 2011-up

Antenna Adapter: • 40-EU10 multi-app adapter

TOOLS REQUIRED

- Panel removal tool • Phillips screwdriver • Socket Wrench • Cutting Tool

Table of Contents

Dash Disassembly

- Ford Fiesta 2011-Up 2

Kit Assembly

- ISO DIN radio provision..... 3

NOTE: This kit comes pre-programmed for vehicles equipped **with SYNC**. It will not operate properly in vehicles equipped **without SYNC** unless it is programmed.

Programming for vehicles without SYNC:

1. Turn on the ignition.
2. Press and hold the kit's menu button for ten seconds.
3. Release the menu button and test the kit's buttons for proper operation.

CAUTION: Metra recommends disconnecting the negative battery terminal before beginning any installation. All accessories, switches, and especially air bag indicator lights must be plugged in before reconnecting the battery or cycling the ignition.

NOTE: Refer to the instructions included with the aftermarket radio.



99-5825

Dash Disassembly

1. Unsnap and remove the panel over the display at the top of the dash. (Figure A)
2. Remove two 7 mm hex screws from the top of the radio panel. (Figure B)
3. Unclip and remove the radio trim panel including the vents. (Figure C)

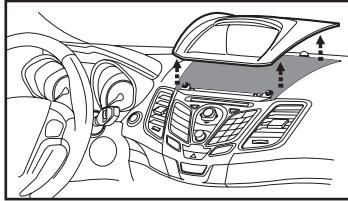

(Figure A)

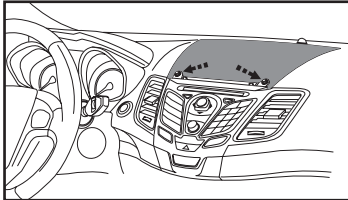

(Figure B)

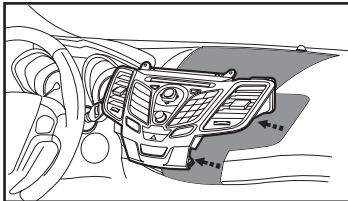

(Figure C)

4. Remove two 7 mm hex holding radio and radio chassis together (from top of panel). (Figure D)
5. Remove two T-20 Torx and unclip the two vents from the factory radio panel. (Figure E)
6. Remove two T-20 Torx from passenger airbag light and remove it. (Figure E)
7. A small cut is required in the sub dash for clearance. (Figure F)

Continue to kit assembly

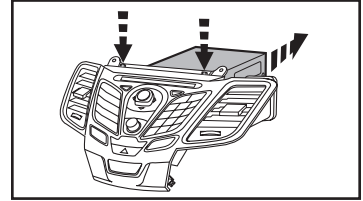

(Figure D)

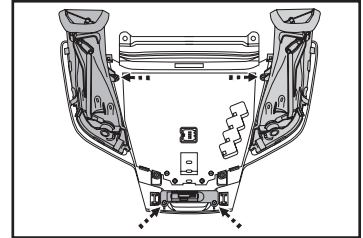

(Figure E)

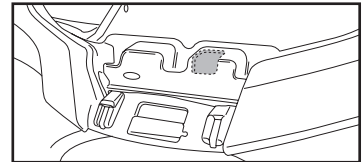

(Figure F)



99-5825

Kit Assembly

1. Snap the factory vents into the radio panel. (Figure A)
2. Mount the ISO brackets to the head unit with the screws supplied with the unit. (Figure B)
3. Mount the radio bracket assembly to the radio panel using the supplied screws. (Figure C)
4. Mount the factory airbag indicator to the Radio Panel using the supplied screws. (Figure A)
5. Locate the factory wiring harness and antenna plug in the dash. Metra recommends using the proper mating adapters from Metra and/or AXXESS.
6. Reassemble dash in reverse order of disassembly.

NOTE: This kit comes pre-programmed for vehicles equipped **with SYNC**. It will not operate properly in vehicles equipped **without SYNC** unless it is programmed.

Programming for vehicles without SYNC:

1. Turn on the ignition.
2. Press and hold the kit's menu button for ten seconds.
3. Release the menu button and test the kit's buttons for proper operation.

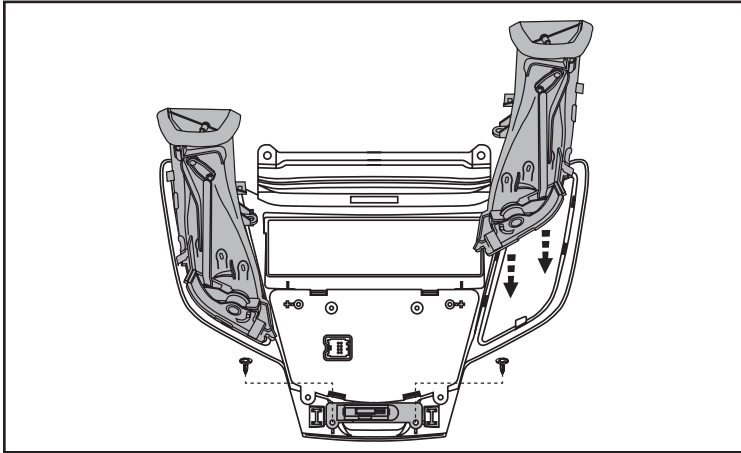

(Figure A)

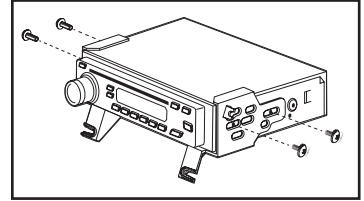

(Figure B)

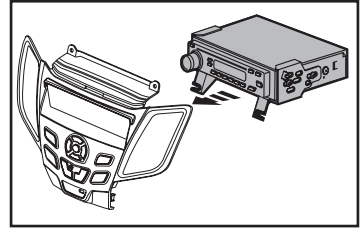

(Figure C)



INSTALLATION INSTRUCTIONS FOR PART 99-5825

REV 12/19/2019 INST99-5825



KNOWLEDGE IS POWER

Enhance your installation and fabrication skills by enrolling in the most recognized and respected mobile electronics school in our industry. Log onto www.installerinstitute.com or call 800-354-6782 for more information and take steps toward a better tomorrow.



Metra recommends MECP certified technicians



INSTRUCCIONES DE INSTALACIÓN PARA LA PIEZA 99-5825

APLICACIONES

Ford Fiesta 2011 Mas 99-58255, 99-5825B

CARACTERÍSTICAS DEL KIT

- Provision de radio ISO DIN
- Circuitos y botones de información del conductor
- *Pintada en color plateado o negro mate para igualar el acabado de fábrica*



COMPONENTES DEL KIT

- A) Panel de moldura para radio • B) Soportes ISO para radio • C) (6) tornillos Phillips de cabeza segmentada #8 x 1/2"

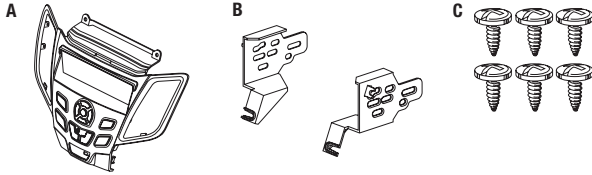

CABLEADO Y CONEXIONES DE ANTENA (se venden por separado)

- Arnés de cableado: • Interface Ford XSVI-5824-NAV 2011 y más recientes
 Adaptador de antena: • Adaptador de aplicación múltiple 40-EU10

HERRAMIENTAS REQUERIDAS

- Herramienta para quitar paneles • Destornillador Phillips • Llave para dados

Indice

Desmontaje del tablero

- Ford Fiesta 20011 y Mas..... 2

Ensamble del kit

- Provision de radio ISO DIN..... 3

Nota: Este kit viene pre-programado para los vehículos equipados **con SYNC**. No va a funcionar **sin SYNC** a menos que se programa.

Programación para vehículos sin SYNC

1. Conecte el encendido
2. Mantenga pulsado el botón del kit menú durante 10 segundos.
3. Suelte el botón del menú y probar los botones del kit para su correcto funcionamiento.

PRECAUCIÓN: Metra recomienda desconectar el terminal negativo de la batería antes de comenzar cualquier instalación. Todos los accesorios, interruptores y, especialmente, las luces indicadoras de airbag deben estar enchufados antes de volver a conectar la batería o comenzar el ciclo de ignición.

Nota: Remítase a las instrucciones incluidas con el radio de posventa.

Desmontaje del tablero

1. Desenganche y quite el panel que está sobre la pantalla en la parte de arriba del tablero. (Figura A)
2. Quite los dos tornillos hexagonales de 7 mm de la parte de arriba del panel del radio. (Figura B)
3. Quite los dos tornillos hexagonales de 7 mm que unen el radio y el chasis del radio (de la parte de arriba del panel). (Figura C)

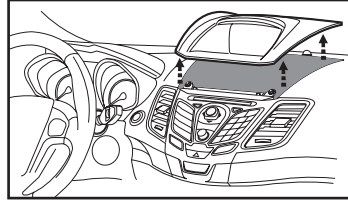

(Figura A)

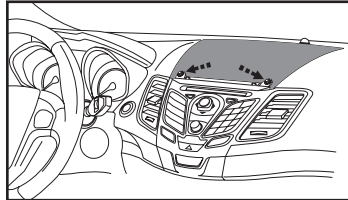

(Figura B)

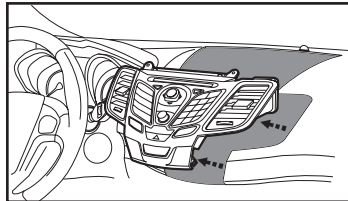

(Figura C)

4. Quite los dos tornillos Torx T-20 y desenganche las dos rejillas del panel del radio de fábrica. (Figura D)
5. Quite los dos tornillos Torx T-20 de la luz de la bolsa de aire del pasajero y quítela. (Figura E)
6. Hay que hacer un pequeño corte en el sub tablero para hacer espacio. Vea la foto/el dibujo...

Continuará la ensamble del kit

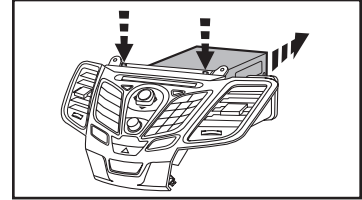

(Figura D)

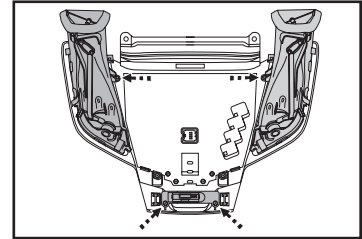

(Figura E)

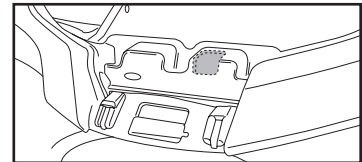

(Figura F)



99-5825

Ensamble del kit

1. Ponga a presión las rejillas de fábrica en el panel del radio. (Figura A)
2. Monte los soportes ISO en la unidad central con los tornillos incluidos con la unidad. (Figura B)
3. Monte el conjunto del soporte del radio en el panel del radio con los tornillos que se incluyen. (Figura C)
4. Monte el indicador de la bolsa de aire de fábrica en el panel del radio con los tornillos que se incluyen. (Figura A)
5. Ubique el arnés de cables de fábrica y el conector de la antena en el tablero. Metra recomienda el uso de adaptadores adecuados de acoplamiento de Metra y/o de AXCESS.
6. Vuelva a armar el tablero al revés de como lo desarmó.

Nota: Este kit viene pre-programado para los vehículos equipados con SYNC. No va a funcionar sin SYNC a menos que se programa.

Programación para vehículos sin SYNC

1. Conecte el encendido
2. Mantenga pulsado el botón del kit durante 10 segundos.
3. Suelte el botón del menú y probar los botones del kit para su correcto funcionamiento.

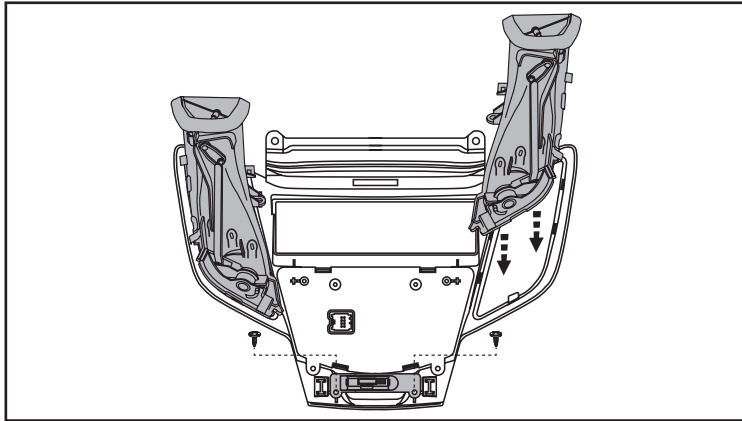

(Figura A)

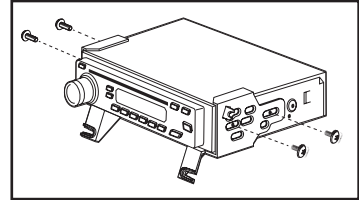

(Figura B)

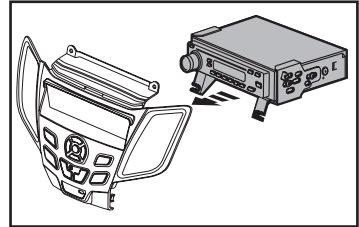

(Figura C)



INSTRUCCIONES DE INSTALACIÓN PARA LA PIEZA 99-5825

REV. 12/19/2019 INST99-5825



EL CONOCIMIENTO ES PODER
Mejora sus habilidades de instalación y fabricación inscribiéndose en la escuela de dispositivos electrónicos móviles más reconocida y respetada de nuestra industria. Regístrese en www.installerinstitute.com o llame al 800-354-6782 para obtener más información y avance hacia un futuro mejor.



Metra recomienda técnicos con certificación del Programa de Certificación en Electrónica Móvil (Mobile Electronics Certification Program, MECP).