



Ford F-150 2015-2020* and F-250/350/450/550 XL 2020-2022*

*With factory dual zone climate controls

Visit MetraOnline.com for more detailed information about the product and up-to-date vehicle specific applications

KIT FEATURES

- ISO DIN radio provision with pocket
 - ISO DDIN radio provision
 - Included interface for climate and steering wheel functions
 - Integrated passenger airbag indicator
 - Painted charcoal
- Note:** Factory B&O amplified sound systems require an additional interface sold separately.

KIT COMPONENTS

- A) Radio trim panel • B) Radio brackets • C) Pocket • D) Blank panels (3), Heated steering wheel, Cooled seat buttons (L & R) • E) 2 and 3-button trim panels
- F) #8 x 3/8" Phillips screws (4) • G) Panel clips (6) • H) SYNC module brackets (not used) • I) HVAC interface and wiring harness (not shown) • J) Antenna adapter (not shown)

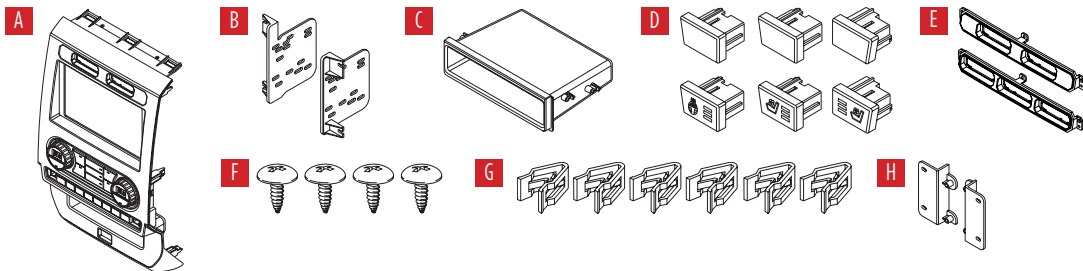

TABLE OF CONTENTS

Dash Disassembly.....	2-3
Kit Preparation.....	4
Kit Assembly	
– ISO DIN radio provision with pocket.....	5
– ISO DDIN radio provision	5
Axxess Interface Installation	6-15
Final Assembly.....	11

WIRING & ANTENNA CONNECTIONS

Wiring Harness: Axxess interface built into kit
 Antenna Adapter: Included with kit
 Sold Separately: USB replacement HUB AXFD-USB or AXFD-USB2.

TOOLS REQUIRED

- Panel removal tool • Phillips screwdriver
- 9/32" socket wrench • Cutting tool

Attention! With the key out of the ignition, disconnect the negative battery terminal before installing this product. Ensure that all installation connections are secure before cycling the ignition to test this product.

DASH DISASSEMBLY

- 1. For vehicles with a center channel speaker:** Unclip and remove the speaker grille in the center of the dash above the radio/climate control panel, and then remove the (2) 9/32" screws exposed. (Figure A)
- 2. For vehicles without a center channel speaker:** Remove the rubber pad in the shallow pocket above the radio/climate control panel, and then remove the (2) 9/32" screws exposed. (Figure B)
- 3.** Unclip and remove the panel above the radio/climate control panel, and then remove the (2) 9/32" screws from the top of the radio/climate control panel. (Figure C)

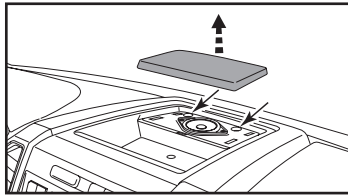

(Figure A)

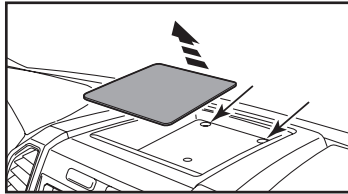

(Figure B)

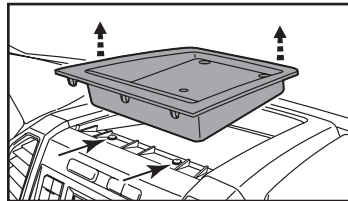

(Figure C)

Ensure that the vehicle is completely off before proceeding onto the following (5) steps

- 4.** Using the panel removal tool, carefully unclip, unplug, and remove the radio/climate control panel.
- 5.** Remove the 9/32" Phillips screws securing the display screen: (4) for the 4.2-inch display screen models, (6) for 8-inch display screen models, then unplug and remove the screen. (Figure D)

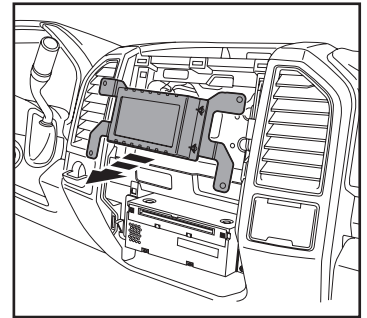

(Figure D)

Continued on the next page

DASH DISASSEMBLY (CONT.)

6. For models with a 4.2-inch display screen and SYNC®: Remove (2) 9/32" screws securing the SYNC® module, then unplug and remove. (Figure F)
7. Remove (4) 9/32" screws securing the radio chassis, disconnect the wiring, and then remove the factory radio. (Figure G)

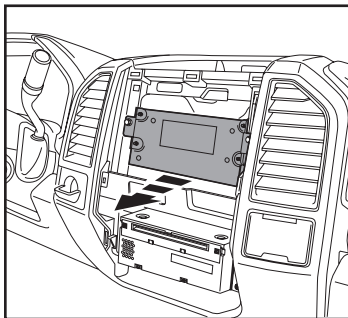

(Figure F)

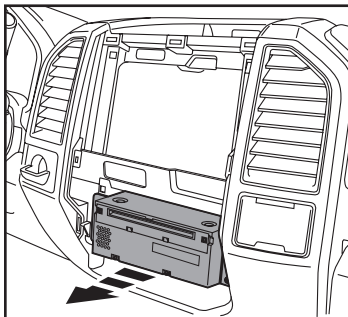

(Figure G)

8. For models equipped with a factory backup camera: Remove the (2) 10mm nuts located at the top of the camera module. Loosen the bottom nut and reposition the module down onto the lower stud, then re-secure using just (1) 10mm nut. (Figure H)

Continue to Kit Preparation

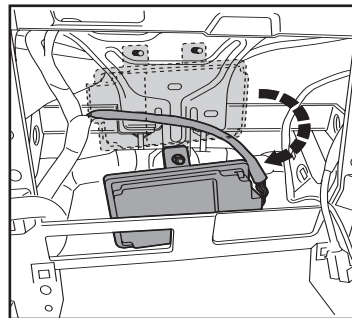

(Figure H)

KIT PREPARATION

From the factory radio/climate control panel:

1. Unclip the two or three buttons from the top of the panel.

To the 99-5864CH radio trim panel:

1. Select **two or three-button trim panel** and attach to the **radio trim panel** with (4) #4 x 3/8" screws. (Figure A)
2. Snap in the two or three buttons removed earlier. (Figure B)

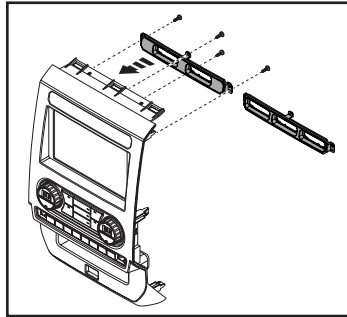

(Figure A)

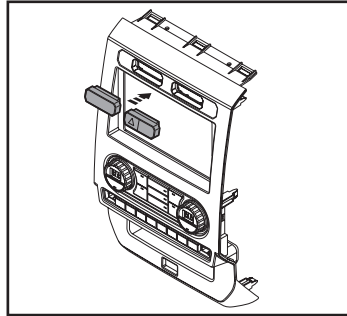

(Figure B)

3. Attach the (6) **panel clips** provided with this kit. (Figure C)
4. **For models with vented seats and heated steering wheel:**
Clip in the **vented seat and heated steering wheel buttons**. (Figure D)

For models without vented seats and heated steering wheel:
Clip in the **blank panels**. (Figure D)

Continue to Kit Assembly

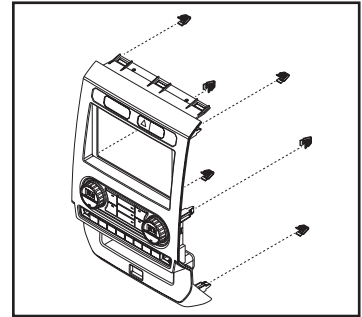

(Figure C)

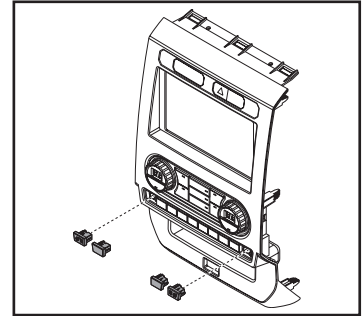

(Figure D)

KIT ASSEMBLY

ISO DIN radio provision with pocket

1. Attach the **pocket** to the **radio brackets** using (4) Phillips screws provided with this kit. (Figure A)
2. Remove the metal DIN sleeve and trim ring from the aftermarket radio.
3. Slide the aftermarket radio into the radio bracket/pocket assembly, and then secure it using screws supplied with the radio. (Figure B)
4. Reconnect the negative battery terminal and prepare for the Axxess interface installation.

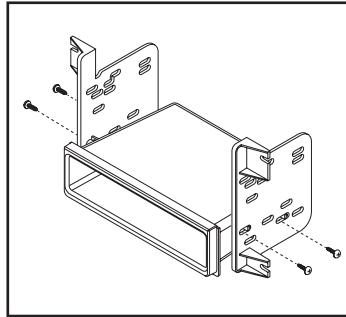

(Figure A)

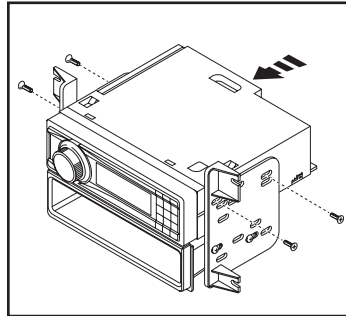

(Figure B)

ISO DDIN radio provision

1. Attach the **radio brackets** to the aftermarket radio using screws supplied with the radio. (Figure A)
2. Reconnect the negative battery terminal and prepare for the Axxess interface installation.

Continue to Axxess Interface Installation

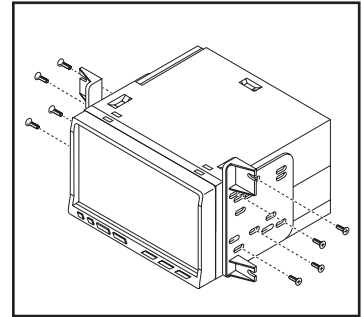

(Figure A)

AXXESS INTERFACE INSTALLATION

INTERFACE FEATURES

- Provides accessory power (12-volt 10-amp)
- Retains R.A.P. (retained accessory power)
- Provides NAV outputs (parking brake, reverse, speed sense)
- Retains audio controls on the steering wheel
- Allows the override of the STOP/START engine feature
- The factory STOP/START button can resume the STOP/START feature
- Retains the factory backup camera
- Factory B&O amplified sound systems require an additional interface sold separately. Part # AX-AZB-FD1.
- Retains balance and fade (excluding Sony)
- Micro-B USB updatable

INTERFACE COMPONENTS

- Axxess interface (built into kit)
- Car side harness (LD-TSCREEN-FD3)
- HVAC interface
- HVAC interface harness (LD-FDHVAC)
- 4-pin flat to 4-pin stacked harness (packaged with the HVAC harness)
- 16-pin harness with stripped leads (LD-2NAVAMPL)
- 14-pin harness with stripped leads and a two-pin plug (LD-FD-AUX)
- 54-pin backup camera harness with a two-pin plug (LD-FD54CAM)
- Female 3.5 with stripped leads (LD-SWC-F3.5)

TABLE OF CONTENTS

Connections	
For models <i>without</i> a Sony or B&O amplifier	7
For models <i>with</i> a Sony amplifier	8
3.5mm jack - steering wheel control retention	9
Backup camera harness	9
Installation	10
Programming	11
Configuration Menu	12-14

TOOLS REQUIRED

- Crimping tool and connectors, or solder gun, solder, and heat shrink
- Tape • Wire cutter • Zip ties

Attention! This interface will work with models that are either Sony amplified, or non-amplified. Please follow the instructions carefully for your model vehicle. Failure to do so will result in either no sound, or low sound. If you are unsure if your vehicle is factory amplified or not, please contact your local dealership.

CONNECTIONS

For models *without* a Sony or a B&O amplifier:

From the 16-pin harness with stripped leads to the aftermarket radio, connect as indicated:

- **Red** wire to the accessory wire.
- **Blue/White** wire to the amp turn on wire' (if equipped with a factory subwoofer)
- **Orange/White** wire to the illumination wire. (if applicable)
- **Gray** wire to the right front (+) speaker output.
- **Gray/Black** wire to the right front (-) speaker output.
- **White** wire to the left front (+) speaker output.
- **White/Black** wire to the left front (-) speaker output.

The following (3) wires are only for multimedia/navigation radios that require these wires.

- **Blue/Pink** wire to the VSS/speed sense wire.
- **Green/Purple** wire to the reverse wire.
- **Light Green** wire to the parking brake wire.

Tape off and disregard the following (5) wires, they will not be used in this application:

Brown, Green, Green/Black, Purple, Purple/Black

From the Car Side Harness to the aftermarket radio, connect as indicated:

- **Black** wire to the ground wire.
- **Yellow** wire to the battery wire.
- **Green** wire to the left rear (+) speaker output.
- **Green/Black** wire to the left rear (-) speaker output.
- **Purple** wire to the right rear (+) speaker output.
- **Purple/Black** wire to the right rear (-) output. •

*Tape off and disregard the following (1) wire, it will not be used in this application: **Blue***

AUX-in connections:

- Connect the **Red** and **White** RCA jacks labeled "FROM 3.5" to the audio AUX-IN jacks from the aftermarket radio.
- Disregard the **Red** and **White** RCA jacks labeled "RSE/SYNC®/SAT", they will not be used in this application.

Continue to 3.5mm Jack - Steering Wheel Control Retention

For models *with* a Sony amplifier:

From the 16-pin harness with stripped leads to the aftermarket radio, connect as indicated:

- **Red** wire to the accessory wire.
- **Blue/White** wire to the amp turn on wire.

Note: This wire must be connected to hear sound from the factory amplifier.

- **Orange/White** wire to the illumination wire. (if applicable)
- **Gray** wire to the right front (+) speaker output.
- **Gray/Black** wire to the right front (-) speaker output.
- **White** wire to the left front (+) speaker output.
- **White/Black** wire to the left front (-) speaker output.
- **Green** wire to the left rear (+) speaker output.
- **Green/Black** wire to the left rear (-) speaker output.
- **Purple** wire to the right rear (+) speaker output.
- **Purple/Black** wire to the right rear (-) output.

Tape off and disregard the following (1) wire, it will not be used in this application: Brown

The following (3) wires are only for multimedia/navigation radios that require these wires.

- **Blue/Pink** wire to the VSS/speed sense wire.
- **Green/Purple** wire to the reverse wire.
- **Light Green** wire to the parking brake wire

From the Car Side Harness to the aftermarket radio:

- Connect the **Black** wire to the ground wire.
- Connect the **Yellow** wire to the battery wire.
- Tape off and disregard the following (5) wires, they will not be used in this application: **Blue, Green, Green/Black, Purple, Purple/Black**
- Disregard the **Red** and **White** RCA jacks labeled “RSE/SYNC®/SAT”, they will not be used in this application.
- Disregard the **Red** and **White** RCA jacks labeled “FROM 3.5”, they will not be used in this application.

Continue to 3.5mm jack - steering wheel control retention

3.5mm Jack – Steering Wheel Control Retention:

- The 3.5mm jack is to be used to retain audio controls on the steering wheel control.

For the radios listed below:

Connect the **female 3.5mm connector with stripped leads**, to the male 3.5mm SWC jack from the **5864 harness**. Tape off and disregard remaining wires.

- Eclipse:** Connect the SWC wire, **Brown** to the **Brown/White** wire of the connector. Then connect the remaining SWC wire, **Brown/White** to the **Brown** wire of the connector.
- Metra OE:** Connect the **Gray** steering wheel control wire (Key 1) to the **Brown** wire.
- Kenwood or select JVC with an SWC wire:** Connect the **Blue/Yellow** wire to the **Brown** wire.
Note: If the **Kenwood** radio auto detects as a **JVC**, manually set the radio type to **Kenwood**. See the instructions under Changing Radio Type.
- XITE:** Connect the SWC (SWC-2) wire from the radio to the **Brown** wire.
- Parrot Asteroid Smart or Tablet:** Connect the 3.5mm jack into the **AXSWCH-PAR** (sold separately), and then connect the 4-pin connector from the AXSWCH-PAR into the radio.
Note: The radio must be updated to rev. 2.1.4 or higher software.
- Universal “2 or 3 wire” radio:** Connect the SWC wire, (*Key-A or SWC-1*) to the **Brown** wire of the connector. Then connect the remaining SWC wire, (*Key-B or SWC-2*) to the **Brown/White** wire of the connector. If the radio comes with a third wire for ground, disregard this wire.
Note: After the interface has been programmed to the vehicle, refer to the manual provided with the radio for assigning the SWC buttons. Contact the radio manufacturer for more information.
- For all other radios:** Connect the 3.5mm jack from the **AXSWC** harness into the port on the aftermarket radio designated for an external SWC interface. Refer to the manual provided with the radio, if in doubt as to where the 3.5mm jack should connect.

OE Backup camera retention:

- Connect one side of the supplied camera retention harness to the 54 pin connector in the vehicle. This connector was removed from the factory 8” screen.
- Connect the two pin plug to the 14-pin AUX plug (LD-FD-AUX)
- Connect the Yellow RCA jack to the backup camera input from the aftermarket radio.

From the 14-pin harness with stripped leads to the aftermarket radio:

- Connect the two pin plug to the mating two pin plug on the camera harness (LD-FD54CAM)

The following wire is for triggering a relay from the buttons on the face of the radio trim panel. The outputs are latching, which means they will stay active until the button is pressed again (or until the ignition key has been turned off). These buttons can be used to turn on items such as: accent lighting or fans to cool aftermarket amplifiers.

- Connect the **Blue/Red** wire labeled “AUX 1” to the negative input from an automotive SPDT relay (sold separately).

INSTALLATION

Climate control panel

1. Connect the **16-pin harness with stripped leads** into port **A**.
2. Connect the **14-pin harness with stripped leads** into port **B**.
3. Connect the **FD3 harness** into port **C**, and then to the wiring harnesses in the vehicle. These harnesses are the ones removed in **Dash Disassembly**, step 7.
4. Port **D** is a Micro-B USB input for updating the Axxess interface.

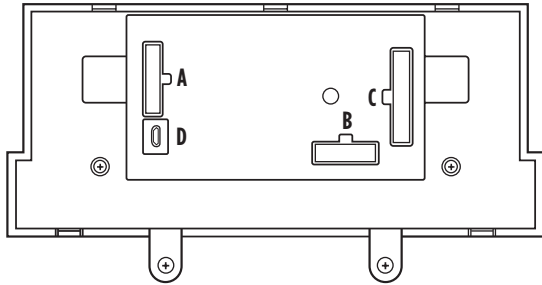

HVAC interface

5. Connect the **HVAC interface harness** into the **HVAC interface**, and then to the wiring harnesses in the vehicle. These harnesses are the ones removed in **Dash Disassembly**, step 4.
Attention! Disregard the 10-pin connector from the HVAC interface harness, it will not be used in this application.
6. Connect the **4-pin flat to 4-pin stacked harness** into the **HVAC interface**, and then to the passenger airbag light assembly.
7. Connect the **6-pin harness** from the **car side harness** to the **HVAC interface**.
8. Locate the factory antenna connector in the dash and complete all necessary connections to the radio. Use the **antenna adapter** provided to adapt the factory antenna connector to the aftermarket radio.

PROGRAMMING

1. Connect the **car side harness** into Port C, and then to the wiring harnesses in the vehicle.

Note: This is a timed process.

Cycle ignition on.

Note: The right knob should show DZ (or a 2). If not, select that option using the steps below.

2. Turning the left knob will guide you through the options on “kit”
3. Turn right knob to change setting for that option.
4. Turn right knob to cycle through your options until you find the “done” option.
5. Press the “Dual” button exit (“Dual button will act as an Enter button”)

FINAL ASSEMBLY

1. Secure the completed assembly into the upper dash using the factory hardware removed in **Dash Disassembly**, step 5.
2. Snap the **radio trim panel** over the completed assembly, then reassemble the dash in reverse order of disassembly to complete the installation.

APP INSTRUCTIONS

Download and install the AX-CUSTOM-BT app from the Android/Apple mobile devices app store.

QR Codes for downloading of APP



Vehicle Settings Screen

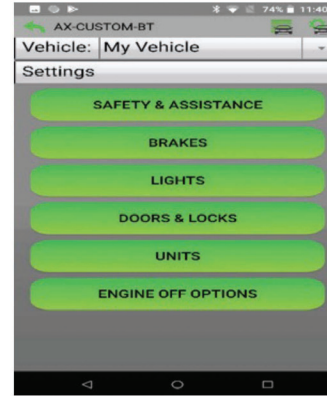

(Figure A)

1. Start the vehicle.
2. Open the app wait for the **Customization Settings** menu to appear.
(If **Not Connected**) appears instead, press the right button in the top right corner of the screen, then press the left button in the top right corner of the screen to go back to **Customization Settings**. The pairing process will begin at this point.
3. Once paired, **Settings** will be displayed on the screen. From this point on you can make changes to the vehicle as desired, as long as the vehicle is on. (Figure A)

Note: Screenshot shown for illustration only.

Actual options available vary per vehicle and trim level.

Continued on the next page

APP INSTRUCTIONS (CONT.)

Manage Vehicles Screen

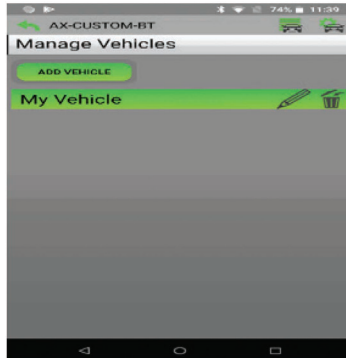

(Figure B)

1. Select **Manage Vehicles** by pressing the button in the top right of the screen. (Figure B)
2. Pressing either the Add Vehicle or Edit (pencil icon) button will open the **Configure Vehicle** menu. (Figure C)

Configure Vehicle Screen

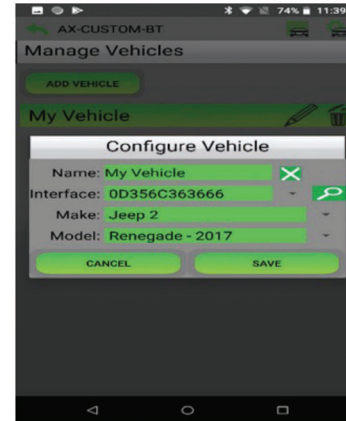

(Figure C)

- The name of the vehicle can be changed by pressing the text field.
- The app can automatically detect the interface installed in the vehicle by pressing the **Search** button (magnifying glass).
- The **Make and Model** fields will open a drop down list for the user to select the make and model of the vehicle that the interface is installed in.
- Press the Save button to store the changes.

BLUETOOTH CONFIGURATION OPTIONS

Available Options

Unit Settings	Number of Zones	Customization	Radio (type)	
(Backlight Color)	• Single Zone	(Ambient Lighting)	1 Eclipse (Type 1)	12 Eclipse (Type 2)
• Off	• Dual Zone	• Off	2 Kenwood 2	13 LG
• Red		• Ice Blue	3 Clarion (Type 1)	14 Parrot 4
• Orange		• Orange	4 Boss (type 1)/Dual/Sony 1 (Boss)	15 XITE
• Yellow		• Light Blue	5 JVC	16 Philips
• Lime Green		• Red	6 Pioneer/Jensen	17 Kicker
• Green		• Green	7 Alpine 3	18 JBL
• Cyan		• Blue	8 Boss (type 4)/Visteon 1 (Boss)	19 Insane Audio
• Blue		• Purple	9 Valor	20 Magnadyne
• Purple			10 Clarion (Type 2)	21 Boss (type 3)
• Magenta			11 Boss (Type 2)	22 Axxera

BLUETOOTH CONFIGURATION OPTIONS *(CONT.)*

SWC button remap

Note: Not all options are available, please refer to aftermarket's radio owner's manual for available commands from radio

- SEEK UP button remap
- SEEK DOWN button remap
- MODE/SOURCE button remap
- MUTE button remap
- PRESET UP button remap
- PRESET DOWN button remap
- POWER button remap
- BAND button remap
- PLAY/ENTER button remap
- PTT button remap
- ON HOOK button remap
- OFF HOOK button remap

SWC button dual press

Note: Not all options are available, please refer to vehicle's owners' manual for buttons that came equipped from vehicle

- SEEK UP button dual press
- SEEK DOWN button dual press
- MODE/SOURCE button dual press
- MUTE button dual press
- PRESET UP button dual press
- PRESET DOWN button dual press
- POWER button dual press
- BAND button dual press
- PLAY/ENTER button dual press
- PTT button dual press
- ON HOOK button dual press
- OFF HOOK button dual press

CONFIGURATION MENU

The buttons on the steering wheel will be used to enter, navigate, and make changes to the Configuration Menu in the kit. The display on the climate knobs will be used to view the menu.

1. With the driver's door open, press and hold the **OK** button (right side), then cycle the key on.
2. Press the **Seek Up** and **Seek Down** buttons to toggle through the menu options available.
Refer to the **Menu Options** table for a list of options, and description of each option.
3. Navigate to "d o", then press the **OK** button to exit the Configuration Menu.
4. If no activity after 10-seconds the Configuration Menu will close.

Menu Options

Left Knob Display	Right Knob Display	Description
A.L	Will display current state	Ambient Lighting
A.G		OEM Amplifier Gain
A.S.		Auto Stop/Start Override
r.d		Radio Detection
b.L.		Backlight
U O		Version Number of Kit
d o	n E	Done/Quit

Sub-Menu Options

Ambient Lighting

Left Knob Display	Right Knob Display	Ambient lighting Color
A.L	lb	Ice Blue
A.L	Or	Orange
A.L	Sb	Soft Blue
A.L	rd	Red
A.L	Gr	Green
A.L	bL	Blue
A.L	PU	Purple

OEM Amplifier Gain

Left Knob Display	Right Knob Display
A.G	0 to 30

Auto Stop/Start Override

Left Knob Display	Right Knob Display	
A.S	0.0	Disabled (no over-ride)
A.S	0.1	Enabled

CONFIGURATION MENU (CONT.)

Steering Wheel Controls

- Press the **OK** button on the steering wheel to start the auto detection process.
1. If the steering wheel controls don't work properly it is possible to change the radio type.
 2. Get to the **radio type** sub menu. Rotate the right climate knob until the correct radio type is displayed on the knob display. Press the **MAX AC** button to set the new radio type.
 3. If the **AXSWC interface** flashes Red (7) times, and an **Alpine** radio is not installed, that means there is an open connection not accounted for. Verify that the 3.5mm jack is connected to the correct steering wheel jack/wire in the radio.
 4. The **AXSWCH-PAR** (sold separately) is required. Also, the software in the radio must be rev. 2.1.4 or higher.
 5. If a **Clarion** or **Eclipse** radio is installed and the steering wheel controls do not function, change the radio to **Clarion (type 2)** or **Eclipse (type 2)** respectively. If the steering wheel controls still do function, refer to the **Changing Radio Type** document available at axessinterfaces.com.
 6. If a **Kenwood** radio is installed and the L.E.D. feedback flashes (5) times instead of (2), manually change the radio type to **Kenwood**. To do this, refer to the **Changing Radio Type** document available at axessinterfaces.com.

Radio Detection

Left Knob Display	Right Knob Display	Radio Manufacturer	Keynotes
r.d	1	Eclipse (Type 1)	1
r.d	2	Kenwood	2
r.d	3	Clarion (Type 1)	1
r.d	4	Boss (type 1)/Dual/Sony	1 (Boss)
r.d	5	JVC	
r.d	6	Pioneer/Jensen	
r.d	7	Alpine	3
r.d	8	Boss (type 4)/Visteon	1 (Boss)
r.d	9	Valor	
r.d	10	Clarion (Type 2)	1
r.d	11	Boss (Type 2)	
r.d	12	Eclipse (Type 2)	1
r.d	13	LG	
r.d	14	Parrot	4
r.d	15	XITE	
r.d	16	Philips	
r.d	17	Kicker	
r.d	18	JBL	
r.d	19	Insane Audio	
r.d	20	Magnadyne	
r.d	21	Boss (type 3)	
r.d	22	Axxera	

CONFIGURATION MENU (CONT.)

Sub-Menu Options (cont.)

Backlight

Left Knob Display	Right Knob Display	Backlight Color
b.L	--	No backlight
b.L	rD	Red
b.L	Or	Orange
b.L	YE	Yellow
b.L	LG	Lime Green
b.L	Gr	Green
b.L	CY	Cyan
b.L	BL	Blue
b.L	Pu	Purple
b.L	HP	Hot Pink

Version Number of Kit

Left Knob Display	Right Knob Display
U0	Will display current version of kit

Done/Quit

- Press the **Mode/OK** button on the steering wheel to exit the Configuration Menu.

Left Knob Display	Right Knob Display
d o	n E

Resetting the interface

- Hold the “AUTO” & “DUAL” inner button on the left and right “LCD” knobs for 15 seconds.
- The LCDs will go blank and reset causing the interface to redetect the vehicle

Changing the temp from Fahrenheit to Celsius

(factory controls not effected by the Metra AXXESS product)

- The temperature can be changed from the instrument cluster of the vehicle by following the steps listed below. From the vehicle’s **Message Center** (if equipped, will be displaying on the left hand side of the instrument cluster) Using the left steering wheel controls to navigate through the message center, scroll down to the “**Settings**”, press “**Ok**”. There you will see “**Units**”, press “**Ok**”, then you will have the option to select Fahrenheit (°F) or Celsius (°C). Pressing the “**Ok**” button will select the temperature that is being displayed from vehicle on kit.

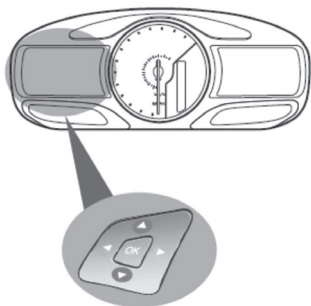

Scroll Up/Down to highlight one of the categories, then press the right arrow key or OK to enter into that category.

Main menu

From the main menu screen you can choose from the following categories:

- Display Mode
- Trip 1 & 2
- Fuel Economy
- ***Settings**
- Information

Under vehicle Settings

Units: Temperature

- Fahrenheit (°F)
- Celsius (°C)



99-5864CH
INSTALLATION INSTRUCTIONS



Having difficulties? We're here to help.



Contact our Tech Support line at:
386-257-1187



Or via email at:
techsupport@metra-autosound.com

Tech Support Hours (Eastern Standard Time)

Monday - Friday: 9:00 AM - 7:00 PM

Saturday: 10:00 AM - 5:00 PM

Sunday: 10:00 AM - 4:00 PM



KNOWLEDGE IS POWER

Enhance your installation and fabrication skills by enrolling in the most recognized and respected mobile electronics school in our industry. Log onto www.installerinstitute.edu or call 386-672-5771 for more information and take steps toward a better tomorrow.



**Metra recommends MECP
certified technicians**



Ford F-150 2015-2020* y F-250/350/450/550 XL 2020-2022*

*Con controles de clima de zona dual de fábrica

Visite MetraOnline.com para obtener información más detallada sobre el producto y aplicaciones actualizadas específicas para vehículos.

CARACTERÍSTICAS DEL KIT

- Provisión de radio ISO DIN con cavidad
 - Provisión de radio ISO DDIN
 - Interfaz incluida para el clima y las funciones del volante
 - Indicador de airbag del pasajero integrado
 - Pintura gris oscuro
- Nota:** Los sistemas de sonido amplificados Factory B&O requieren una interfaz adicional que se vende por separado.

COMPONENTES DEL KIT

- A) Panel de la moldura del radio • B) Soportes del radio • C) Cavidad • D) Paneles en blanco (3), volante con calefacción, botones del asiento con refrigeración (L y R) • E) Paneles decorativos de 2 y 3 botones • F) Tornillos Phillips #8 de 3/8" (4) • G) Ganchos para panel (6) • H) Soportes de SYNC (no utilizado) • I) Interfaz y arnés de cableado HVAC (no se muestra) • J) Adaptador de antena (no se muestra)

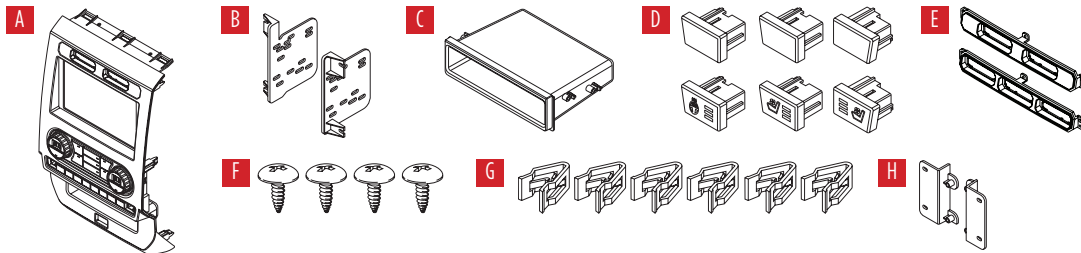

INDICE

Desmontaje del tablero	2-3
Preparación del kit	4
Ensamble del kit	
– Provisión de radio ISO DIN con cavidad	5
– Provisión de radio ISO DDIN	5
Instalación de la interfase Axxess.....	6-15
Montaje final	11

CABLEADO Y CONEXIONES DE ANTENA

Árnés de cables: Interfaz Axxess integrada en el kit.
Adaptador de antena: Incluido con el kit
Se vende por separado: HUB de repuesto USB
AXFD-USB o AXFD-USB2.

HERRAMIENTAS REQUERIDAS

- Herramienta para quitar paneles
- Destornillador Phillips • Llave del tubo 9/32"
- Herramienta de corte

¡Precaución! Todos los accesorios, interruptores, paneles de controles de clima y especialmente las luces del indicador de las bolsas de aire deben estar conectados antes de ciclar la ignición. Además, no quite el radio de fábrica con la llave en la posición de encendido ni con el vehículo funcionando.

DESMONTAJE DEL TABLERO

- 1. Para vehículos con una bocina de canal central:** Desenganche y retire la rejilla de la bocina en el centro del tablero por encima del panel del radio/control del clima y luego retire los (2) tornillos de 9/32" expuestos. (Figura A)
- 2. Para vehículos sin una bocina de canal central:** Retire la almohadilla de caucho en la cavidad poco profunda por encima del panel del radio/control del clima y luego retire los (2) tornillos de 9/32" expuestos. (Figura B)
- 3.** Desenganche y quite el panel por encima del panel del radio/control del clima, y luego quite los (2) tornillos de 9/32" de la parte superior del panel del radio/control del clima. (Figura C)

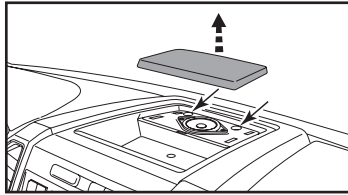

(Figura A)

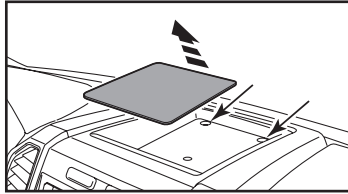

(Figura B)

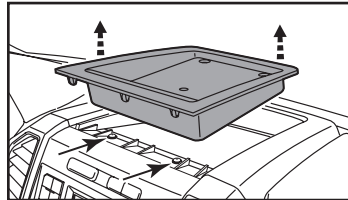

(Figura C)

Asegúrese de que el vehículo esté completamente apagado antes de pasar a los siguientes (5) pasos

- 4.** Desenganche, desconecte y quite todo el panel del radio/control del clima.
- 5.** Quite los tornillos de 9/32" que sujetan la pantalla; cantidad. (4) para los modelos de pantalla de 4.2 pulgadas, cantidad. (6) para los modelos de pantalla de 8 pulgadas, luego desconecte y quite. (Figura D)

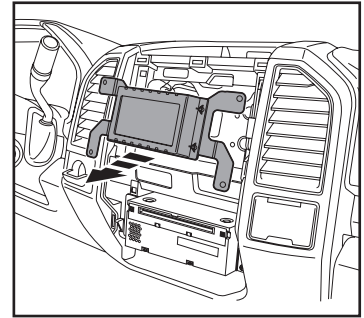

(Figura D)

Continúa en la siguiente página

DESMONTAJE DEL TABLERO (CONT.)

6. Para los modelos con una pantalla de 4.2 pulgadas y SYNC®: Quite los (2) tornillos de 9/32" que sujetan el módulo SYNC®, luego desconecte y quite. (Figura F)
7. Quite los (4) tornillos de 9/32" que sujetan el chasis del radio, retire el radio de fábrica. (Figura G)

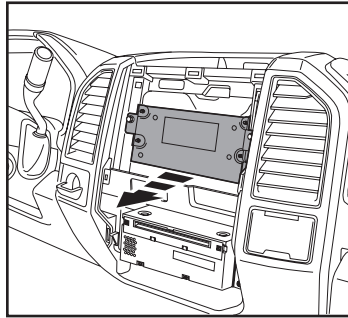

(Figura F)

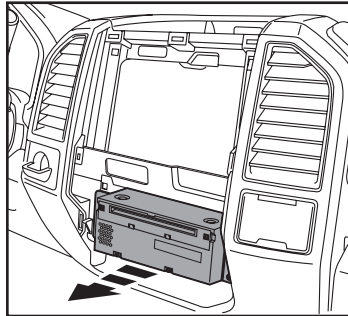

(Figura G)

8. Para los modelos equipados con cámara de reversa de fábrica: Quite los (2) tuercas de 10 mm ubicadas en la parte superior del módulo de la cámara. Afloje la tuerca inferior y vuelva a colocar el módulo sobre el perno inferior, luego vuelva a asegurarlo usando solo (1) tuerca de 10 mm. (Figura H)

Continuar la Preparación del Kit

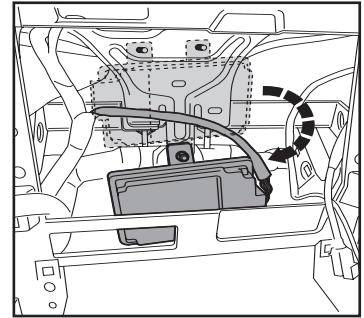

(Figura H)

PREPARACIÓN DEL KIT

Del panel del radio/control del clima de fábrica:

1. Suelte los dos o tres botones de la parte superior del panel.

Al panel de la moldura del radio 99-5864CH:

1. Seleccione un **panel de moldura de dos o tres botones** y fíjelo al **panel de moldura del radio** con (4) tornillos #4 x 3/8". (Figura A)
2. Coloque los dos o tres botones que quitó anteriormente. (Figura B)

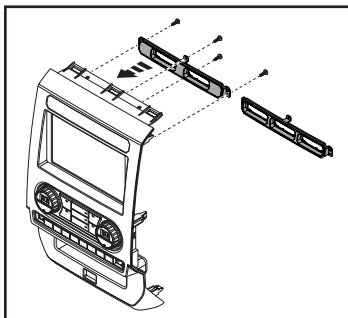

(Figura A)

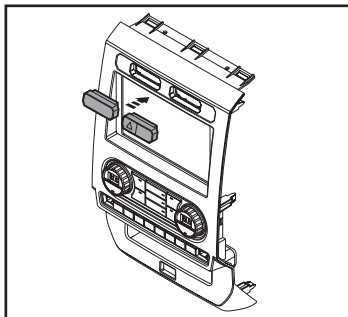

(Figura B)

3. Conecte los (6) **ganchos para panel** suministrados. (Figura C)
4. **Para modelos con asientos ventilados y volante con calefacción:** Sujete el **asiento ventilado y los botones del volante con calefacción.** (Figura D)

Para modelos sin asientos ventilados y volante con calefacción:
Clip en los **paneles en blanco.** (Figura D)

Continúe con el *Ensamble del Kit*

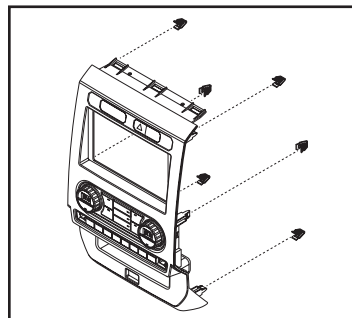

(Figura C)

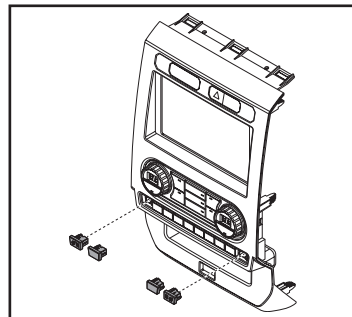

(Figura D)

ENSAMBLE DEL KIT

Provisión de radio ISO DIN con cavidad

1. Fije la **cavidad** a los **soportes del radio** usando los (4) tornillos Phillips que se proporcionan con este kit. (Figura A)
2. Retire el manguito metálico DIN y la moldura timbre de la radio del mercado de accesorios.
3. Deslice el radio de mercado secundario en el conjunto de soporte/bolsillo del radio y luego asegúrelo con los tornillos suministrados con el radio. (Figura B)
4. Vuelva a conectar el terminal negativo de la batería y prepárese para la instalación de la interfaz Axxess.

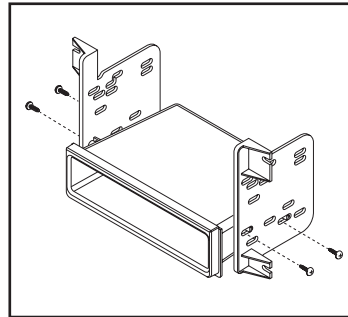

(Figura A)

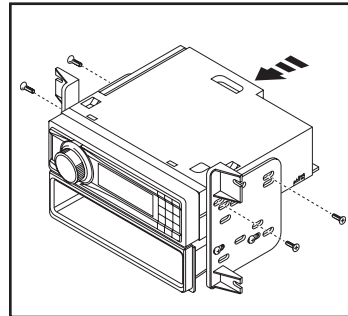

(Figura B)

Provisión de radio ISO DDIN

1. Una los **soportes al radio** usando los tornillos que vienen con el radio. (Figura A)

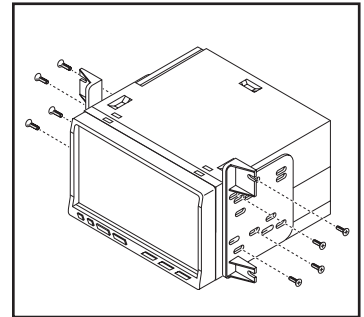

(Figura A)

Continúe con la instalación de la interfaz Axxess

INSTALACIÓN DE LA INTERFASE AXCESS

CARACTERÍSTICAS DE LA INTERFAZ

- Provee corriente de accesorios (12 voltios 10 amperes)
- Retiene R.A.P. (corriente de accesorio retenida)
- Proporciona salidas de NAV (freno de mano, reversa, sensor de velocidad)
- Retiene los controles de audio en el volante
- Permite anular la función de STOP/START engine
- El botón STOP/START de fábrica puede reanudar la función STOP/START
- Retiene la cámara de reversa de fábrica
- Los sistemas de sonido amplificados B&O de fábrica requieren una interfaz adicional que se vende por separado. Parte # AX-A2B-FD1.
- Retiene el balance y la intensidad
- Actualizable a micro-B USB

COMPONENTES DE LA INTERFAZ

- Interfaz Axxess (integrada en el kit)
- Arnés lateral del coche (LD-TSCREEN-FD3)
- Interfaz HVAC
- Arnés de interfaz HVAC (LD-FDHVAC)
- Arnés de 4 pins planos a 4 pins apilados (incluido con el arnés HVAC)
- Arnés de 16 pines con cables pelados (LD-2NAVAMPL)
- Arnés de 14 pines con cables pelados y enchufe de dos pines (LD-FD-AUX)
- Arnés de cámara retrovisora de 54 clavijas con enchufe de dos clavijas (LD-FD54CAM)
- Hembra 3.5 con cables pelados (LD-SWC-F3.5)

INDICE

Conexiones

Para modelos <i>sin</i> amplificador Sony o B&O.....	7
Para modelos <i>con</i> amplificador Sony.....	8
Retención de control del volante jack de 3.5mm.....	9
Arnés de cámara de reversa.....	9
Instalación.....	10
Programación.....	11
Menú de configuración.....	12-14

HERRAMIENTAS REQUERIDAS

- Herramienta de ponchadora y conectores, o pistola de soldadura, soldadura y termocontracción
- Cinta • Cortacables • Zip lazos

¡Atención! Esta interfase funcionará con modelos que cuenten con amplificador de Sony o que no estén amplificados. Siga las instrucciones cuidadosamente para su modelo de vehículo. Ignorar las instrucciones ocasionará que no haya sonido o que el sonido sea bajo. Si no sabe con seguridad si su vehículo está amplificado de fábrica o no, comuníquese con su concesionario local.

Para modelos *sin* amplificador Sony o B&O:

Del arnés de 16 pins con conectores pelados al radio de mercado secundario:

- Conecte el cable **rojo** al cable de accesorios.
- Si está equipado con un subwoofer de fábrica, conecte el cable **azul/blanco** al cable de encendido del amplificador.
- Si el radio de mercado secundario tiene cable de iluminación, conecte a él el cable **anaranjado/blanco**.
- Conecte el cable **gris** con la salida positiva de la bocina derecha delantera.
- Conecte el cable **gris/negro** con la salida negativa de la bocina derecha delantera.
- Conecte el cable **blanco** a la salida positiva de la bocina izquierda delantera.
- Conecte el cable **blanco/negro** a la salida negativa de la bocina izquierda delantera.
- Coloque cinta e ignore los siguientes (5) cables; no se utilizarán en esta aplicación: **marrón, verde, verde/negro, púrpura, púrpura/negro**

Las siguientes (3) cables son únicamente para radios con multimedia/navegación que requieran estos cables.

- Conecte el cable **azul/rosado** al cable VSS/de detección de velocidad.
- Conecte el cable **verde/púrpura** al cable de reversa.
- Conecte el cable **verde claro** al cable de freno de mano.

Desde el arnés lateral del automóvil hasta la radio no original, conecte como se indica:

- Conecte el cable **negro** al cable de tierra.
- Conecte el cable **amarillo** al cable de la batería.
- Conecte el cable **verde** con la salida positiva de la bocina izquierda trasera.
- Conecte el cable **verde/negro** con la salida negativa de la bocina izquierda trasera.
- Conecte el cable **púrpura** con la salida positiva de la bocina derecha trasera.
- Conecte el cable **púrpura/negro** a la salida negativa de la bocina derecha trasera.

Coloque cinta e ignore el siguiente (1) cable; no se utilizará en esta aplicación. **Azul**

Conexiones de entrada auxiliar:

- Conecte los conectores RCA **rojo y blanco** rotulados "FROM 3.5" a los conectores de audio AUX-IN del radio de mercado secundario.
- No tenga en cuenta los conectores RCA **rojo y blanco** con la etiqueta "RSE / SYNC® / SAT", no se utilizarán en esta aplicación.

Continúe a la retención del control en volante con conector de 3.5 mm

Para modelos con amplificador Sony:

Del arnés de 16 pins con conectores pelados al radio de mercado secundario:

- Conecte el cable **rojo** al cable de accesorios.
- Si está equipado con un subwoofer de fábrica, conecte el cable **azul/blanco** al cable de encendido del amplificador.
- Si el radio de mercado secundario tiene cable de iluminación, conecte a él el cable **anaranjado/blanco**.
- Conecte el cable **gris** con la salida positiva de la bocina derecha delantera.
- Conecte el cable **gris/negro** con la salida negativa de la bocina derecha delantera.
- Conecte el cable **blanco** a la salida positiva de la bocina izquierda delantera.
- Conecte el cable **blanco/negro** a la salida negativa de la bocina izquierda delantera.
- Conecte el cable **verde** con la salida positiva de la bocina izquierda trasera.
- Conecte el cable **verde/negro** con la salida negativa de la bocina izquierda trasera.
- Conecte el cable **púrpura** con la salida positiva de la bocina derecha trasera.
- Conecte el cable **púrpura/negro** a la salida negativa de la bocina derecha trasera.
- Coloque cinta e ignore el siguiente (1) cable; no se utilizará en esta aplicación. **marrón**

Los siguientes (3) cables son únicamente para radios con multimedia/navegación que requieren estos cables.

- Conecte el cable **azul/rosado** al cable VSS/de detección de velocidad.
- Conecte el cable **verde/púrpura** al cable de reversa.
- Conecte el cable **verde claro** al cable de freno de mano.

Desde el arnés lateral del automóvil hasta la radio no original:

- Conecte el cable **negro** al cable de tierra.
- Conecte el cable **amarillo** al cable de la batería.
- Coloque cinta e ignore los siguientes (5) cables; no se utilizarán en esta aplicación. **azul, verde, verde/negro, púrpura, púrpura/negro**
- Ignore los conectores RCA **rojo y blanco** rotulados "RSE//SYNC®/SAT"; no se utilizarán en esta aplicación.
- Ignore los conectores RCA **rojo y blanco** rotulados "FROM 3.5"; no se utilizarán en esta aplicación.

Continúe a la retención del control en volante con conector de 3.5 mm

Retención de control del volante jack de 3.5mm:

- El conector de 3.5 mm se debe usar para retener los controles de audio en el control del volante.
- **Para los siguientes radios:** Conecte el **conector hembra de 3.5 mm con conectores pelados** en el conector macho SWC de 3.5 mm del **arnés 5864**. Cualquier cable restante debe cubrirse con cinta e ignorarse.
 - **Eclipse:** Conecte el cable del control en el volante, normalmente **marrón**, al cable del conector **marrón/blanco**. Después conecte el cable del control en el volante restante, normalmente **marrón/blanco**, al cable del conector **marrón**.
 - **Equipo original Metra:** Conecte el cable Key 1 (**gris**) del control en el volante al cable **marrón**.
 - **Kenwood o seleccione JVC con un cable de control en el volante:** Conecte el cable **azul/amarillo** al cable **marrón**.

Nota: Si su radio Kenwood se detecta automáticamente como JVC, ajuste manualmente el tipo de radio como Kenwood. Vea las instrucciones a continuación para cambiar el tipo de radio.
 - **XITE:** Conecte el cable SWC-2 del control en el volante del radio al cable **marrón**.
 - **Parrot Asteroid Smart o Tablet:** Conecte el conector de 3.5 mm al AX-SWC-PARROT (se vende por separado), y después conecte el conector de 4 pins del AX-SWC-PARROT al radio.

Nota: El radio debe estar actualizado a la versión de software 2.1.4 o posterior.
 - **Radio universal de “2 o 3 cables”:** Conecte el cable del control en el volante, conocido como Key-A SWC-1, al cable **marrón** del conector. Después conecte el cable restante del control en el volante, conocido como Key-B o SWC-2, al cable **marrón/blanco** del conector. Si el radio llega con un tercer cable para hacer tierra, ignore este cable.

Nota: Después de haber programado la interfaz al vehículo, haga referencia al manual provisto con el radio para asignar los botones SWC. Contacte al fabricante del radio para mayor información.
- **Para todos los demás radios:** Conecte el conector de 3.5 mm dentro del puerto en el radio designado para una interfaz externa de control en el volante. Haga referencia al manual provisto con el radio si tiene duda de dónde va el conector de 3.5 mm.

Retención de cámara de respaldo OE:

- Conecte un lado del arnés de retención de la cámara suministrado al conector de 54 clavijas del vehículo. Este conector fue retirado de la pantalla de 8" de fábrica.
- Conecte el enchufe de dos clavijas al enchufe AUX de 14 clavijas (LD-FD-AUX)
- Conecte el conector RCA amarillo a la entrada de la cámara retrovisora de la radio no original.

Desde el arnés de 14 pines con cables pelados hasta la radio no original:

- Conecte el enchufe de dos clavijas al enchufe correspondiente de dos clavijas en el arnés de la cámara (LD-FD54CAM)

El siguiente cable sirve para activar un relé desde los botones en la parte frontal del panel de ajuste de la radio. Las salidas son de enclavamiento, lo que significa que permanecerán activas hasta que se presione nuevamente el botón (o hasta que se apague la llave de encendido). Estos botones se pueden usar para encender elementos como: iluminación decorativa o ventiladores para enfriar amplificadores no originales.

- Conecte el cable Azul/Rojo etiquetado como “AUX 1” a la entrada negativa de un automóvil.
Relé SPDT (se vende por separado).

INSTALACIÓN

Pantalla táctil

1. Conecte el **arnés de 16 pins con conectores pelados** en el puerto **A** en la pantalla táctil.
2. Conecte el **arnés de 14 clavijas con cables pelados** al puerto **B**.
3. Conecte el **arnés FD3** al puerto **C** y luego al arnés de cableado en el vehículo. Estos arneses son los que se retiraron en el **Desmontaje del tablero**, paso 7.
4. El puerto **D** es una entrada USB Micro-B para actualizar la interfaz.

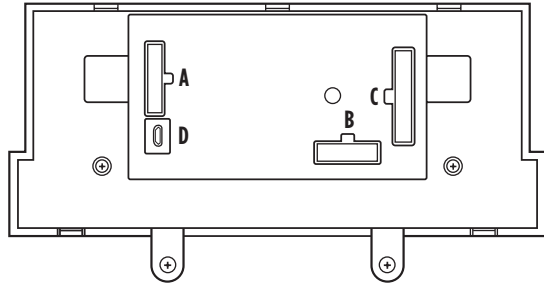

Interfaz HVAC

5. Conecte el **arnés de la interfaz HVAC** en la interfaz HVAC y luego a los arneses de cableado en el vehículo. Estos arneses son los que se retiraron del paso 4 en el **desmontaje del tablero**.

Atención! Ignore el conector de 10 pins del arnés de interfaz HVAC, no se usará en esta aplicación.

6. Conecte el **arnés de 4 pins planos a 4 pins apilados a la interfaz HVAC** y luego al ensamblado de la luz de la bolsa de aire del pasajero.
7. A continuación, conecte el arnés de 6 pins del **arnés lateral del coche** en la interfaz HVAC.
8. Localice el conector de la antena de fábrica en el tablero y realice todas las conexiones necesarias al radio. Utilice el **adaptador de antena** provisto para adaptar el conector de antena de fábrica a la radio no original.

PROGRAMACIÓN

1. Conecte el arnés lateral del automóvil al puerto C y luego a los mazos de cables del vehículo.

Nota: Este es un proceso cronometrado.

Encienda el ciclo de encendido.

Nota: La perilla derecha debe mostrar DZ (o un 2). De lo contrario, seleccione esa opción siguiendo los pasos a continuación.

2. Girar la perilla izquierda lo guiará a través de las opciones en “kit”
3. Gire la perilla derecha para cambiar la configuración de esa opción.
4. Gire la perilla derecha para recorrer las opciones hasta encontrar la opción “Listo”.
5. Presione el botón “Dual” para salir (“El botón doble actuará como un botón Enter”)

MONTAJE FINAL

1. Sujete el ensamblaje terminado en el tablero superior con la herramienta de fábrica que quitó en el paso 5 del **Desmontaje del Tablero**.
2. Coloque a presión el **panel de la moldura del radio** sobre el ensamble completo y luego vuelva a armar el tablero al revés de cómo lo desmontaje para completar la instalación.

INSTRUCCIONES DE LA APLICACIÓN

Descargue e instale la aplicación AX-CUSTOM-BT desde la tienda de aplicaciones para dispositivos móviles Android/Apple.

Códigos QR para descarga de APP



Pantalla de configuración del vehículo

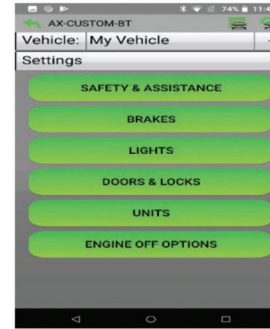

(Figura A)

1. Arranque el vehículo.
2. Abra la aplicación y espere a que aparezca el menú **Configuración de personalización**. En su lugar, aparece (**Si no está conectado**), presione el botón derecho en la esquina superior derecha de la pantalla, luego presione el botón izquierdo en la esquina superior derecha de la pantalla para volver a **Configuración de personalización**. El proceso de emparejamiento comenzará en este punto.
3. Una vez emparejado, la **configuración** se mostrará en la pantalla. A partir de este momento podrá realizar los cambios que desee en el vehículo, siempre que el vehículo esté encendido. (Figura A)

Nota: La captura de pantalla se muestra solo con fines ilustrativos. Las opciones reales disponibles varían según el vehículo y el nivel de equipamiento.

Continúa en la siguiente página

INSTRUCCIONES DE LA APLICACIÓN (CONT.)

Pantalla Administrar vehículos

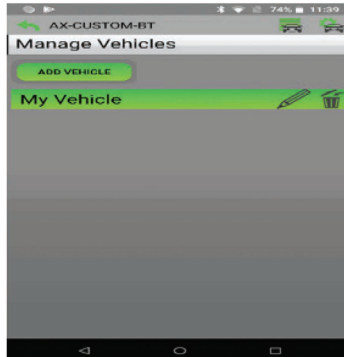

(Figura B)

1. Seleccione Administrar vehículos presionando el botón en la parte superior derecha de la pantalla. (Figura B)
2. Al presionar el botón Agregar vehículo o Editar (icono de lápiz) se abrirá el **Menú Configurar vehículo**. (Figura C)

Configurar pantalla del vehículo

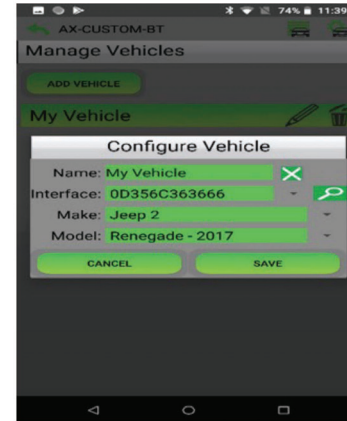

(Figura C)

- El nombre del vehículo se puede cambiar presionando el campo de texto.
- La aplicación puede detectar automáticamente la interfaz instalada en el vehículo presionando el botón **Buscar** (lupa).
- Los campos **Marca** y **Modelo** abrirán una lista desplegable para que el usuario seleccione la marca y modelo del vehículo en el que está instalada la interfaz.
- Presione el botón Guardar para almacenar los cambios.

OPCIONES DE CONFIGURACIÓN BLUETOOTH

Opciones Disponibles

Configuración de la unidad	Número de zonas	Personalización	Radio (tipo)
(Color de retroiluminación)	• Zona única	(Iluminación ambiental)	1 Eclipse (Tipo 1)
• Apagado	• Zona dual	• Apagado	2 Kenwood 2
• Rojo		• Azul hielo	3 Clarion (Tipo 1)
• Anaranjado		• Anaranjado	4 Boss (Tipo 1)/Dual/Sony 1 (Boss)
• Amarillo		• Azul claro	5 JVC
• Verde Lima		• Rojo	6 Pioneer/Jensen
• Verde		• Verde	7 Alpine 3
• Cian		• Azul	8 Boss (Tipo 4)/Visteon 1 (Boss)
• Azul		• Morado	9 Valor
• Morado			10 Clarion (Tipo 2)
• Magenta			11 Boss (Tipo 2)
			12 Eclipse (Tipo 2)
			13 LG
			14 Parrot 4
			15 XITE
			16 Philips
			17 Kicker
			18 JBL
			19 Insane Audio
			20 Magnadyne
			21 Boss (Tipo 3)
			22 Axxera

Reasignación del botón SWC

Nota: No todas las opciones están disponibles; consulte el manual del propietario de la radio del mercado de accesorios para conocer los comandos disponibles de la radio.

- SEEK UP reasignación de botones
- SEEK DOWN reasignación de botones
- MODE/SOURCE reasignación de botones
- MUTE reasignación de botones
- PRESET UP reasignación de botones
- PRESET DOWN reasignación de botones
- POWER reasignación de botones
- BAND reasignación de botones
- PLAY/ENTER reasignación de botones
- PTT reasignación de botones
- ON HOOK reasignación de botones
- OFF HOOK reasignación de botones

Pulsación doble del botón SWC

Nota: No todas las opciones están disponibles; consulte el manual del propietario de la radio del mercado de accesorios para conocer los comandos disponibles de la radio.

- SEEK UP pulsación doble del botón
- SEEK DOWN pulsación doble del botón
- MODE/SOURCE pulsación doble del botón
- MUTE pulsación doble del botón
- PRESET UP pulsación doble del botón
- PRESET DOWN pulsación doble del botón
- POWER pulsación doble del botón
- BAND pulsación doble del botón
- PLAY/ENTER pulsación doble del botón
- PTT pulsación doble del botón
- ON HOOK pulsación doble del botón
- OFF HOOK pulsación doble del botón

MENÚ DE CONFIGURACIÓN

Los botones del volante se utilizarán para ingresar, navegar y realizar cambios en el **Menú de Configuración** del kit. La pantalla de las perillas climáticas se utilizará para ver el menú.

1. Con la puerta del conductor abierta, presione y mantenga presionado el botón **OK** (lado derecho), luego encienda la llave.
2. Presione los botones **Buscar arriba** y **Buscar abajo** para alternar entre las opciones de menú disponibles.

Consulte la tabla de **Opciones del menú** para obtener una lista de opciones y una descripción de cada opción.

3. Navegue hasta “d o”, luego presione el botón **OK** para salir del menú de configuración.
4. Si no hay actividad después de 10 segundos, el menú de configuración se cerrará.

Opciones del menú

Visualización de la perilla izquierda	Visualización de la perilla derecha	Descripción
A.L	Mostrará el estado actual	Iluminación ambiental
A.G		Ganancia del amplificador OEM
A.S.		Auto Stop / Start Override
r.d		Detección de radio
b.L.		Iluminar desde el fondo
U O		Número de versión del kit
d o	n E	Hecho / Salir

Opciones de submenú

Iluminación ambiental

Visualización de la perilla izquierda	Visualización de la perilla derecha	Iluminación ambiente color
A.L	lb	Azul hielo
A.L	Or	Naranja
A.L	Sb	Azul suave
A.L	rd	Rojo
A.L	Gr	Verde
A.L	bL	Azul
A.L	PU	Púrpura

Ganancia del amplificador OEM

Visualización de la perilla izquierda	Visualización de la perilla derecha
A.G	0 to 30

Auto Stop / Start Override

Visualización de la perilla izquierda	Visualización de la perilla derecha	
A.S	0.0	Discapacitado (no override)
A.S	0.1	Permitir

MENÚ DE CONFIGURACIÓN (CONT.)

Controles del volante

- Press the **OK** button on the steering wheel to start the auto detection process.
1. Presione el botón **OK** en el volante para iniciar el proceso de detección automática.
 2. Vaya al submenú de **tipo de radio**. Gire la perilla del clima derecho hasta que se muestre el tipo de radio correcto en la pantalla de la perilla. Presione el botón **MAX AC** para configurar el nuevo tipo de radio.
 3. Si la **interfaz AXSWC** parpadea en rojo (7) veces y no hay una radio **Alpine** instalada, eso significa que hay una conexión abierta que no se tiene en cuenta. Verifique que el conector de 3,5 mm esté conectado al conector/cable correcto del volante en la radio.
 4. Se requiere el **AXSWCH-PAR** (se vende por separado). Además, el software de la radio debe estar rev. 2.1.4 o superior.
 5. Si hay instalada una radio **Clarion** o **Eclipse** y los controles del volante no funcionan, cambie la radio a **Clarion (tipo 2)** o **Eclipse (tipo 2)** respectivamente. Si los controles del volante aún funcionan, consulte el documento **Cambio del tipo de radio** disponible en axxessinterfaces.com.
 6. Si hay una radio **Kenwood** instalada y el LED. La respuesta parpadea (5) veces en lugar de (2), cambie manualmente el tipo de radio a **Kenwood**. Para hacer esto, consulte el documento **Cambio del tipo de radio** disponible en axxessinterfaces.com.

Detección de radio

Pantalla de perilla izquierda	Pantalla de perilla derecha	Fabricante de radios	Conferencias magistrales
r.d	1	Eclipse (Tipo 1)	1
r.d	2	Kenwood	2
r.d	3	Clarion (Tipo 1)	1
r.d	4	Boss (Tipo 1)/Dual/Sony	1 (Boss)
r.d	5	JVC	
r.d	6	Pioneer/Jensen	
r.d	7	Alpine	3
r.d	8	Boss (Tipo 4)/Visteon	1 (Boss)
r.d	9	Valor	
r.d	10	Clarion (Tipo 2)	1
r.d	11	Boss (Tipo 2)	
r.d	12	Eclipse (Tipo 2)	1
r.d	13	LG	
r.d	14	Parrot	4
r.d	15	XITE	
r.d	16	Philips	
r.d	17	Kicker	
r.d	18	JBL	
r.d	19	Insane Audio	
r.d	20	Magnadyne	
r.d	21	Boss (Tipo 3)	
r.d	22	Axxera	

MENÚ DE CONFIGURACIÓN (CONT.)

Opciones del submenú (cont.)

Iluminar desde el fondo

Pantalla de perilla izquierda	Pantalla de perilla derecha	Color de retroiluminación
b.L	--	Sin luz de fondo
b.L	rD	Rojo
b.L	Or	Naranja
b.L	YE	Amarillo
b.L	LG	Verde lima
b.L	Gr	Verde
b.L	CY	Cian
b.L	BL	Azul
b.L	Pu	Morado
b.L	HP	Rosa caliente

Número de versión del kit

Pantalla de perilla izquierda	Pantalla de perilla derecha
U0	Mostrará la versión actual del kit.

Hecho/Salir

- Presione el botón **Modo/OK** en el volante para salir del Menú de Configuración.

Pantalla de perilla izquierda	Pantalla de perilla derecha
d o	n E

Restablecer la interfaz

- Mantenga presionado el botón interno “AUTO” y “DUAL” en las perillas “LCD” izquierda y derecha durante 15 segundos.
- Las pantallas LCD se quedarán en blanco y se reiniciarán, lo que provocará que la interfaz vuelva a detectar el vehículo.

Cambiar la temperatura de Fahrenheit a Celsius (controles de fábrica no realizados por el producto Metra AXXESS)

- La temperatura se puede cambiar desde el grupo de instrumentos del vehículo siguiendo los pasos que se enumeran a continuación. Desde el **centro de mensajes** del vehículo (si está equipado, se mostrará en el lado izquierdo del grupo de instrumentos) Usando los controles del volante izquierdo para navegar por el centro de mensajes, desplácese hacia abajo hasta **“Configuración”** y presione **“Ok”**. Allí verá **“Unidades”**, presiona **“Ok”**, luego tendrás la opción de seleccionar Fahrenheit (°F) o Celsius (°C). Al presionar el botón **“Ok”** se seleccionará la temperatura que se muestra en el vehículo en el kit.

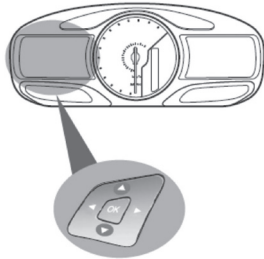

Desplácese hacia arriba/abajo para resaltar una de las categorías, luego presione la tecla de flecha derecha o OK para ingresar a esa categoría.

Menú principal

Desde la pantalla del menú principal puede elegir entre las siguientes categorías:

- Modo de visualización
- Viaje 1 y 2
- Economía de combustible
- ***Configuración**
- Información

En Configuración del vehículo

Unidades: Temperatura

- Fahrenheit (°F)
- Celsius (°C)



99-5864CH
INSTRUCCIONES DE INSTALACIÓN



¿Tienes dificultades? Estamos aquí para ayudar.



Póngase en contacto con nuestra
línea de soporte técnico en:
386-257-1187



O por correo electrónico a:
techsupport@metra-autosound.com

Horas de soporte técnico (hora estándar del este)

Monday - Friday: 9:00 AM - 7:00 PM

Saturday: 10:00 AM - 5:00 PM

Sunday: 10:00 AM - 4:00 PM



EL CONOCIMIENTO ES PODER
Mejore sus habilidades de instalación y fabricación inscribiéndose en la escuela de dispositivos electrónicos móviles más reconocida y respetada de nuestra industria. Regístrese en www.installerinstitute.edu o llame al 800-354-6782 para obtener más información y avance hacia un futuro mejor.



Metra recomienda técnicos con certificación del Programa de Certificación en Electrónica Móvil (Mobile Electronics Certification Program, MECP).