



Chrysler/ Dodge/ Jeep, Multikit 2004-2009

(with factory NAV)

KIT FEATURES

- ISO DIN radio provision with pocket
- ISO DDIN radio provision
- Designed for vehicles with factory navigation radios

KIT COMPONENTS

- A) Radio housing • B) Radio brackets • C) Pocket • D) #8 x 3/8" Phillips screws (4)

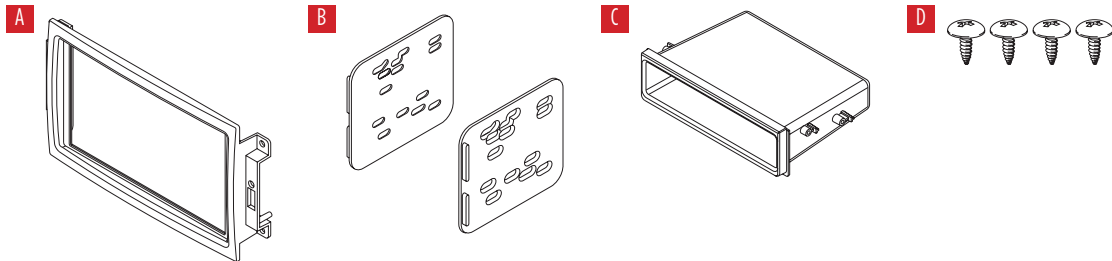

TABLE OF CONTENTS (see page 2 for full version)

Applications	2
Dash Disassembly	3-7
Kit Assembly:	
ISO DIN Radio Provision with Pocket	8
ISO DDIN radio provision	9

WIRING & ANTENNA CONNECTIONS (sold separately)

Please visit AxxessInterfaces.com
for audio/video and steering wheel
control interface options

Antenna Adapter: 40-CR10

TOOLS REQUIRED

- Panel removal tool • Phillips screwdriver
- Socket wrench

ATTENTION: With the key out of the ignition, disconnect the negative battery terminal before installing this product. Ensure that all installation connections, especially the air bag indicator lights, are plugged in before reconnecting the battery or cycling the ignition to test this product.
NOTE: Refer also to the instructions included with the aftermarket accessory before installing this device.

APPLICATIONS

Chrysler	Page
300 2005-2007	4
Aspen 2007	3
Dodge	
Caliber 2007-2008	7
Charger 2006-2007	3
Durango 2004-2007	3
Magnum 2005-2007	3
Ram 1500 2006-2008	
Ram 2500/3500 2006-2009 (w/mini center console).....	5
Ram 2500/3500 2006-2009 (w/out center console)	4
Ram 1500 2006-2008, Ram 2500/3500 2006-2009 (w/full center console).....	6
Jeep	
Compass 2007-2008	7
Grand Cherokee 2005-2007	7
Patriot 2007-2008	7

TABLE OF CONTENTS

Applications	2
Dash Disassembly	
Chrysler Aspen 2007, Dodge Durango 2004-2007	3
Dodge Charger 2006-2007, Magnum 2005-2007	3
Chrysler 300 2005-2007	4
Dodge Ram 1500 2006-2008, Ram 2500/3500 2006-2009 (w/o center console)	4
Dodge Ram 1500 2006-2008, Ram 2500/3500 2006-2009 (w/mini center console).....	5
Dodge Ram 1500 2006-2008, Ram 2500/3500 2006-2009 (w/full center console)	6
Jeep Grand Cherokee 2005-2007	7
Dodge Caliber , Jeep Compass / Patriot 2007-2008	7
Kit Assembly	
DIN Radio Provision with Pocket	8
ISO DIN Radio Provision	9

DASH DISASSEMBLY

Chrysler Aspen 2007 Dodge Durango 2004-2007

1. Remove (2) 7mm screws from the inside of the pocket facing upward. (Figure A)
2. Unclip and remove the entire trim panel surrounding the radio and climate controls. (Figure B)
3. Remove (4) 7mm screws securing radio to dash and remove radio. (Figure C)

Continue to Kit Assembly

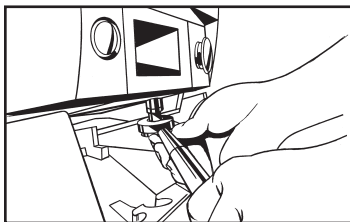

(Figure A)

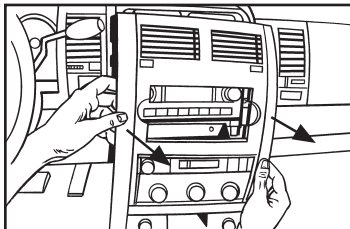

(Figure B)

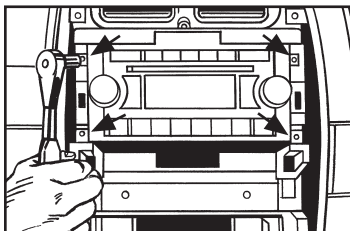

(Figure C)

Dodge Charger 2006-2007 Dodge Magnum 2005-2007

1. Unclip and remove entire panel surrounding radio and climate controls, including A/C vents. (Figure A)
2. Remove (4) 7mm screws securing radio to dash and remove radio. (Figure B)

Continue to Kit Assembly

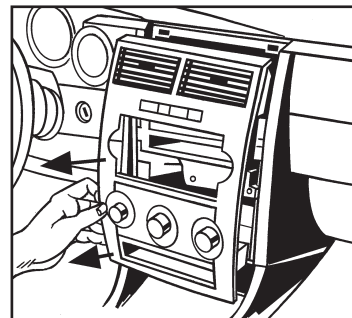

(Figure A)

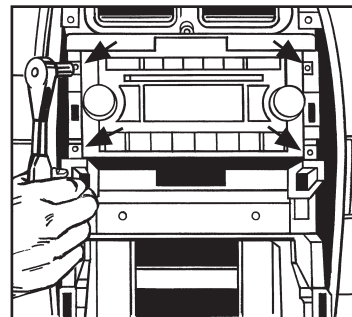

(Figure B)

DASH DISASSEMBLY

Chrysler 300 2005-2007

1. Unclip and remove entire panel surrounding radio and climate controls, including A/C vents and clock. (Figure A)
2. Remove (4) 7mm screws securing radio to dash and remove radio. (Figure B)

Continue to Kit Assembly

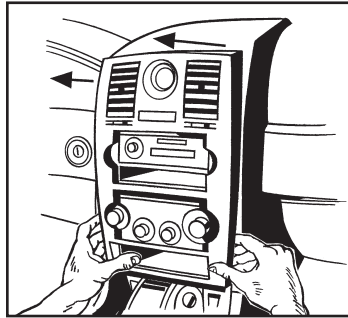

(Figure A)

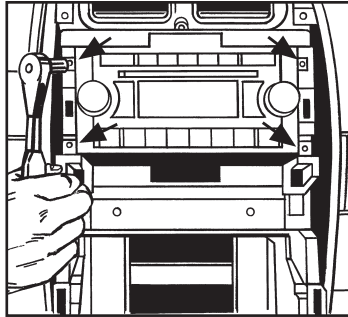

(Figure B)

Dodge Ram 1500 2006-2008

Dodge Ram 2500/3500 2006-2009

(w/o center console)

1. Open cup holder and remove (2) Phillips screws facing up on front edge of radio/ climate control panel. (Figure A)
2. Unclip and remove entire panel surrounding radio and climate controls, including A/C vents. (Figure B)
3. Remove (4) 7mm screws securing radio to dash and remove radio.

Continue to Kit Assembly

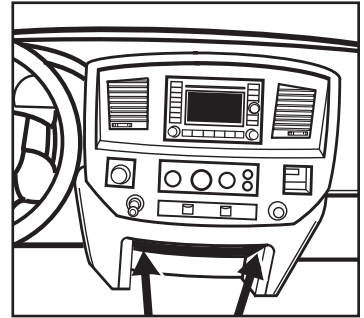

(Figure A)

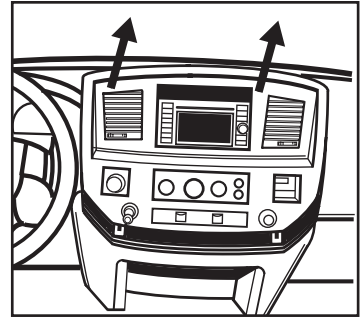

(Figure B)

DASH DISASSEMBLY

Dodge Ram 1500 2006-2008 Dodge Ram 2500/3500 2006-2009 (w/mini center console)

1. If vehicle has floor shifter, remove shifter knob.
2. Remove center console inserts, if present. (Figure A)
3. Remove screws securing the rear center console to the floor panel. Lift up on the rear center console to clear the gearshift lever, if present. (Figure B)
4. Remove screws securing the front center console to the floor panel. Unclip and remove the front center console. (Figure C)

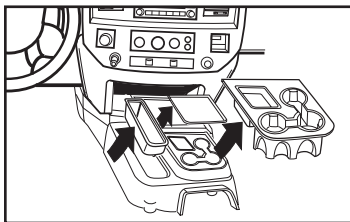

(Figure A)

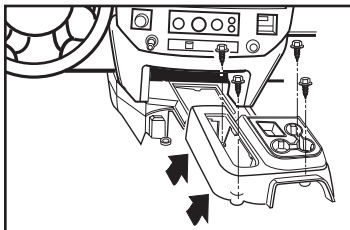

(Figure B)

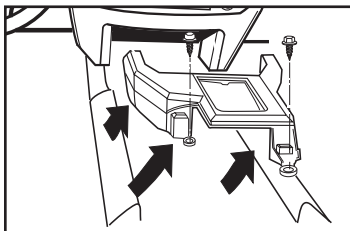

(Figure C)

5. Loosen (2) 8mm screws at bottom of dash. Unsnap lower panel.
6. Remove (2) Phillips screws facing up on front edge of radio/climate control panel. (Figure D)
7. Unclip and remove entire panel surrounding radio and climate controls, including A/C vents. (Figure E)
8. Remove (4) 7mm screws securing radio to dash and remove radio.

Continue to Kit Assembly

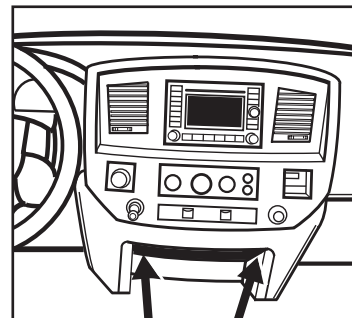

(Figure D)

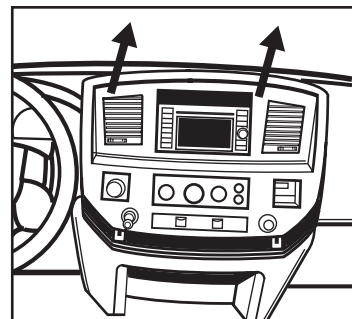

(Figure E)

DASH DISASSEMBLY

Dodge Ram 1500 2006-2008
Dodge Ram 2500/3500 2006-2009
(w/full center console)

1. If vehicle has floor shifter, remove shifter knob.
2. Unsnap and remove console front top cover (closest to the dash). (Figure A)
3. Remove (2) 8mm screws from under console cover (previously removed). Remove front section of console. (Figure B)
4. Loosen (2) 8mm screws at bottom of dash. Unsnap lower panel.

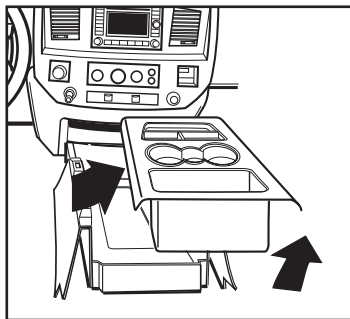

(Figure A)

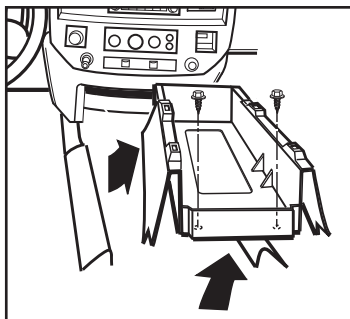

(Figure B)

5. Remove (2) Phillips screws facing up on front edge of radio/climate control panel. (Figure C)
6. Unclip and remove entire panel surrounding radio and climate controls, including A/C vents. (Figure D)
7. Remove (4) 7mm screws securing radio to dash and remove radio.

Continue to Kit Assembly

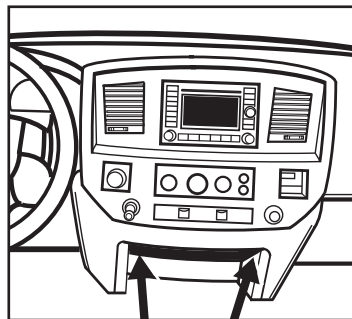

(Figure C)

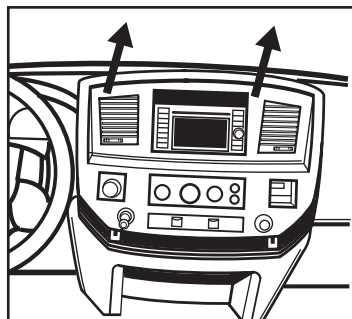

(Figure D)

DASH DISASSEMBLY

Jeep Grand Cherokee 2005-2007

1. Unsnap and remove panel from around radio including the vent on each side. (Figure A)
2. Remove (4) 7mm screws securing radio to dash and remove radio. (Figure B)

Continue to Kit Assembly

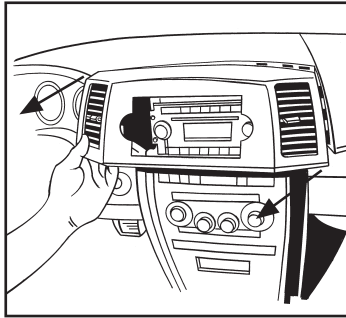

(Figure A)

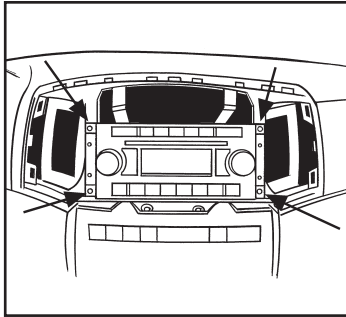

(Figure B)

Dodge Caliber 2007-2008, Jeep Compass/Patriot 2007-2008

1. Unsnap and move shifter trim to the side. (Figure A)
2. Unsnap and remove top center dash panel above A/C vents (Compass and Patriot only).
3. Unsnap center dash trim panel (do not remove until climate controls are removed). (Figure A)

4. Remove (4) Phillips screws holding climate control panel to backside of the center dash panel.
5. Remove (4) 7mm screws securing radio. Unplug and remove radio.

Continue to Kit Assembly

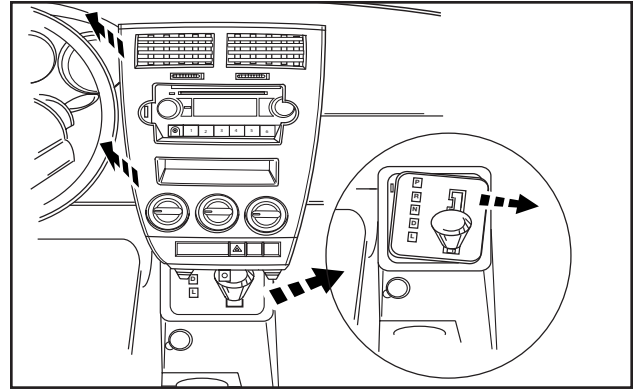

(Figure A)

KIT ASSEMBLY

ISO DIN Radio Provision with Pocket

1. Attach the *radio brackets* to the *radio housing* by sliding the grooves in the brackets, into the housing. The following step will secure the brackets in place. (Figure A)
2. Attach the *pocket* to the *radio brackets* using the (4) #8 x 3/8" Phillips screws provided. (Figure B)
3. Remove the metal DIN sleeve and trim ring from the aftermarket radio.
4. Slide the radio into the bracket/pocket assembly, and then secure it using the screws supplied with the radio. (Figure C)

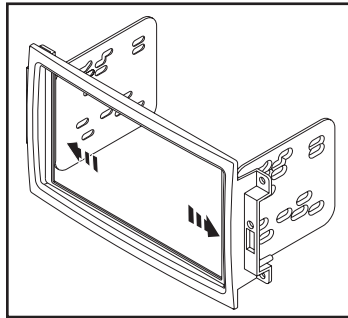

(Figure A)

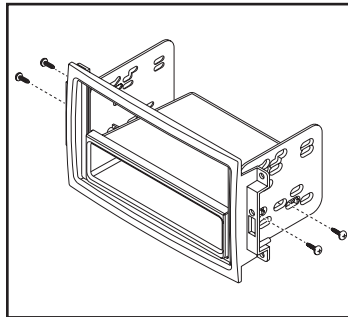

(Figure B)

5. Locate the factory wiring harness and antenna connector in the dash and complete all necessary connections to the radio. Metra recommends using the proper mating adapter from Metra and/or Axxess. Test the radio for proper operation.
6. Secure the radio assembly to the dash using the factory screws.
7. Reassemble the dash in reverse order of disassembly to complete the installation.

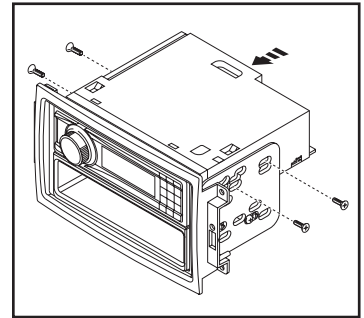

(Figure C)

KIT ASSEMBLY

ISO DDIN radio provision

1. Attach the *radio brackets* to the *radio housing* by sliding the grooves in the brackets, into the housing. The following step will secure the brackets in place. (Figure A)
2. Attach the *radio brackets* to the radio using the screws supplied with the radio. (Figure B)
3. Locate the factory wiring harness and antenna connector in the dash and complete all necessary connections to the radio. Metra recommends using the proper mating adapter from Metra and/or Axxess. Test the radio for proper operation.
4. Secure the radio assembly to the dash using the factory screws.
5. Reassemble the dash in reverse order of disassembly to complete the installation.

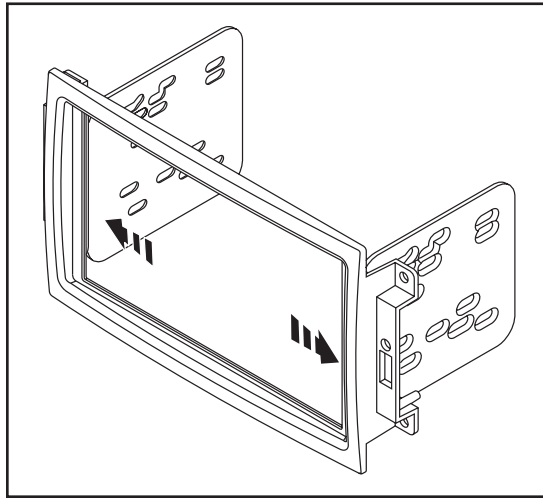

(Figure A)

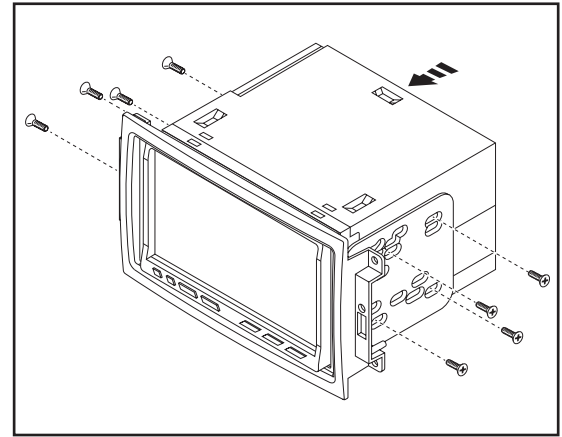

(Figure B)



99-6510
INSTALLATION INSTRUCTIONS



Having difficulties? We're here to help.



Contact our Tech Support line at:

386-257-1187



Or via email at:

techsupport@metra-autosound.com

Tech Support Hours (Eastern Standard Time)

Monday - Friday: 9:00 AM - 7:00 PM

Saturday: 10:00 AM - 5:00 PM

Sunday: 10:00 AM - 4:00 PM



**Metra recommends MECP
certified technicians**



Chrysler/Dodge/Jeep. Multikit 2004-2009

(con navegación de fábrica)

CARACTERÍSTICAS DEL KIT

- Provisión de radio ISO DIN con cavidad
- Provisión de radio ISO DDIN
- Diseñado para vehículos con radios de navegación de fábrica

COMPONENTES DEL KIT

- A) Carcasa del radio • B) Soportes del radio • C) Cavidad • D) Tornillos Phillips #8 de 3/8" (4)

A

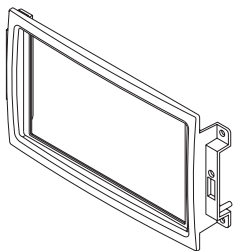

B

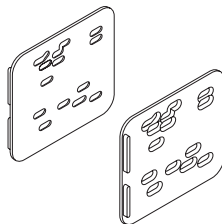

C

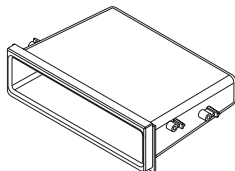

D



INDICE (ver página 2 para la versión completa)

Aplicaciones	2
Desmontaje del Tablero	3-7
Ensamble del kit:	
Provisión de Radio ISO DIN con Cavidad.....	8
Provisión de Radio ISO DDIN.....	9

CONEXIONES DE CABLEADO Y ANTENA (se venden por separado)

Por favor, visita AxxessInterfaces.com para opciones de interfaz de control de audio/video y volante.

Adaptador de antena: 40-CR10

HERRAMIENTAS REQUERIDAS

- Herramienta para quitar paneles
- Destornillador Phillips • Llave del tubo

ATENCIÓN: Con la llave fuera del encendido, desconecta el terminal negativo de la batería antes de instalar este producto. Asegúrate de que todas las conexiones de instalación, especialmente las luces indicadoras del airbag, estén conectadas antes de reconectar la batería o encender el encendido para probar este producto.
NOTA: Consulta también las instrucciones incluidas con el accesorio de posventa antes de instalar este dispositivo.

APLICACIONES

Chrysler	Página
300 2005-2007	4
Aspen 2007	3
Dodge	
Caliber 2007-2008	7
Charger 2006-2007	3
Durango 2004-2007	3
Magnum 2005-2007	3
Ram 1500 2006-2008 (con consola central pequeña)	5
Ram 2500/3500 2006-2009 (sin consola central)	4
Ram 1500 2006-2008, Ram 2500/3500 2006-2009 (con consola central completa)	6
Jeep	
Compass 2007-2008	7
Grand Cherokee 2005-2007	7
Patriot 2007-2008	7

INDICE

Aplicaciones	2
Desmontaje del tablero	
Chrysler Aspen 2007, Dodge Durango 2004-2007	3
Dodge Charger 2006-2007, Dodge Magnum 2005-2007	3
Chrysler 300 2005-2007	4
Dodge Ram 1500 2006-2008, 2500/3500 2006-2009 (sin consola central)	4
Dodge Ram 1500 2006-2008, 2500/3500 2006-2009 (con pequeño consola central)	5
Dodge Ram 1500 2006-2008, 2500/3500 2006-2009 (con consola central completa)	6
Jeep Grand Cherokee 2005-2007	7
Dodge Caliber , Jeep Compass , Jeep Patriot 2007-2008	7
Ensamble del kit	
Provisión de Radio ISO DIN con Cavidad	8
Provisión de Radio ISO DDIN	9

DESMONTAJE DEL TABLERO

Chrysler Aspen 2007

Dodge Durango 2004-2007

1. Retire los (2) tornillos de 7 mm de la parte interior del bolsillo hacia arriba. (Figura A)
2. Suelte y retire todo el panel de la moldura que rodea el radio y los controles de clima. (Figura B)
3. Retire los (4) tornillos de 7 mm que sujetan el radio al tablero y retire el radio. (Figura C)

Continúe con el ensamble del kit

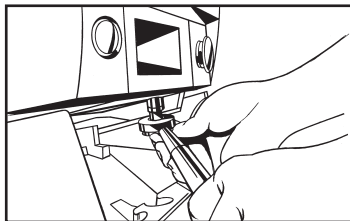

(Figura A)

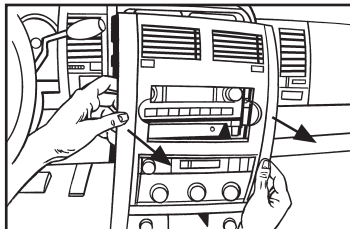

(Figura B)

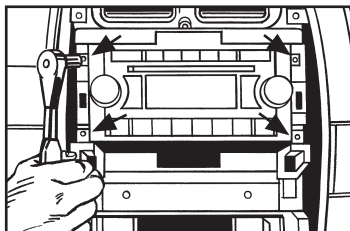

(Figura C)

Dodge Charger 2006-2007

Dodge Magnum 2005-2007

1. Suelte y retire todo el panel que rodea el radio y los controles del clima, incluyendo las rejillas del aire acondicionado. (Figura A)
2. Retire los (4) tornillos de 7 mm que sujetan el radio al tablero y retire el radio. (Figura B)

Continúe con el ensamble del kit

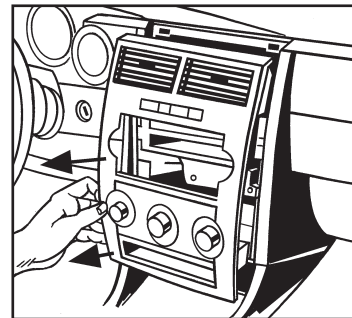

(Figura A)

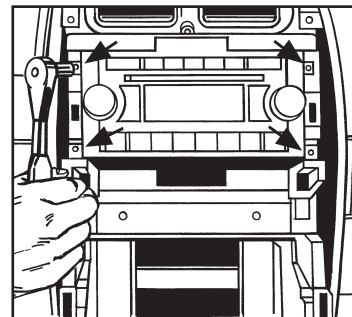

(Figura B)

DESMONTAJE DEL TABLERO

Chrysler 300 2005-2007

1. Suelte y retire todo el panel que rodea el radio y los controles del clima, incluyendo las rejillas del aire acondicionado y el reloj. (Figura A)
2. Retire los (4) tornillos de 7 mm que sujetan el radio al tablero y retire el radio. (Figura B)

Continúe con el ensamble del kit

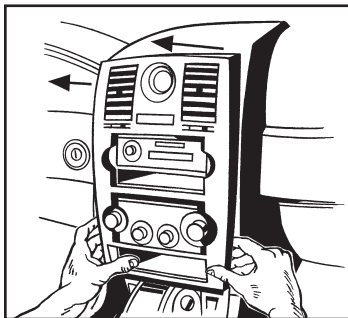

(Figura A)

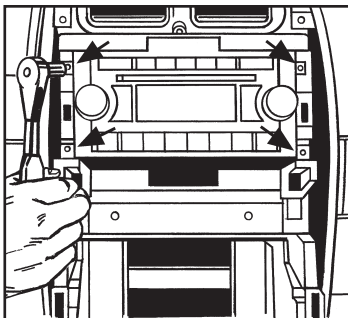

(Figura B)

Dodge Ram 1500 2006-2008

Dodge Ram 2500/3500 2006-2009

(sin consola central)

1. Abra el portavasos y retire los (2) tornillos Phillips que están hacia arriba en el borde frontal del panel del radio/control de clima. (Figura A)
2. Suelte y retire todo el panel que rodea el radio y los controles del clima, incluyendo las rejillas del aire acondicionado. (Figura B)
3. Retire los (4) tornillos de 7 mm que sujetan el radio al tablero y retire el radio.

Continúe con el ensamble del kit

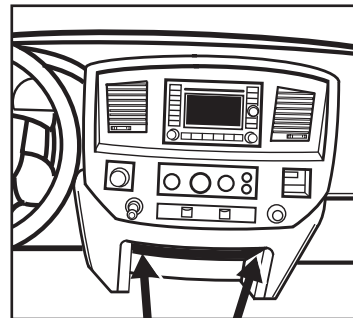

(Figura A)

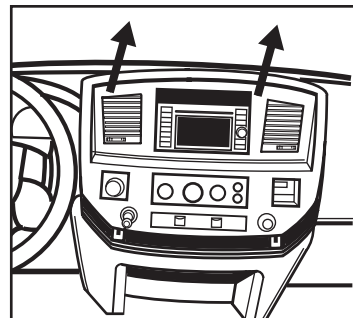

(Figura B)

DESMONTAJE DEL TABLERO

Dodge Ram 1500 2006-2008

Dodge Ram 2500/3500 2006-2009

(con pequeño consola central)

1. Si el vehículo tiene palanca de velocidades al piso, quite la perilla de la palanca.
2. Retire los insertos de la consola central, si los hay. (Figura A)
3. Retire los tornillos que sujetan la consola central trasera al panel del piso. Levante la consola central trasera para despejar el área de la palanca de velocidades, si la hay. (Figura B)
4. Retire los tornillos que sujetan la consola central delantera al panel del piso. Suelte y retire la consola central delantera. (Figura C)

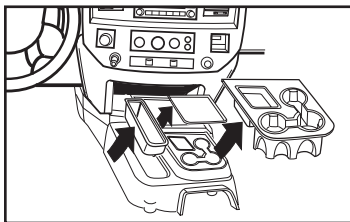

(Figura A)

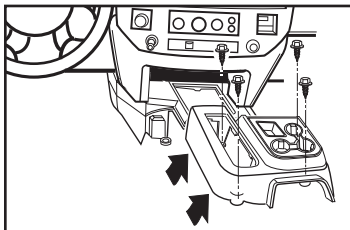

(Figura B)

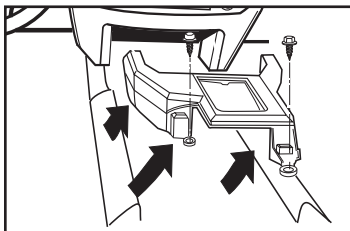

(Figura C)

5. Afloje los dos tornillos de 8 mm de la parte inferior del tablero. Suelte el panel inferior.
6. Retire los (2) tornillos Phillips que están hacia arriba en el borde frontal del panel del radio/control de clima. (Figura D)
7. Suelte y retire todo el panel que rodea el radio y los controles del clima, incluyendo las rejillas del aire acondicionado. (Figura E)
8. Retire los (4) tornillos de 7 mm que sujetan el radio al tablero y retire el radio.

Continúe con el ensamble del kit

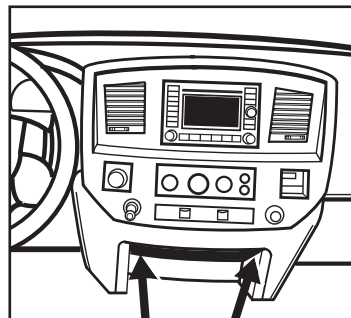

(Figura D)

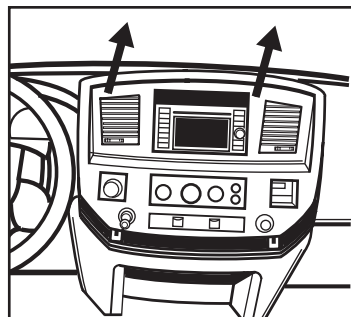

(Figura E)

DESMONTAJE DEL TABLERO

Dodge Ram 1500 2006-2008

Dodge Ram 2500/3500 2006-2009

(con consola central completa)

1. Si el vehículo tiene palanca de velocidades al piso, quite la perilla de la palanca.
2. Suelte y retire la cubierta superior del frente de la consola (más cercana al tablero). (Figura A)
3. Retire los dos tornillos de 8 mm de debajo de la cubierta de la consola (que se retiró anteriormente). Retire la sección frontal de la consola. (Figura B)

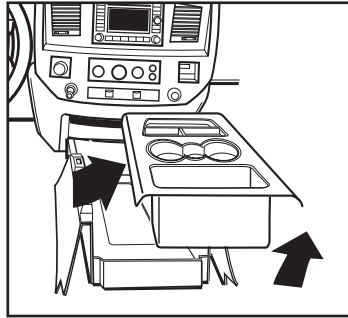

(Figura A)

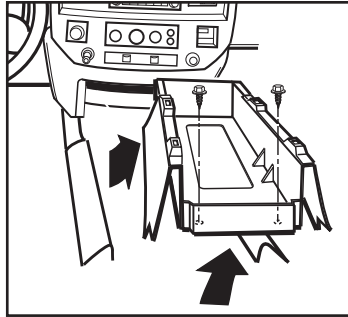

(Figura B)

4. Afloje los dos tornillos de 8 mm de la parte inferior del tablero. Suelte el panel inferior.
5. Retire los (2) tornillos Phillips que están hacia arriba en el borde frontal del panel del radio/control de clima. (Figura C)
6. Suelte y retire todo el panel que rodea el radio y los controles del clima, incluyendo las rejillas del aire acondicionado. (Figura D)
7. Retire los (4) tornillos de 7 mm que sujetan el radio al tablero y retire el radio.

Continúe con el ensamble del kit

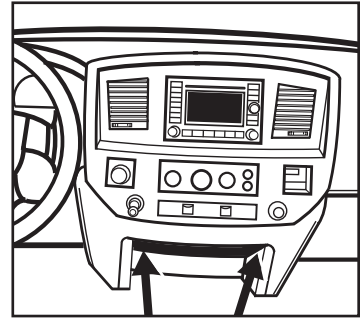

(Figura C)

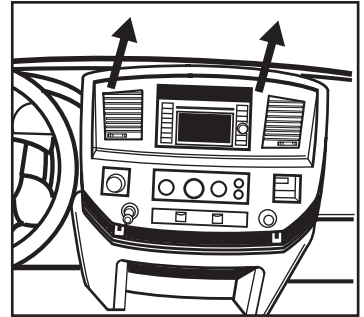

(Figura D)

DESMONTAJE DEL TABLERO

Jeep Grand Cherokee 2005-2007

1. Suelte y retire el panel de alrededor del radio, incluyendo la rejilla a cada lado. (Figura A)
2. Retire los (4) tornillos de 7 mm que sujetan el radio al tablero y retire el radio. (Figura B)

Continúe con el ensamble del kit

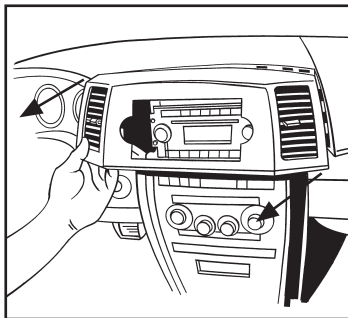

(Figura A)

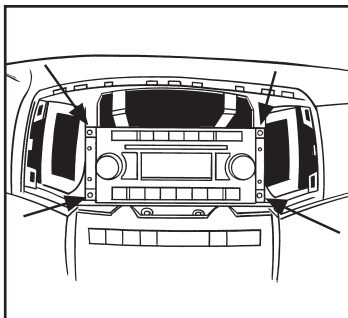

(Figura B)

Dodge Caliber, Jeep Compass, Jeep Patriot 2007-2008

1. Suelte y mueva la moldura de la palanca de velocidades a un lado. (Figura A)
2. Suelte a presión y retire el panel del tablero central superior arriba de las rejillas del aire acondicionado (solo Compass y Patriot).
3. Suelte el panel de la moldura del tablero central (no lo retire hasta que se hayan retirado los controles de clima). (Figura A)

4. Retire los (4) tornillos Phillips que sostienen el panel de control de clima a la parte posterior del panel del tablero central.
5. Retire los (4) tornillos de 7 mm que sostienen el radio. Desconecte y retire el radio.

Continúe con el ensamble del kit

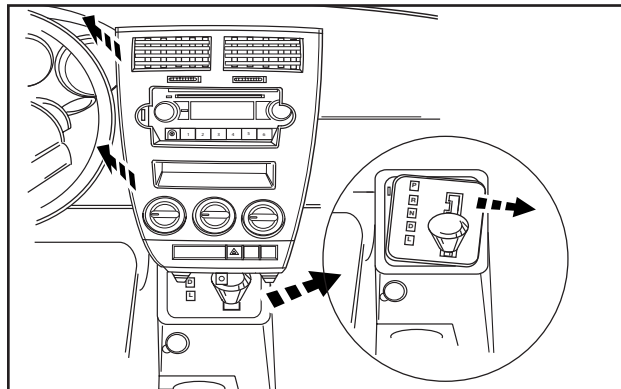

(Figura A)

ENSAMBLE DEL KIT

Provisión de radio ISO DIN con cavidad

1. Fije los *soportes de radio* a la carcasa de la radio deslizando las ranuras en los soportes, dentro de la carcasa. El siguiente paso asegurará los soportes en su lugar. (Figura A)
2. Sujete una *cavidad* a los *soportes del radio* usando los (4) tornillos #8 de 3/8" Phillips suministrados. (Figura B)
3. Quite la manga de metal DIN y el anillo de moldura del radio de mercado secundario.
4. Deslice el radio en el ensamble terminado y luego sujételo al ensamble con los tornillos suministrados con el radio. (Figura C)

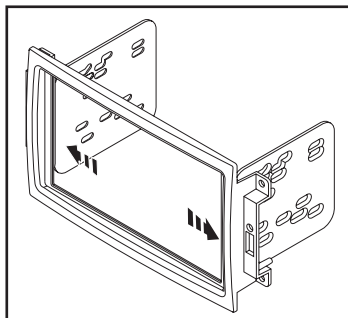

(Figura A)

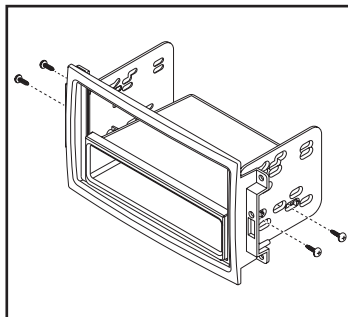

(Figura B)

5. Localice el arnés de cableado de fábrica y el conector de la antena en el tablero y realice todas las conexiones necesarias al radio. Metra recomienda el uso de un adaptador adecuado de acoplamiento de Metra. Pruebe el radio para verificar si funciona bien.
6. Sujete el ensamble completo al tablero utilizando los tornillos de fábrica.
7. Vuelva a ensamblar el tablero en el orden inverso al del desmontaje para completar la instalación.

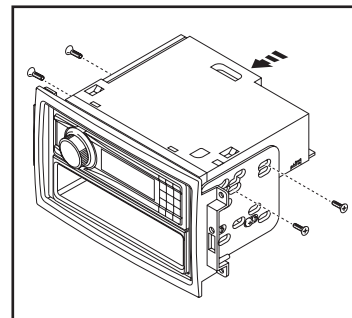

(Figura C)

ENSAMBLE DEL KIT

Provisión de radio ISO DDIN

1. Fije los *soportes de radio* a la carcasa de la radio deslizando las ranuras en los soportes, dentro de la carcasa. El siguiente paso asegurará los soportes en su lugar. (Figura A)
2. Conecte los *soportes de radio* a la radio con los tornillos suministrados con la radio. (Figura B)
3. Localice el arnés de cableado de fábrica y el conector de la antena en el tablero y realice todas las conexiones necesarias al radio. Metra recomienda el uso de un adaptador adecuado de acoplamiento de Metra. Pruebe el radio para verificar si funciona bien.
4. Sujete el ensamble completo al tablero utilizando los tornillos de fábrica.
5. Vuelva a ensamblar el tablero en el orden inverso al del desmontaje para completar la instalación.

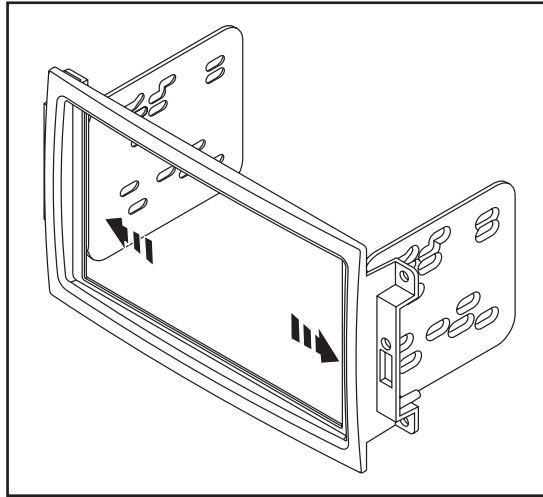

(Figura A)

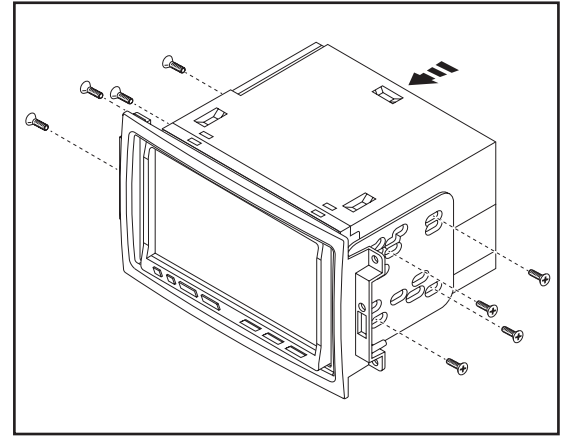

(Figura B)



99-6510
INSTRUCCIONES DE INSTALACIÓN



¿Tienes dificultades? Estamos aquí para ayudar.



Póngase en contacto con nuestra
línea de soporte técnico en:

386-257-1187



O por correo electrónico a:
techsupport@metra-autosound.com

Horario de Soporte Técnico (hora estándar del este)

Lunes - Viernes: 9:00 AM - 7:00 PM

Sábado: 10:00 AM - 5:00 PM

Domingo: 10:00 AM - 4:00 PM



**Metra recomienda MECP
Técnicos certificados**