



## Dodge Multikit Charger/Magnum

(w/out factory NAV) **2005-2007**

### KIT FEATURES

- ISO DIN radio provision with pocket
- ISO DDIN radio provision
- Painted: Matte Black (99-6519B)  
Silver (99-6519S) or  
Carbon Fiber (99-6519CF)

### KIT COMPONENTS

- A) Radio housing trim panel • B) Radio housing • C) Radio brackets • D) Pocket • E) (6) Panel clips • F) (6) #6 x 3/8" Phillips screws
- G) (4) #8 x 3/8" Phillips screws

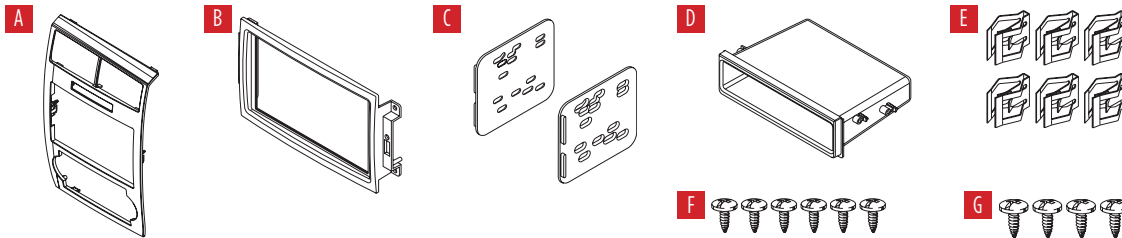

### TABLE OF CONTENTS

Dash Disassembly .....	2
Kit Assembly	
–ISO DIN radio provision with pocket .....	3
–ISO DDIN radio provision .....	4

### WIRING & ANTENNA CONNECTIONS (sold separately)

Please visit [AxcessInterfaces.com](http://AxcessInterfaces.com)  
for audio/video and steering wheel  
control interface options

Antenna Adapter: 40-CR10

### TOOLS REQUIRED

- Panel removal tool • Phillips screwdriver
- 7mm Socket wrench

**ATTENTION:** With the key out of the ignition, disconnect the negative battery terminal before installing this product. Ensure that all installation connections, especially the air bag indicator lights, are plugged in before reconnecting the battery or cycling the ignition to test this product.  
**NOTE:** Refer also to the instructions included with the aftermarket accessory before installing this device.

## DASH DISASSEMBLY

1. Unclip and remove entire panel surrounding radio and climate controls, including A/C vents. (Figure A)
2. Remove (4) 7mm screws securing radio to dash and remove radio. (Figure B)
3. Remove factory vents and climate controls from the factory radio panel and transfer to the 99-6519B radio housing trim panel using the screws provided in this package.

*Continue to Kit Assembly*

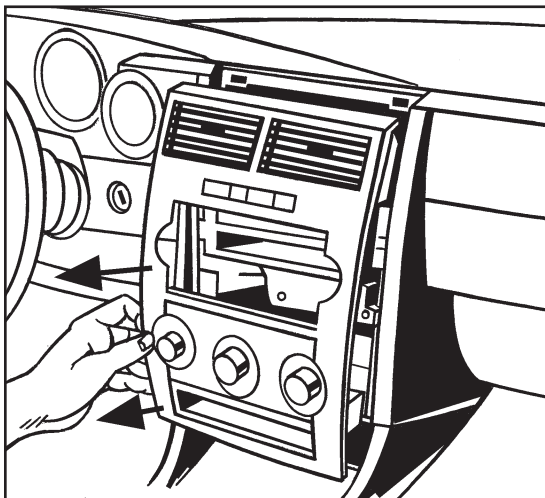

(Figure A)

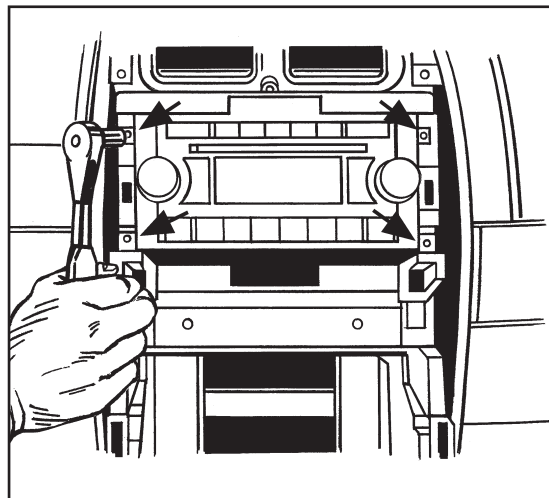

(Figure B)

## KIT ASSEMBLY

### ISO DIN radio provision with pocket

1. Attach the *radio brackets* to the *radio housing* by sliding the grooves in the brackets, into the housing. The following step will secure the brackets in place. (Figure A)
2. Attach the *pocket* to the *radio brackets* using the (4) #8 x 3/8" Phillips screws provided. (Figure B)
3. Remove the metal DIN sleeve and trim ring from the aftermarket radio.
4. Slide the radio into the bracket/pocket assembly, and then secure it using the screws supplied with the radio. (Figure C)

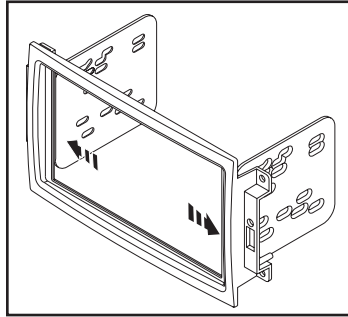

(Figure A)

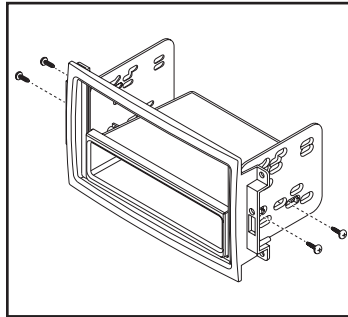

(Figure B)

5. Locate the factory wiring harness and antenna connector in the dash and complete all necessary connections to the radio. Metra recommends using the proper mating adapter from Metra and/or Axxess. Test the radio for proper operation.
6. Secure the radio assembly to the dash using the factory screws.
7. Attach the (6) panel clips provided to the 99-6519B *radio housing trim panel*, then reassemble the dash in reverse order of disassembly using the 99-6519B *radio housing trim panel* to complete the installation.

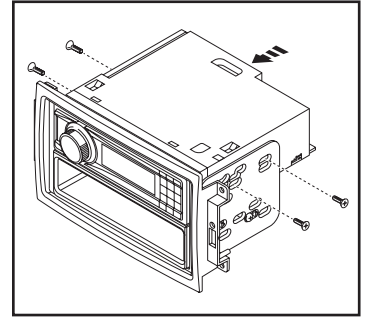

(Figure C)

## KIT ASSEMBLY

### ISO DDIN radio provision

1. Attach the *radio brackets* to the *radio housing* by sliding the grooves in the brackets, into the housing. The following step will secure the brackets in place. (Figure A)
2. Attach the *radio brackets* to the radio using the screws supplied with the radio. (Figure B)
3. Locate the factory wiring harness and antenna connector in the dash and complete all necessary connections to the radio. Metra recommends using the proper mating adapter from Metra and/or Axxess. Test the radio for proper operation.
4. Secure the radio assembly to the dash using the factory screws.
5. Attach the (6) panel clips provided to the *99-6519B radio housing trim panel*, then reassemble the dash in reverse order of disassembly using the *99-6519B radio housing trim panel* to complete the installation.

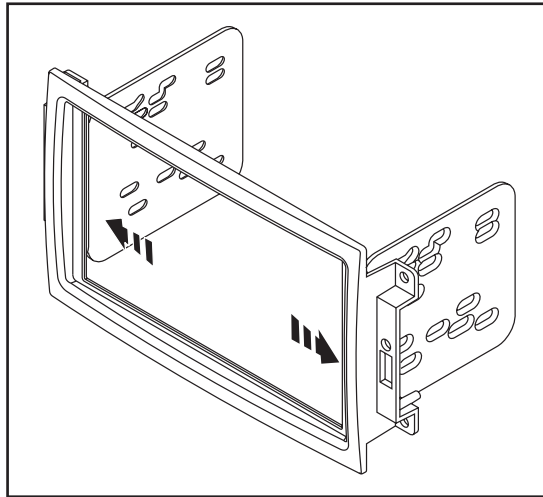

(Figure A)

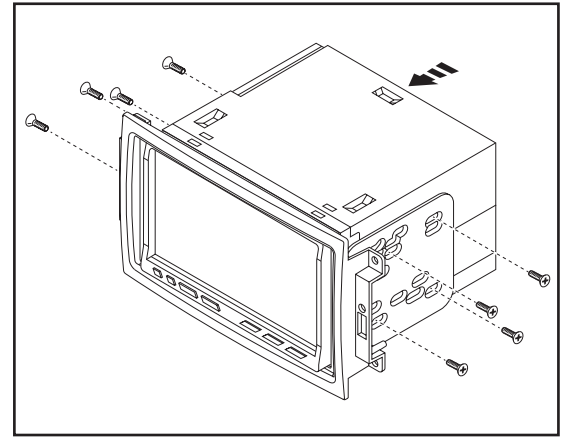

(Figure B)









**99-6519**  
INSTALLATION INSTRUCTIONS



Having difficulties? We're here to help.



Contact our Tech Support line at:

**386-257-1187**



Or via email at:

[techsupport@metra-autosound.com](mailto:techsupport@metra-autosound.com)

**Tech Support Hours (Eastern Standard Time)**

Monday - Friday: 9:00 AM - 7:00 PM

Saturday: 10:00 AM - 5:00 PM

Sunday: 10:00 AM - 4:00 PM



**Metra recommends MECP  
certified technicians**





### Dodge Multikit Charger/Magnum (sin NAV de fábrica) 2005-2007

#### CARACTERÍSTICAS DEL KIT

- Provisión de radio ISO DIN con cavidad
- Provisión de radio ISO DDIN
- Pintura: Negro Mate (99-6519b)  
Plata (99-6519s) o  
Fibra ce Carbono (99-6519CF)

#### COMPONENTES DEL KIT

- A) Panel de moldura del radio • B) Carcasa del radio • C) Soportes del radio • D) Cavidad • E) (6) ganchos para panel  
• F) (6) Tornillos Phillips #6 de 3/8" • G) (4) Tornillos Phillips #8 de 3/8"

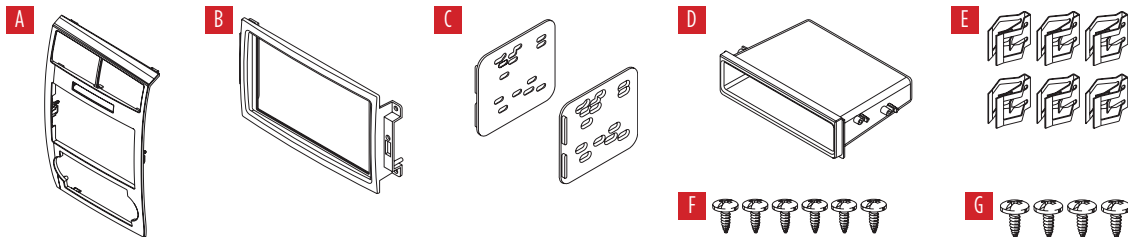

#### INDICE

Desmontaje del tablero .....	2
Ensamble del kit	
– Provisión de radio ISO DIN con cavidad .....	3
– Provisión de radio ISO DDIN .....	4

#### CONEXIONES DE CABLEADO Y ANTENA (se venden por separado)

Por favor, visita [AxxessInterfaces.com](http://AxxessInterfaces.com)  
para opciones de interfaz de control de  
audio/video y volante.

Adaptador de antena: 40-CR10

#### HERRAMIENTAS REQUERIDAS

- Herramienta para quitar paneles
- Destornillador Phillips • 7mm Llave del tubo

**ATENCIÓN:** Con la llave fuera del encendido, desconecta el terminal negativo de la batería antes de instalar este producto. Asegúrate de que todas las conexiones de instalación, especialmente las luces indicadoras del airbag, estén conectadas antes de reconectar la batería o encender el encendido para probar este producto.  
**NOTA:** Consulta también las instrucciones incluidas con el accesorio de posventa antes de instalar este dispositivo.

## DESMONTAJE DEL TABLERO

1. Desenganche y retire todo el panel que rodea el radio y los controles del clima, incluyendo las rejillas del aire acondicionado y el reloj. (Figura A)
2. Retire los (4) tornillos de 7 mm que sujetan el radio al tablero y retire el radio. (Figura B)
3. Retire las rejillas de fábrica, el reloj y la placa de interruptores del panel del radio de fábrica y transfiera al *panel del radio 6519B* con los tornillos de fábrica (los tornillos también se proporcionan en este paquete).

Continúe con el ensamble del kit

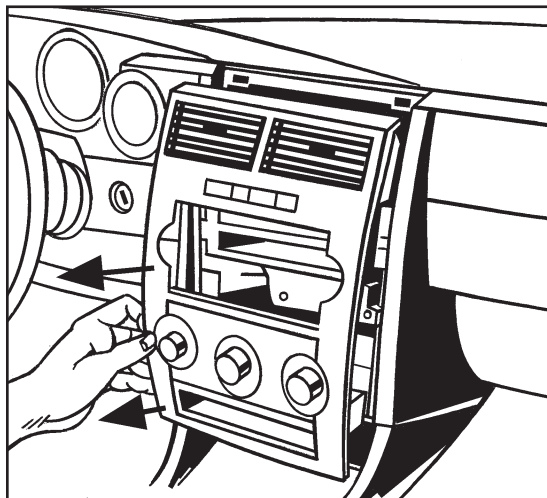

(Figura A)

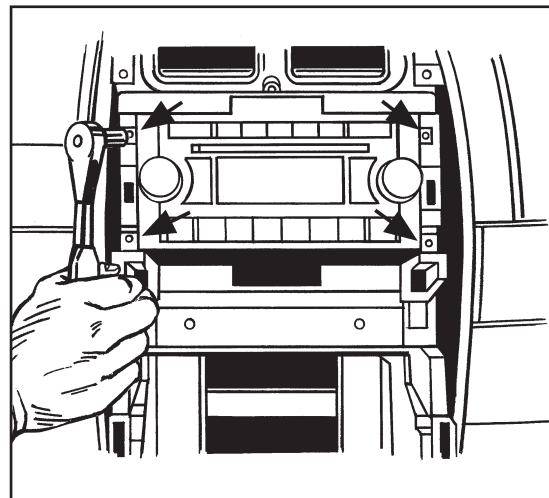

(Figura B)

## ENSAMBLE DEL KIT

### Provisión de radio ISO DIN con cavidad

1. Fije los *soportes de radio* a la carcasa de la radio deslizando las ranuras en los soportes, dentro de la carcasa. El siguiente paso asegurará los soportes en su lugar. (Figura A)
2. Sujete una *cavidad* a los *soportes del radio* usando los (4) tornillos #8 de 3/8" Phillips suministrados. (Figura B)
3. Quite la manga de metal DIN y el anillo de moldura del radio de mercado secundario.
4. Deslice el radio en el ensamble terminado y luego sujételo al ensamble con los tornillos suministrados con el radio. (Figura C)

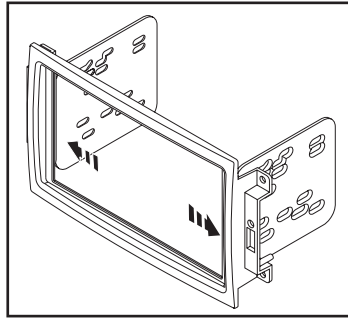

(Figura A)

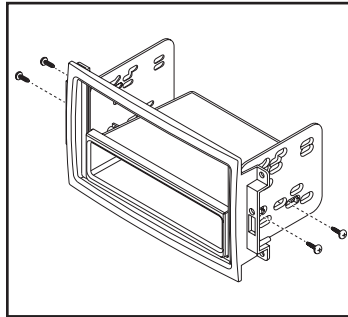

(Figura B)

5. Localice el arnés de cableado de fábrica y el conector de la antena en el tablero y realice todas las conexiones necesarias al radio. Metra recomienda el uso de un adaptador adecuado de acoplamiento de Metra. Pruebe el radio para verificar si funciona bien.
6. Sujete el ensamble completo al tablero utilizando los tornillos de fábrica.
7. Conecte los (6) *clips del panel* provistos al panel de revestimiento del alojamiento de la radio 99-6519, luego vuelva a montar el tablero en orden inverso al de desmontaje utilizando el panel de ajuste de la carcasa del radio 99-6519 para completar la instalación.

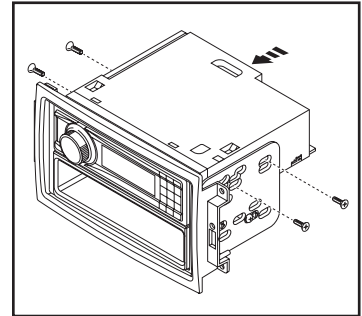

(Figura C)

## ENSAMBLE DEL KIT

### Provisión de radio ISO DDIN

1. Fije los *soportes de radio* a la carcasa de la radio deslizando las ranuras en los soportes, dentro de la carcasa. El siguiente paso asegurará los soportes en su lugar. (Figura A)
2. Conecte los *soportes de radio* a la radio con los tornillos suministrados con la radio. (Figura B)
3. Localice el arnés de cableado de fábrica y el conector de la antena en el tablero y realice todas las conexiones necesarias al radio. Metra recomienda el uso de un adaptador adecuado de acoplamiento de Metra. Pruebe el radio para verificar si funciona bien.
4. Sujete el ensamble completo al tablero utilizando los tornillos de fábrica.
5. Conecte los (6) *clips del panel* provistos al panel de revestimiento del alojamiento de la radio 99-6519, luego vuelva a montar el tablero en orden inverso al de desmontaje utilizando el panel de ajuste de la carcasa del radio 99-6519 para completar la instalación.

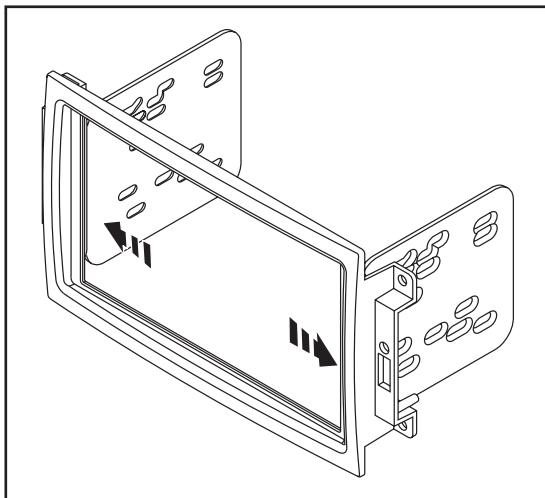

(Figura A)

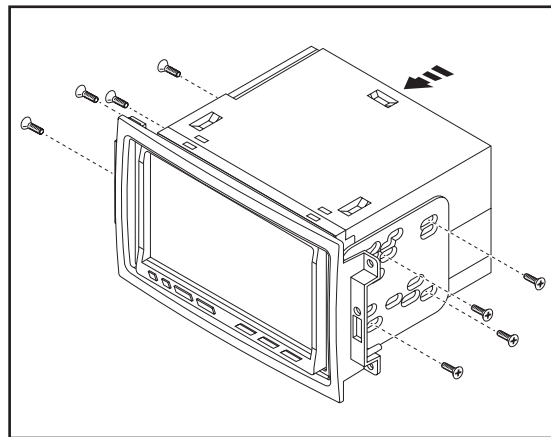

(Figura B)









**99-6519**  
INSTRUCCIONES DE INSTALACIÓN



¿Tienes dificultades? Estamos aquí para ayudar.



Póngase en contacto con nuestra  
línea de soporte técnico en:

**386-257-1187**



O por correo electrónico a:  
[techsupport@metra-autosound.com](mailto:techsupport@metra-autosound.com)

**Horario de Soporte Técnico (hora estándar del este)**

Lunes - Viernes: 9:00 AM - 7:00 PM

Sábado: 10:00 AM - 5:00 PM

Domingo: 10:00 AM - 4:00 PM



**Metra recomienda MECP  
Técnicos certificados**