



Installation instructions for part 99-7314

## Kia Optima 2001-2006.5 99-7314



### KIT FEATURES

- ISO DIN radio provision with pocket

### KIT COMPONENTS

A) Radio housing

A

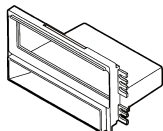

### WIRING & ANTENNA CONNECTIONS (sold separately)

Wiring Harness: • 70-7301

Antenna Adapter: • Not required

### TOOLS REQUIRED

Phillips screwdriver

### Table of Contents

Dash Disassembly .....	2
Kit Assembly	
– ISO DIN radio provision with pocket.....	3

**CAUTION!** Metra recommends disconnecting the negative battery terminal before beginning any installation, unless the vehicle manufacturer recommends against so. Please check with your local Dealership for more information. All accessories, switches, climate controls panels, and especially air bag indicator lights must be connected before reconnecting the battery or cycling the ignition. Also, do not remove the factory radio with the key in the on position, or the vehicle running. It would be best to remove the key from the ignition and then wait a few seconds before removing the factory radio.

REV. 8/14/2015 INST99-7314

## Dash Disassembly

1. Unclip the dash trim bezel.
2. Disconnect the clock and climate control wiring, then remove the bezel.
3. Remove (4) Phillips screws securing the factory radio, then unplug and remove the radio.

*Continue to kit assembly*

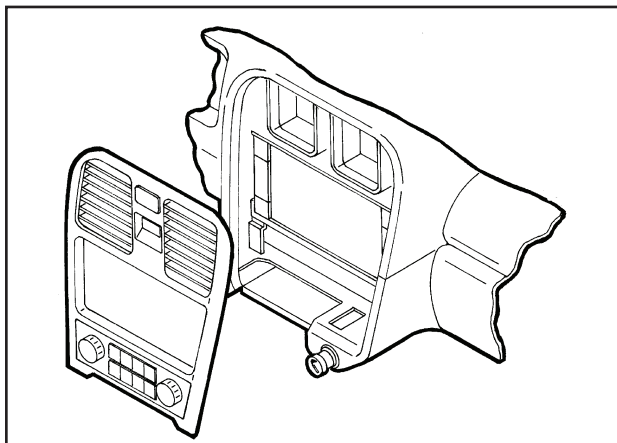

(Figure A)

## Kit Assembly

### DIN radio provision with pocket

1. Remove the metal DIN sleeve from the aftermarket radio.
2. Slide the sleeve into the radio housing and secure by bending the metal locking tabs down. (Figure A)
3. Slide the radio back into the sleeve until it clicks in. (Figure A)
4. Locate the factory wiring harness and antenna connector in the dash. Metra recommends using the proper mating adapter from Metra or AXXESS. Re-connect the negative battery terminal and test the radio for proper operation.
5. Reassemble the dash in reverse order of disassembly.

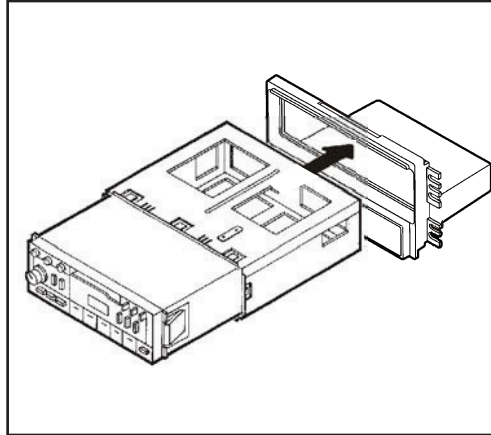

(Figure A)



Installation instructions for part 99-7314



REV. 8/14/2015 INST99-7314

## IMPORTANT

If you are having difficulties with the installation of this product, please call our Tech Support line at **1-800-253-TECH**. Before doing so, look over the instructions a second time, and make sure the installation was performed exactly as the instructions are stated. Please have the vehicle apart and ready to perform troubleshooting steps before calling.



### KNOWLEDGE IS POWER

Enhance your installation and fabrication skills by enrolling in the most recognized and respected mobile electronics school in our industry. Log onto [www.installerinstitute.com](http://www.installerinstitute.com) or call 800-354-6782 for more information and take steps toward a better tomorrow.



**Metra recommends MECP  
certified technicians**



## Instrucciones de instalación para la pieza 99-7314

# Kia Optima 2001-2006.5 99-7314

### CARACTERÍSTICAS DEL KIT

- ISO DIN radio provision with pocket



### COMPONENTES DEL KIT

A) Carcasa del radio

A

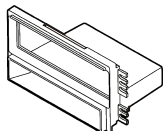

### CABLEADO Y CONEXIONES DE ANTENA (se venden por separado)

Arnés de cableado: • 70-7301

Adaptador de antena: • No se requiere

### HERRAMIENTAS REQUERIDAS

Destornillador Phillips

## Índice

Desmontaje Dash.....	2
Ensamble del kit	
– Provisión de radio ISO DIN con cavidad.....	3

**¡PRECAUCIÓN!** Meta recomienda desconectar la terminal negativa de la batería antes de iniciar cualquier instalación, a menos que el fabricante del vehículo recomiende lo contrario. Verifique con su concesionario local si existe más información. Todos los accesorios, interruptores, paneles de controles de clima y especialmente las luces del indicador de las bolsas de aire deben estar conectados antes de reconectar la batería o ciclar la ignición. Además, no quite el radio de fábrica con la llave en la posición de encendido ni con el vehículo funcionando. Sería mejor retirar la llave de la ignición y esperar unos cuantos segundos antes de quitar el radio de fábrica.

## Desmontaje Dash

1. Desenganche el bisel de la moldura del tablero.
2. Desconecte el cableado del reloj y del control del clima, luego quite el bisel.
3. Quite los (4) tornillos Phillips que sujetan del radio de mercado secundario, y luego desconecte y quite del radio.

*Continúe con el ensamble del kit*

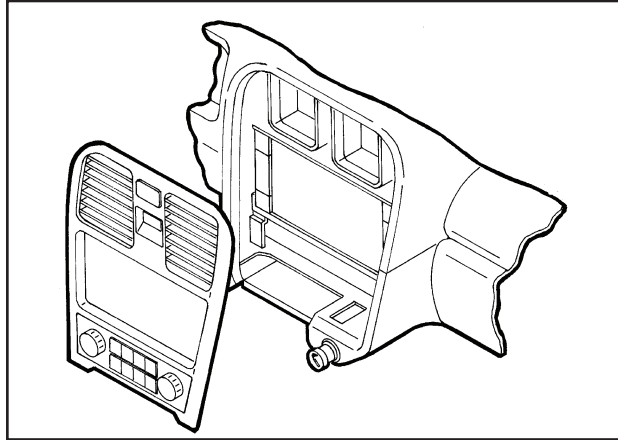

(Figura A)

## Ensamble del kit

### Provisión de radio ISO DIN con cavidad

1. Quite la manga de metal DIN y el anillo de moldura del radio de mercado secundario.
2. Deslice la manga en la carcasa del radio y sujétela doblando hacia abajo las pestañas de metal. (Figura A)
3. Deslice el radio de nuevo en la manga hasta que haga clic. (Figura A)
4. Localice el arnés de cableado de fábrica y el conector de la antena en el tablero. Metra recomienda que use adaptadores adecuados de acoplamiento de Metra y/o de AXCESS. Vuelva a conectar la terminal negativa de la batería y pruebe el radio para verificar que funcione correctamente.
5. Vuelva a armar el tablero al revés de como lo desarmó.

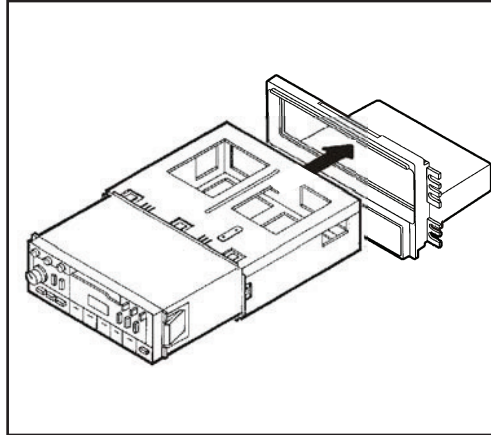

(Figura A)



Instrucciones de instalación para la pieza 99-7314



## IMPORTANTE

Si tiene dificultades con la instalación de este producto, llame a nuestra línea de soporte técnico al **1-800-253-TECH**. Antes de hacerlo, revise las instrucciones por segunda vez y asegúrese de que la instalación se haya realizado exactamente como se indica en las instrucciones. Por favor tenga el vehículo desarmado y listo para ejecutar los pasos de resolución de problemas antes de llamar.



### EL CONOCIMIENTO ES PODER

Mejore sus habilidades de instalación y fabricación inscribiéndose en la escuela de dispositivos electrónicos móviles más reconocida y respetada de nuestra industria. Regístrese en [www.installerinstitute.com](http://www.installerinstitute.com) o llame al 800-354-6782 para obtener más información y avance hacia un futuro mejor.



**Metra recomienda técnicos con certificación del Programa de Certificación en Electrónica Móvil (Mobile Electronics Certification Program, MECP).**

REV. 8/14/2015 INST99-7314