



## Kia Forte 2014-2018

Visit [MetraOnline.com](http://MetraOnline.com) for more detailed information about the product and up-to-date vehicle specific applications

### KIT FEATURES

- ISO DIN radio provision with pocket
- Painted matte black

### KIT COMPONENTS

- A) Radio Trim Panel
- B) Brackets
- C) Pocket
- D) #8 x 3/8" Phillips Screws (6)

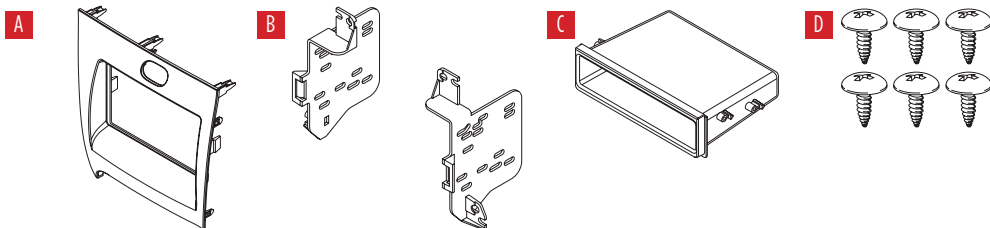

### TABLE OF CONTENTS

Dash Disassembly	
–Kia Forte 2014-2018.....	2
Kit Assembly	
–ISO DIN radio provision with pocket.....	3

### WIRING & ANTENNA CONNECTIONS (sold separately)

Wiring Harness: 70-7304  
Antenna Adapter: Not Required

### TOOLS REQUIRED

- Panel removal tool
- Phillips screwdriver

**ATTENTION:** With the key out of the ignition, disconnect the negative battery terminal before installing this product. Ensure that all installation connections, especially the air bag indicator lights, are plugged in before reconnecting the battery or cycling the ignition to test this product.  
**NOTE:** Refer also to the instructions included with the aftermarket radio.

## DASH DISASSEMBLY

1. Unsnap and remove the small trim below the climate controls, then remove (1) Phillips screw from the radio trim panel. (Figure A)
2. Using the panel removal tool, carefully unclip and remove the radio trim panel. (Figure B)
3. Remove the panel clips from the radio trim panel and save them for the kit assembly.
4. Unscrew the factory hazard button and save it for the kit assembly.
5. Remove (4) Phillips screws securing the factory radio, disconnect the wiring, and then remove the radio.

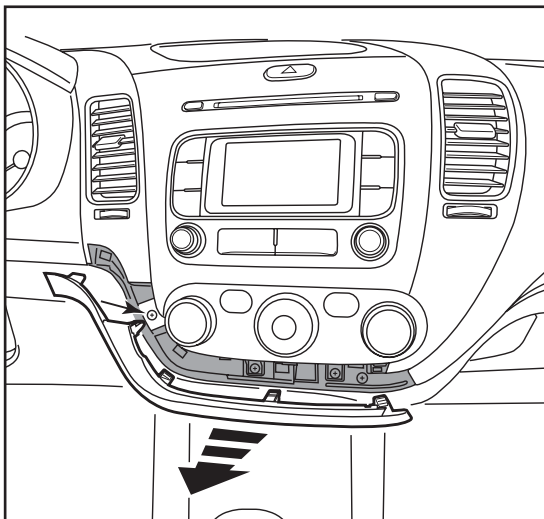

(Figure A)

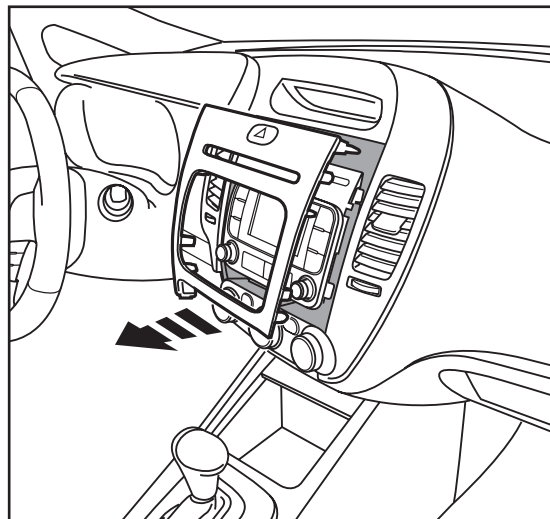

(Figure B)

*Continue to Kit Assembly*

## KIT ASSEMBLY

### ISO DIN radio provision

1. Attach the factory panel clips to the radio housing. (Figure A)
2. Attach the factory hazard button to the radio trim panel with (2) #8 x 3/8" Phillips screws provided with this kit. (Figure A)
3. Attach the pocket to the radio brackets with (4) #8 x 3/8" Philips screws provided with this kit. (Figure B)
4. Slide the radio into the radio brackets/pocket assembly and secure with the screws supplied with the aftermarket radio. (Figure C)
5. Locate the factory wiring harness in the dash. Metra recommends using the proper mating adapter from Metra or AXCESS.
6. Reconnect the negative battery terminal and test the unit for proper operation.
7. Snap the radio trim panel over the new radio and reassemble dash in reverse order of disassembly.

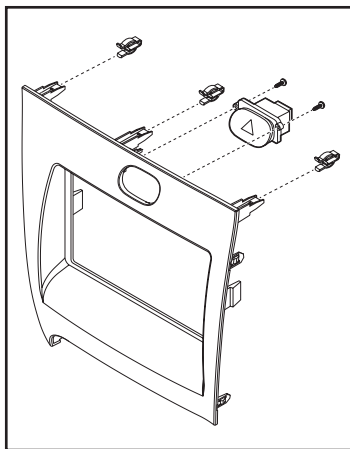

(Figure A)

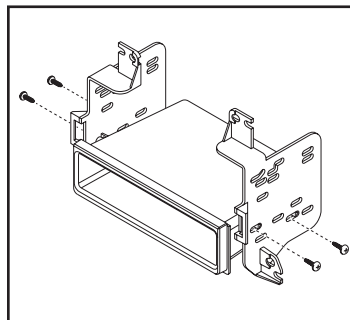

(Figure B)

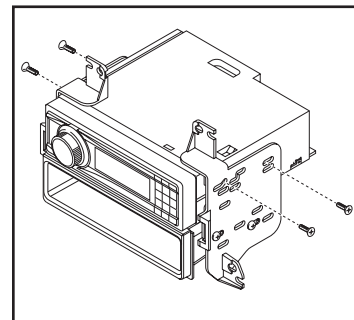

(Figure C)



**99-7356B**  
INSTALLATION INSTRUCTIONS



Having difficulties? We're here to help.



Contact our Tech Support line at:

**386-257-1187**



Or via email at:

[techsupport@metra-autosound.com](mailto:techsupport@metra-autosound.com)

**Tech Support Hours (Eastern Standard Time)**

Monday - Friday: 9:00 AM - 7:00 PM

Saturday: 10:00 AM - 7:00 PM

Sunday: 10:00 AM - 4:00 PM



**KNOWLEDGE IS POWER**

Enhance your installation and fabrication skills by enrolling in the most recognized and respected mobile electronics school in our industry. Log onto [www.installerinstitute.edu](http://www.installerinstitute.edu) or call 386-672-5771 for more information and take steps toward a better tomorrow.



**Metra recommends MECP certified technicians**



### Kia Forte 2014-2018

Visite [MetraOnline.com](http://MetraOnline.com) para obtener información más detallada sobre el producto y aplicaciones actualizadas específicas para vehículos.

#### CARACTERÍSTICAS DEL KIT

- Provisión de radio ISO DIN
- Pintura negro mate

#### COMPONENTES DEL KIT

- A) Panel de moldura para radio • B) Soportes • C) Cavidad • D) (6) tornillos Phillips #8 de 3/8"

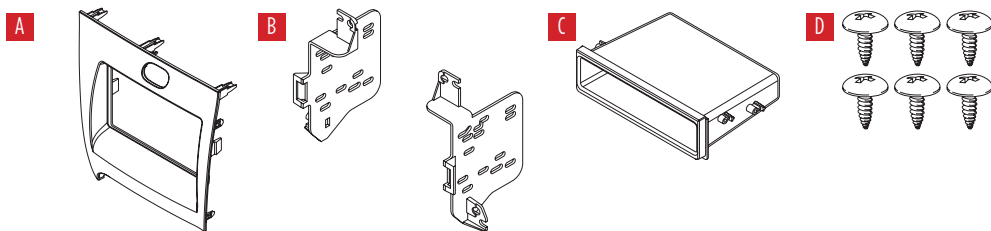

#### Índice

- Desmontaje del tablero
  - Kia Forte 2014-2018.....2
- Ensamble del kit
  - Provisión de radio ISO DIN con cavidad.....3

#### CABLEADO Y CONEXIONES DE ANTENA

(se venden por separado)

Árnés de cables: 70-7304

Adaptador de antena: • no se requiere

#### HERRAMIENTAS REQUERIDAS

- Herramienta para quitar paneles
- Destornillador Phillips

**ATENCIÓN:** Con la llave fuera del encendido, desconecte el terminal negativo de la batería antes de instalar este producto. Asegúrese de que todas las conexiones de la instalación, especialmente las luces indicadoras de las bolsas de aire, estén enchufadas antes de volver a conectar la batería o encender y apagar para probar este producto.  
**NOTA:** Consulte también las instrucciones incluidas con el radio de mercado secundario.

## DESMONTAJE DEL TABLERO

1. Desenganche y retire la moldura pequeña debajo de los controles de clima, luego retire (1) tornillo Phillips del panel de la moldura del radio. (Figura A)
2. Con la herramienta de extracción del panel, desenganche y retire con cuidado el panel de la moldura del radio. (Figura B)
3. Retire los clips del panel del panel de la moldura del radio y guárdelos para el ensamblaje del kit.
4. Desatornille el botón de peligro de fábrica y guárdelo para el conjunto del kit.
5. Retire los (4) tornillos Phillips que sujetan el radio de fábrica, desconecte el cableado y luego retire el radio.

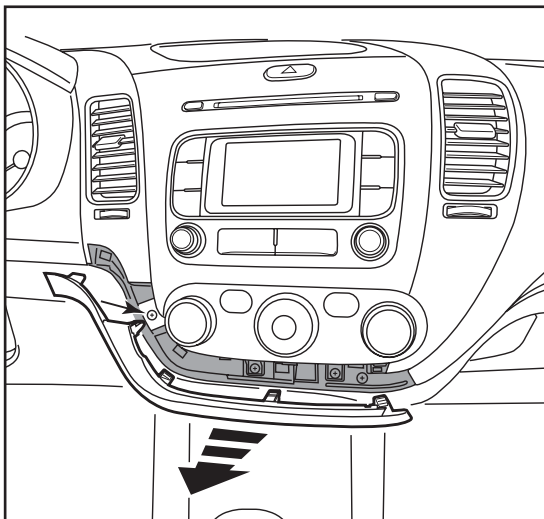

(Figura A)

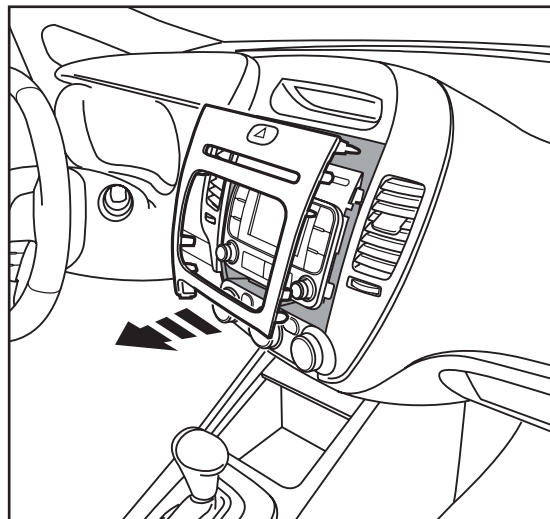

(Figura B)

Continuará la preparación del kit

## ENSAMBLE DEL KIT

### Provisión de radio ISO DIN

1. Fije los clips del panel de fábrica a la carcasa del radio. (Figura A)
2. Fije el botón de peligro de fábrica al panel de la moldura del radio con (2) tornillos Phillips #8 x 3/8" provistos con este kit. (Figura A)
3. Fije la cavidad a los soportes del radio con (4) tornillos Philips #8 x 3/8" provistos con este kit. (Figura B)
4. Deslice la radio en los soportes de la radio/ensamblaje de bolsillo y asegúrela con los tornillos suministrados con la radio del mercado de accesorios. (Figura C)
5. Localice el arnés de cableado de fábrica en el tablero. Metra recomienda utilizar el adaptador de acoplamiento adecuado de Metra o AXXESS.
6. Vuelva a conectar el terminal negativo de la batería y pruebe la unidad para ver si funciona correctamente.
7. Encaje el panel de la moldura del radio sobre el nuevo radio y vuelva a armar el tablero en orden inverso al desarmado.

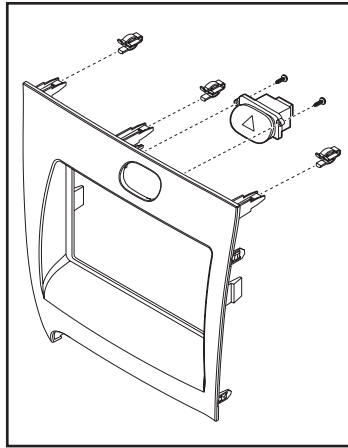

(Figura A)

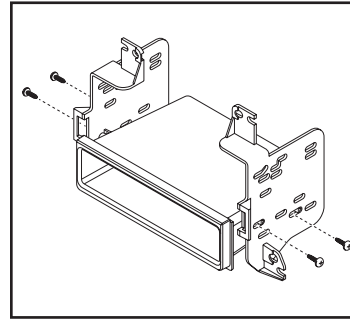

(Figura B)

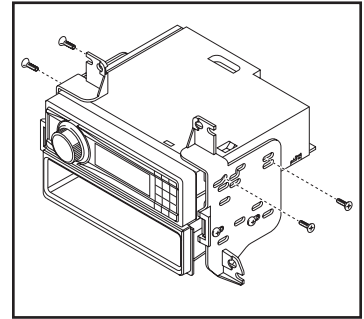

(Figura C)



**99-7356B**  
INSTRUCCIONES DE INSTALACIÓN



¿Tienes dificultades? Estamos aquí para ayudar.



Póngase en contacto con nuestra  
línea de soporte técnico en:  
**386-257-1187**



O por correo electrónico a:  
techsupport@metra-autosound.com

### **Horas de soporte técnico (hora estándar del este)**

Lunes - Viernes: 9:00 AM - 7:00 PM

Sábado: 10:00 - 19:00

Domingo: 10:00 - 16:00



#### **EL CONOCIMIENTO ES PODER**

Mejore sus habilidades de instalación y fabricación inscribiéndose en la escuela de dispositivos electrónicos móviles más reconocida y respetada de nuestra industria. Regístrese en [www.installerinstitute.com](http://www.installerinstitute.com) o llame al 386-672-5771 para obtener más información y avance hacia un futuro mejor.



**Metra recomienda técnicos con certificación del Programa de Certificación en Electrónica Móvil (Mobile Electronics Certification Program, MECP).**