



Installation instructions for part 99-8215

Toyota Avalon 2005-2010 99-8215



KIT FEATURES

- DIN radio provision

KIT COMPONENTS

- A) Radio housing • B) HVAC display harness (not shown)

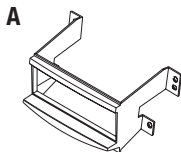

WIRING & ANTENNA CONNECTIONS (sold separately)

Wiring Harness: • TYTO-01 • 70-1761

Antenna Adapter: • Not required

TOOLS REQUIRED

- Phillips screwdriver • Panel removal tool • Socket Wrench

Table of Contents

Dash Disassembly	2
Kit Assembly	
HVAC harness wiring	3
DIN radio provision	3

CAUTION! Metra recommends disconnecting the negative battery terminal before beginning any installation, unless the vehicle manufacturer recommends against so. Please check with your local Dealership for more information. All accessories, switches, climate controls panels, and especially air bag indicator lights must be connected before reconnecting the battery or cycling the ignition. Also, do not remove the factory radio with the key in the on position, or the vehicle running. It would be best to remove the key from the ignition and then wait a few seconds before removing the factory radio.

REV. 7/8/2015 INST99-8215

Dash Disassembly

1. Unclip and remove small trim piece from left side of panel above steering wheel. (Figure A)
2. Unclip and remove panel above steering wheel. (Figure B)

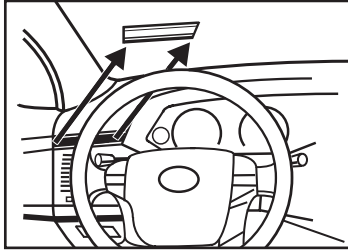

(Figure A)

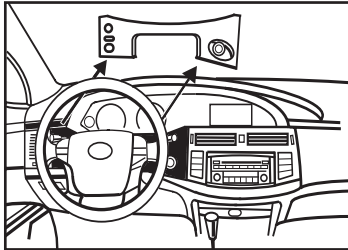

(Figure B)

3. Unclip and remove entire panel surrounding radio including A/C controls. (Figure C)
4. Remove (4) 10 MM bolts securing radio. (Figure D)

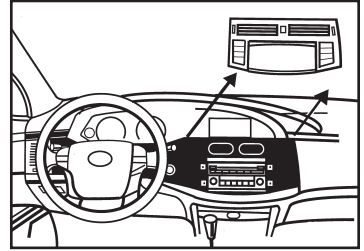

(Figure C)

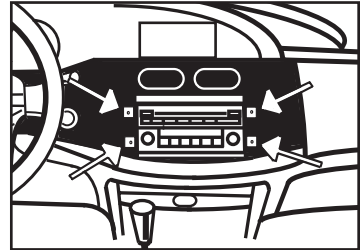

(Figure D)

Kit Assembly

HVAC harness wiring

The included harness will retain the climate control information, is pre-wired for the AXXESS ASWC-1 (sold separately), and will retain the factory 3.5mm AUX input. Connect the Red wire to accessory power, and the Black to wire to ground when using the AXXESS ASWC-1.

DIN radio provision

1. Remove the metal "DIN" sleeve from the aftermarket radio.
2. Slide the DIN sleeve into the Radio Housing and secure by bending the metal locking tabs down. (Figure A)
3. Slide the radio back into the sleeve until it clicks in. (Figure B)
4. Locate the factory wiring harness and antenna plug in the dash and make all necessary connections to the radio. Metra recommends using the proper mating adapters from Metra and/or AXXESS.
5. Mount the new radio assembly into the dash and reassemble the dash in reverse order of disassembly.

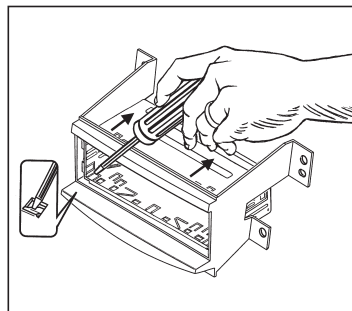

(Figure A)

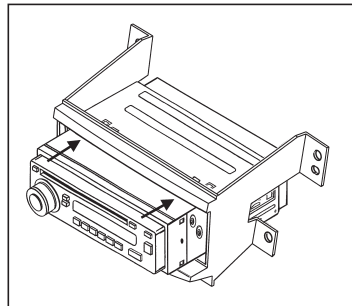

(Figure B)



Installation instructions for part 99-8215



IMPORTANT

If you are having difficulties with the installation of this product, please call our Tech Support line at **1-800-253-TECH**. Before doing so, look over the instructions a second time, and make sure the installation was performed exactly as the instructions are stated. Please have the vehicle apart and ready to perform troubleshooting steps before calling.



KNOWLEDGE IS POWER

Enhance your installation and fabrication skills by enrolling in the most recognized and respected mobile electronics school in our industry. Log onto www.installerinstitute.com or call 800-354-6782 for more information and take steps toward a better tomorrow.



Metra recommends MECP certified technicians

REV. 7/8/2015 INST99-8215



Instrucciones de instalación para 99-8215

Toyota Avalon 2005-2010 99-8215

CARACTERÍSTICAS

- Provisión de radio DIN



COMPONENTES DEL KIT

- A) Carcasa del radio • B) Arnés de pantalla HVAC (no se muestra)

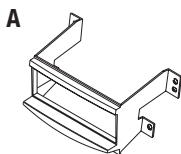

CABLEADO Y CONEXIONES DE ANTENA (se venden por separado)

Arnés de cableado: • TYTO-01 • 70-1761

Adaptador de antena: • No se requiere

HERRAMIENTAS REQUERIDAS

- Destornillador Phillips • Herramienta para quitar paneles • Llave de tubo

Índice

Desmontaje Dash.....	2
Ensamble del kit	
Cableado de arnés de HVAC.....	3
Provisión de radio DIN	3

¡PRECAUCIÓN! Meta recomienda desconectar la terminal negativa de la batería antes de iniciar cualquier instalación, a menos que el fabricante del vehículo recomiende lo contrario. Verifique con su concesionario local si existe más información. Todos los accesorios, interruptores, paneles de controles de clima y especialmente las luces del indicador de las bolsas de aire deben estar conectados antes de reconectar la batería o ciclar la ignición. Además, no quite el radio de fábrica con la llave en la posición de encendido ni con el vehículo funcionando. Sería mejor retirar la llave de la ignición y esperar unos cuantos segundos antes de quitar el radio de fábrica.

Desmontaje Dash

1. Desenganche y quite la pequeña pieza de moldura del lado izquierdo del panel sobre el volante. (Figura A)
2. Desenganche y quite el panel de arriba del volante. (Figura B)

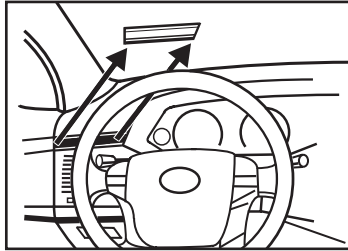

(Figura A)

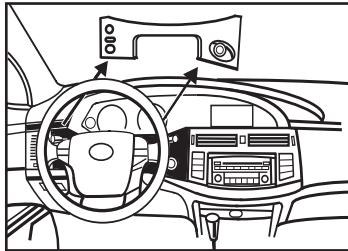

(Figura B)

3. Desenganche y quite todo el panel que rodea el radio, incluyendo los controles del aire acondicionado. (Figura C)
4. Quite los (4) pernos de 10 mm que sostienen el radio. (Figura D)

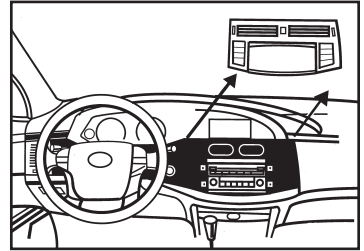

(Figura C)

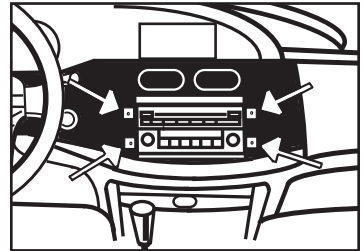

(Figura D)

Ensamble del kit

Cableado de arnés de HVAC

El arnés incluido retendrá la información del control de clima, está pre cableado para AXXESS ASWC-1 (se vende por separado) y retendrá la entrada de 3.5 mm AUX de fábrica. Conecte el cable rojo a la corriente de accesorios y el negro a tierra al usar el AXXESS ASWC-1.

Provisión de radio DIN

1. Quite la manga de metal "DIN" del radio de mercado secundario.
2. Deslice la manga DIN en la carcasa del radio y sujétela doblando hacia abajo las pestañas de metal. (Figura A)
3. Deslice el radio de nuevo en la manga hasta que haga clic. (Figura B)
4. Localice el arnés de cableado de fábrica y el conector de la antena en el tablero y haga todas las conexiones necesarias al radio. Metra recomienda que use adaptadores adecuados de acoplamiento de Metra y/o de AXXESS.
5. Monte el ensamble del radio nuevo en el tablero y vuelva a armar el tablero al revés de como lo desarmó.

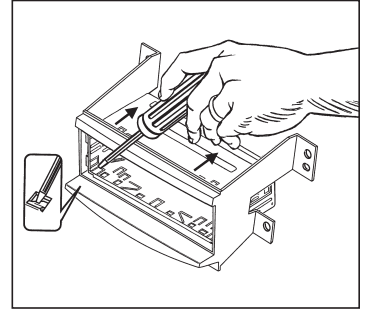

(Figura A)

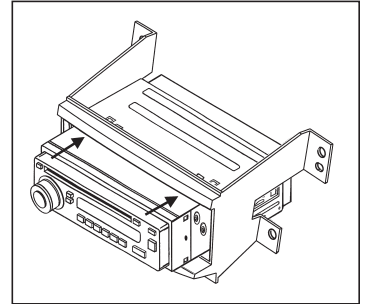

(Figura B)



Instrucciones de instalación para 99-8215



IMPORTANTE

Si tiene dificultades con la instalación de este producto, llame a nuestra línea de soporte técnico al **1-800-253-TECH**. Antes de hacerlo, revise las instrucciones por segunda vez y asegúrese de que la instalación se haya realizado exactamente como se indica en las instrucciones. Por favor tenga el vehículo desarmado y listo para ejecutar los pasos de resolución de problemas antes de llamar.



EL CONOCIMIENTO ES PODER

Mejore sus habilidades de instalación y fabricación inscribiéndose en la escuela de dispositivos electrónicos móviles más reconocida y respetada de nuestra industria. Regístrese en www.installerinstitute.com o llame al 800-354-6782 para obtener más información y avance hacia un futuro mejor.



Metra recomienda técnicos con certificación del Programa de Certificación en Electrónica Móvil (Mobile Electronics Certification Program, MECP).

REV. 6/8/2015 INST99-8215