



Installation instructions for part 99-9225

Volvo XC90 2003-2014 99-9225

KIT FEATURES

- DIN radio provision with pocket

KIT COMPONENTS

- A) Radio housing

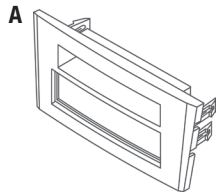

Table of Contents

Dash Disassembly	2
Kit Assembly	
– DIN radio provision with pocket.....	3

WIRING & ANTENNA CONNECTIONS (sold separately)

- Wiring Harness: • Not available
- Antenna Adapter: • Not available

TOOLS REQUIRED

- Panel removal tool • Torx screwdriver

CAUTION! Metra recommends disconnecting the negative battery terminal before beginning any installation, unless the vehicle manufacturer recommends against so. Please check with your local Dealership for more information. All accessories, switches, climate controls panels, and especially air bag indicator lights must be connected before reconnecting the battery or cycling the ignition. Also, do not remove the factory radio with the key in the on position, or the vehicle running. It would be best to remove the key from the ignition and then wait a few seconds before removing the factory radio.

REV.9/11/2015 INST99-9225

Dash Disassembly

CAUTION: Do not remove any connectors with the key in the on position, and do not cycle the key with any modules disconnected.

1. Move the shifter to the rearmost position, unsnap the shifter trim and move it to one side. (Figure A)
2. Remove (2) Torx screws from the bottom of the radio/climate control panel, then disconnect the plugs and remove. (Figure B)
3. With the radio/climate control panel removed from the vehicle, remove (4) screws securing the radio to the bracket, then release the clips and remove the radio. (Figure C)

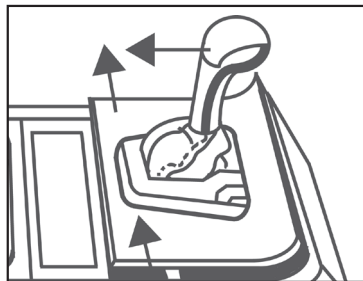

(Figure A)

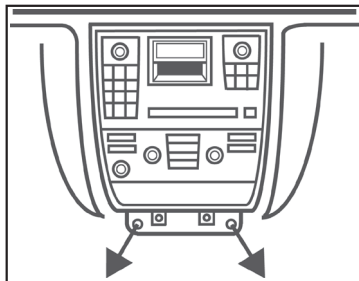

(Figure B)

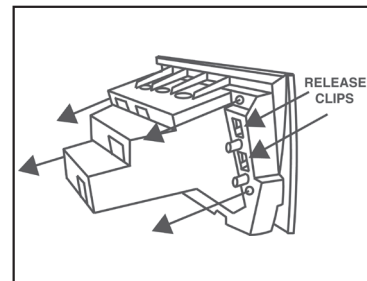

(Figure C)

Continue to kit assembly

Kit Assembly

DIN radio provision with pocket

1. Remove the metal DIN sleeve from the aftermarket radio.
2. Slide the sleeve into the *radio housing* and secure by bending the metal locking tabs down. (Figure A)
3. Slide the radio back into the sleeve until it clicks in. (Figure B)
4. Locate the factory wiring harness in the dash. Metra recommends using the proper mating adapter from Metra or AXCESS. Re-connect the negative battery terminal and test the radio for proper operation.
5. Reassemble the dash in reverse order of disassembly.

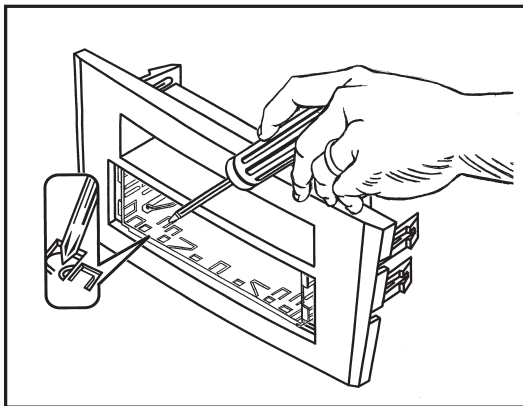

(Figure A)

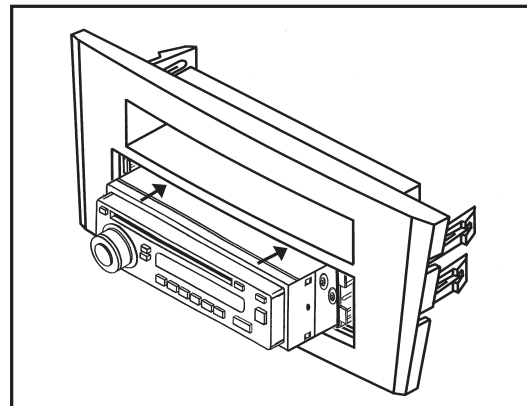

(Figure B)



Installation instructions for part 99-9225



IMPORTANT

If you are having difficulties with the installation of this product, please call our Tech Support line at **1-800-253-TECH**. Before doing so, look over the instructions a second time, and make sure the installation was performed exactly as the instructions are stated. Please have the vehicle apart and ready to perform troubleshooting steps before calling.



KNOWLEDGE IS POWER

Enhance your installation and fabrication skills by enrolling in the most recognized and respected mobile electronics school in our industry. Log onto www.installerinstitute.com or call 800-354-6782 for more information and take steps toward a better tomorrow.



Metra recommends MECP certified technicians

REV.9/11/2015 INST99-9225



Instrucciones de instalación para la pieza 99-9225

Volvo XC90 2003-2014 99-9225

CARACTERÍSTICAS DEL KIT

- Provisión de radio DIN con cavidad

COMPONENTES DEL KIT

- A) Carcasa del radio

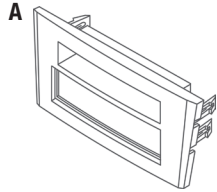

CABLEADO Y CONEXIONES DE ANTENA (se venden por separado)

- Arnés de cableado: • No disponible
- Adaptador de antena: • No disponible

HERRAMIENTAS REQUERIDAS

- Herramienta para quitar paneles • Destornillador Torx

Índice

Desmontaje Dash.....	2
Ensamble del kit	
– Provisión de radio DIN con cavidad	3

¡PRECAUCIÓN! Meta recomienda desconectar la terminal negativa de la batería antes de iniciar cualquier instalación, a menos que el fabricante del vehículo recomiende lo contrario. Verifique con su concesionario local si existe más información. Todos los accesorios, interruptores, paneles de controles de clima y especialmente las luces del indicador de las bolsas de aire deben estar conectados antes de reconectar la batería o ciclar la ignición. Además, no quite el radio de fábrica con la llave en la posición de encendido ni con el vehículo funcionando. Sería mejor retirar la llave de la ignición y esperar unos cuantos segundos antes de quitar el radio de fábrica.

Desmontaje Dash

PRECAUCIÓN: No quite los conectores con la llave en la posición de encendido y no cicle la llave con ningún módulo desconectado.

1. Mueva la palanca de velocidades a la última posición hacia atrás, suelte a presión la moldura de la palanca de velocidades y hágala a un lado. (Figura A)
2. Quite los (2) tornillos Torx de la parte inferior del panel de radio/ unidad del control de clima, desconecte los conectores y quite. (Figura B)
3. Con el panel de control de radio/ clima fuera del vehículo, quite los (4) tornillos que sujetan el radio al soporte, luego suelte los ganchos y quite el radio. (Figura C)

Continúe con el ensamble del kit

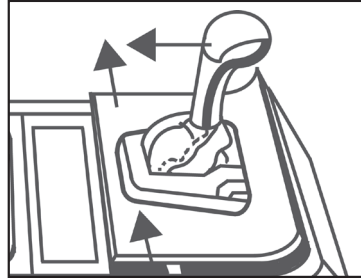

(Figura A)

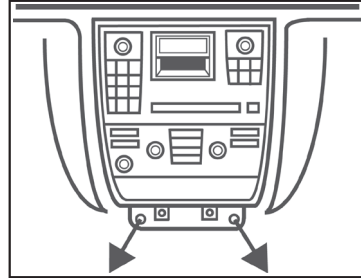

(Figura B)

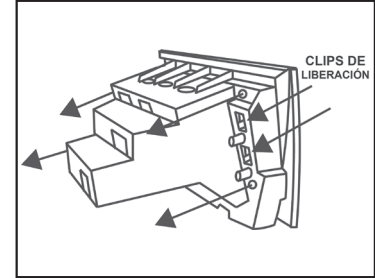

(Figura C)

Ensamble del kit

Provisión de radio DIN con cavidad

1. Quite la manga de metal DIN del radio de mercado secundario.
2. Deslice la manga en la carcasa de radio y seguro doblando las lengüetas de fijación de metal hacia abajo. (Figura A)
3. Deslice del radio de mercado secundario de nuevo en la manga hasta que haga clic. (Figura B)
4. Localice el arnés de cableado de fábrica y el conector de la antena en el tablero y haga todas las conexiones necesarias al radio. Metra recomienda que use adaptadores adecuados de acoplamiento de Metra y/o de AXCESS. Vuelva a conectar la terminal negativa de la batería y pruebe el radio para verificar que funcione correctamente.
5. Vuelva a armar el tablero al revés de como lo desarmó.

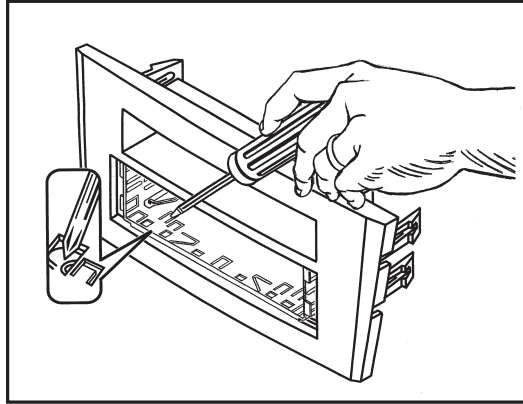

(Figura A)

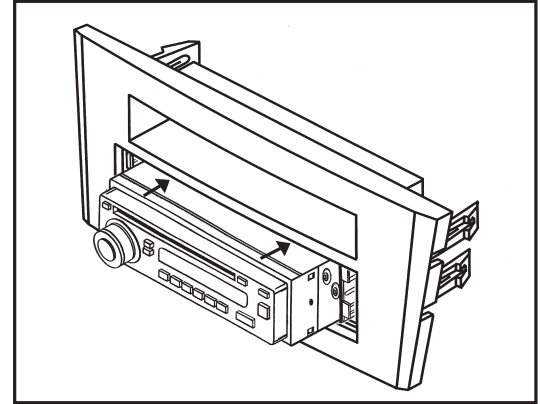

(Figura B)



Instrucciones de instalación para la pieza 99-9225



IMPORTANTE

Si tiene dificultades con la instalación de este producto, llame a nuestra línea de soporte técnico al **1-800-253-TECH**. Antes de hacerlo, revise las instrucciones por segunda vez y asegúrese de que la instalación se haya realizado exactamente como se indica en las instrucciones. Por favor tenga el vehículo desarmado y listo para ejecutar los pasos de resolución de problemas antes de llamar.



EL CONOCIMIENTO ES PODER
Mejore sus habilidades de instalación y fabricación inscribiéndose en la escuela de dispositivos electrónicos móviles más reconocida y respetada de nuestra industria. Regístrese en www.installerinstitute.com o llame al 800-354-6782 para obtener más información y avance hacia un futuro mejor.



Metra recomienda técnicos con certificación del Programa de Certificación en Electrónica Móvil (Mobile Electronics Certification Program, MECP).

REV.9/11/2015 INST99-9225