



## GM DSP Interface with Pre-Wired Harness 2012-2017

### INTERFACE FEATURES

- Designed for amplified and non-amplified models
- Includes a DSP (Digital Signal Processor)
- Selectable 31 Band graphic EQ or 5 Band Parametric EQ
- 10 individually assignable outputs
- Independent equalization on each of the 10 outputs
- Independent high pass, low pass, and bandpass filters
- Each channel can be delayed independently up to 10ms
- Clipping detection and limiting circuits
- Retains factory parking sensor chimes
- Retains OnStar<sup>®</sup> voice prompts

*(Features continued on next page)*

### INTERFACE COMPONENTS

- AXDSPX-GL44 interface
- AXDSPX-GL44 interface harness
- AXDSPX-GL44 vehicle T-harness • Bass knob

### APPLICATIONS

Visit [Axxessinterfaces.com](http://Axxessinterfaces.com) for current application list

[www.MetraOnline.com](http://www.MetraOnline.com)

**MetraOnline.com** may be used to assist with dash assembly instructions. Simply enter your Year, Make, Model vehicle into the vehicle fit guide and look for the Dash Kit Installation Instructions.



### TABLE OF CONTENTS

Installation & Installation Options.....	2
Connections.....	3-4
Mobile App: Quick Setup.....	5-6
Specifications.....	7

### TOOLS & INSTALLATION ACCESSORIES REQUIRED

- Crimping tool and connectors, or solder gun, solder, and heat shrink • Tape • Wire cutter
- Zip ties • Multimeter

Google Play Store



Apple App Store  
iOS 12.1 or higher



**ATTENTION:** With the key out of the ignition, disconnect the negative battery terminal before installing this product. Ensure that all installation connections, especially the air bag indicator lights, are plugged in before reconnecting the battery or cycling the ignition to test this product.

**NOTE:** Refer also to the instructions included with the aftermarket accessory before installing this device.

## INSTALLATION OPTIONS

### Adding a subwoofer to a factory system:

This feature offers the ability to add a subwoofer to a factory system, whether amplified or non-amplified (Refer to **Page 3**)

### Adding a full-range amp and subwoofer to a factory system:

This feature offers the ability to add a full-range amp and sub to a factory system, on a non-amplified system. (Refer to **Page 4**)

\*For amplified models the amp must be bypassed/unplugged, and **With OE Amplifier** chosen in the **Configuration** tab under **Vehicle Type**.

**Note:** The interface provides a 12-volt 1-amp output to turn on aftermarket amp(s). If installing multiple amps, an SPDT automotive relay will be required if the amp turn-on current of all amps combined exceeds 1-amp. Use Metra part number [E-123](#) (sold separately) for best results.

## FEATURES CONT.

- Adjustable chime level
- Easy behind the radio installation with pre-wired harness
- Bass knob included for level control of subwoofer amp
- Settings adjusted via Bluetooth® in a smart device application (tablet or mobile phone), compatible with both Android and Apple devices
- Read, write, and store configurations for future recall
- Password protect feature available in the mobile app
- Micro-B USB updatable

## INSTALLATION

1. Remove the factory radio\*, then unplug all connectors.
2. Install the **AX-DSPX-GL44 vehicle T-harness** to the vehicle and make all necessary connections, but leave the amp turn-on wire disconnected.
3. Plug the **AX-DSPX-GL44 vehicle T-harness** to the **AX-DSPX-GL44 interface**.
4. Plug the **AX-DSPX-GL44 interface harness** to the **AX-DSPX-GL44 interface**.
5. Download and install the **AXDSP-X app** from the **Google Play Store** or **Apple App Store**.
6. Open the app then select the **Bluetooth® Connection** tab. Follow the instructions to pair the mobile device to the interface. Refer to **Page 5** for more information.
7. Scroll to the **Configuration** tab then select the vehicle type. Press the **Lock Down\*\*** button to save the configuration. Refer to **Page 6** for more information.
8. Connect the amp turn-on wire.
9. Adjust the settings in the app as desired. Press the **Lock Down\*\*** button to save any new configurations.

\* Refer to [metraonline.com](http://metraonline.com) for dash disassembly. If Metra makes a dash kit for the vehicle, disassembly will be within those instructions.

\*\* Anytime the interface is locked down the key must be cycled off then back on.

## ADDING A SUBWOOFER TO A FACTORY SYSTEM

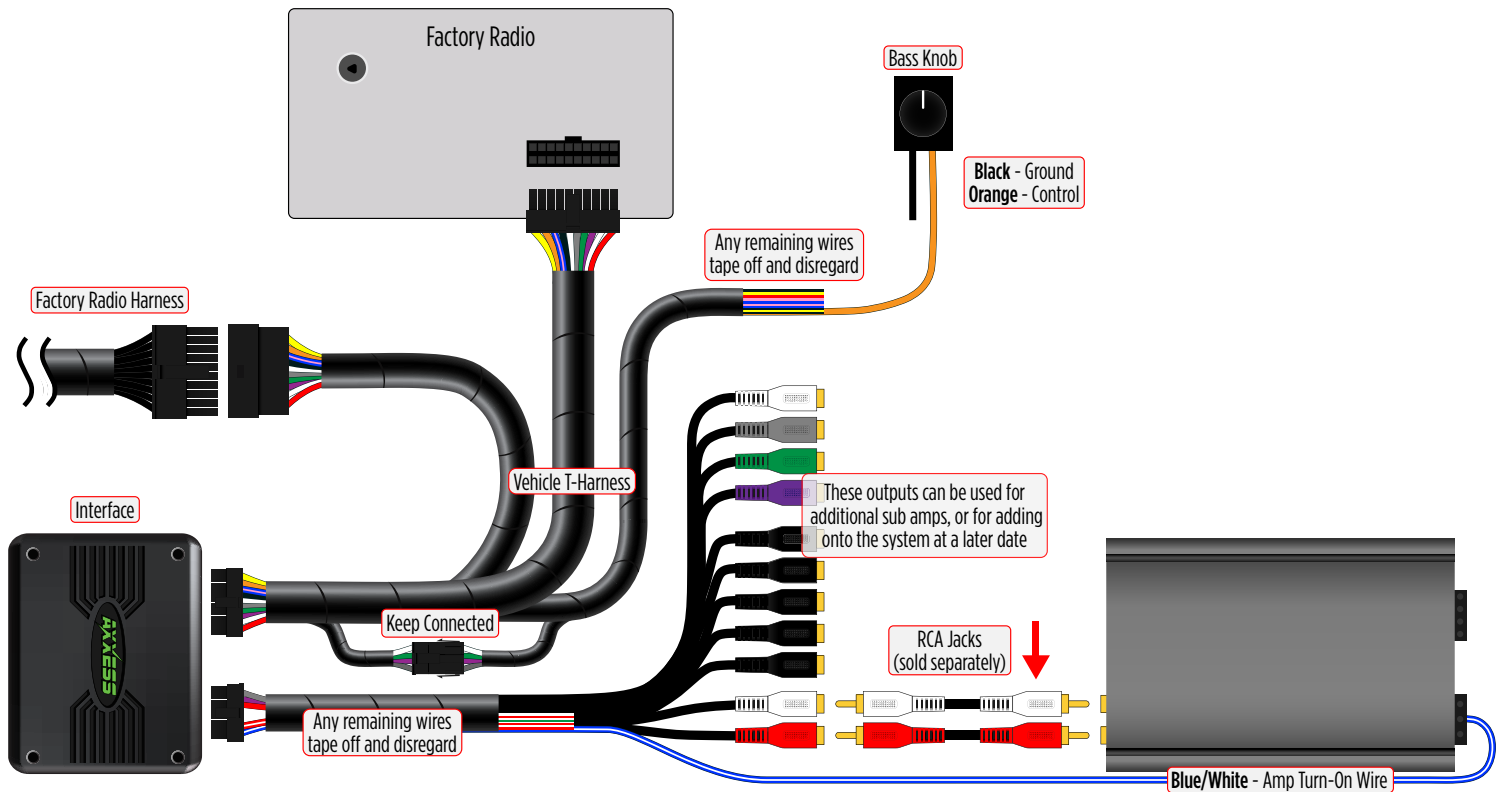

## ADDING A FULL-RANGE AMP & SUB TO A FACTORY SYSTEM

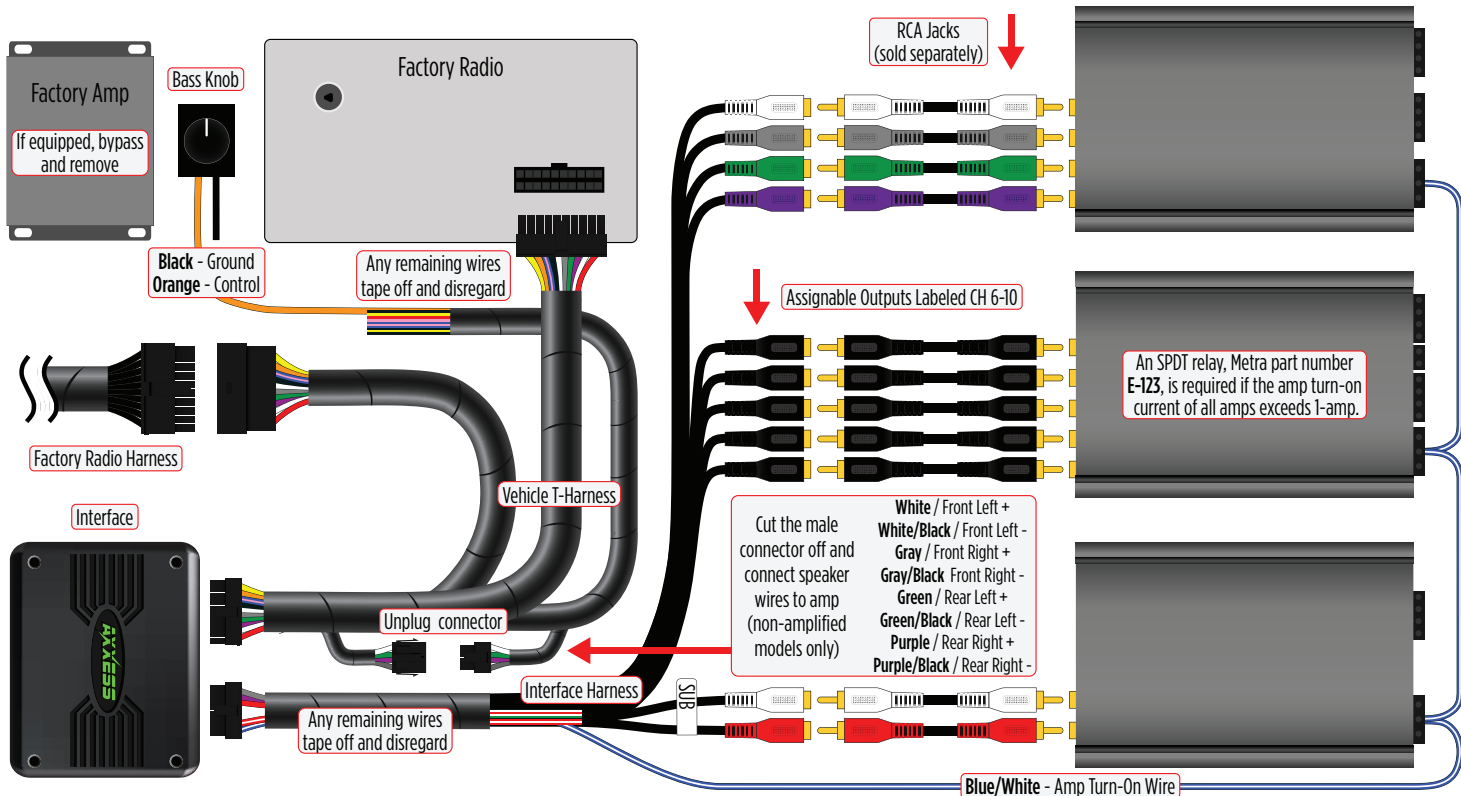

## MOBILE APP: QUICK SETUP STEPS THROUGH AXDSP-XL APP

### Google Play Store



### Apple App Store

iOS 12.1 or higher



1. Download and install the **AXDSP-XL App** from the **Google Play Store** or **Apple App Store**.
2. Turn Vehicle Ignition on. Make sure the Remote Turn On lead is disconnected.
3. Open the app: Select **Bluetooth® Connections** page.
  - Select **Scan**, all available AXDSP devices within range will be displayed. Select your AXDSP and hit connect. (Figure A)
4. Select the Configuration page.
  - Select **Vehicle Type** Icon
  - Select the Vehicle Make: \_\_\_\_\_ (Example: **CHEVROLET**)
  - Select the Vehicle's model: \_\_\_\_\_ (Example: **SILVERADO**)
  - Select **With OE Amp** or **Without OE Amp**
  - Hit **Apply** (Figure B)
5. Make sure radio volume is all the way down.
6. Connect the amp turn-on wire from the **AXDSPX-GL44 T-harness** to the aftermarket amplifiers.

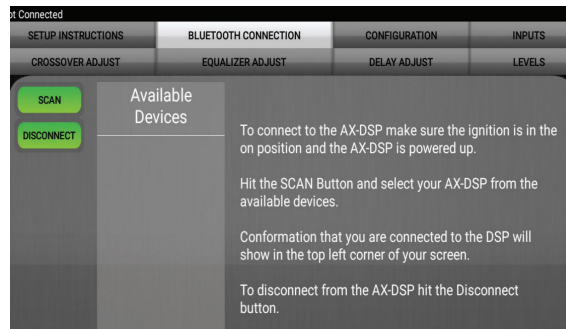

(Figure A)

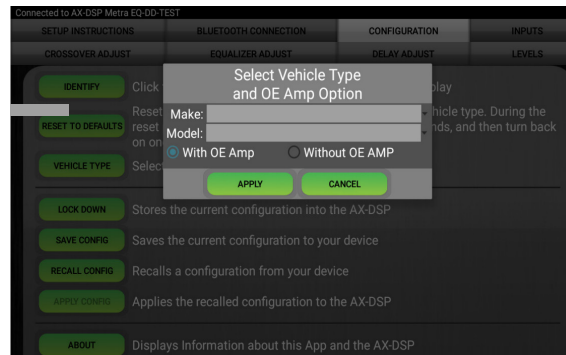

(Figure B)

## MOBILE APP: QUICK SETUP STEPS THROUGH AXDSP-XL APP (CONT.)

- From the **Configuration** page click the **Identify** button to confirm that the **AXDSPX-GL44** is connected properly. If so, a chime will be heard from the front left speaker.
- Press the **Lock Down** button to save the configuration. (Do not turn ignition off until this process is completed) (Figure C)
- Select the **Bluetooth® Configurations** page and disconnect the DSPX.
- Turn ignition off, close all doors, then lock vehicle using the key fob. The vehicle will need to sit uninterrupted for 10 minutes while the vehicle goes to sleep. (Make sure Key fob is 15 feet away from the vehicle)
- Unlock Vehicle, turn ignition on and test radio's functions.
- Adjust the DSP settings in the app as desired. Refer to the instructions under the **Setup Instructions** tab, or online at [Axxessinterfaces.com](http://Axxessinterfaces.com) for an explanation of each tab in the app.

### Locking Down Data

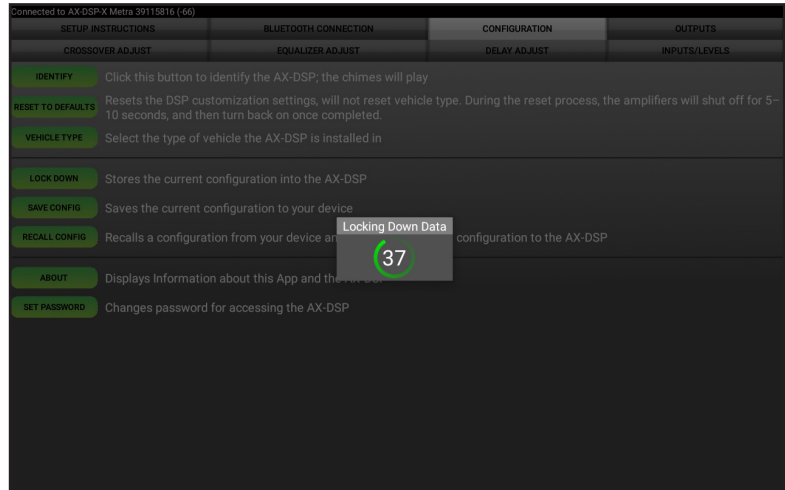

(Figure C)

**Last and the most important:  
You MUST lock down your  
configuration and cycle the key!!!**

# SPECIFICATIONS

## Specifications

Input Impedance	1M Ohm
Input Channels	6 High/Low level Selectable
Input Options	High Level or Low Level
Input Type	Differential-Balanced
Input Voltage: High Level Range	0 - 28 -volts (Peak to Peak)
Input Voltage: Low Level Range	0 - 4.9-volts (Peak to Peak)
Output Channels	10
Output Voltage	Up to 5-volts RMS
Output Impedance	50 Ohms
Equalizer Type	31 Band Graphic EQ, +/- 10dB
THD	<0.03%
Frequency Response	20Hz - 20kHz
Crossover	3-Way LPF, BPF, HPF THP per channel
Crossover Type	Linkwitz-Riley 24DB Slope, Fixed
Sampling	48kHz
S/N Ratio	105dB @ 5-volts RMS

## General

Operating Voltage	10 - 16-volts DC
Standby Current Draw	~7mA
Operation Current Draw	~150mA
Adjustments/Controls	Application via Bluetooth®
Remote Output	12-volts DC (Signal Sense or with Ignition)



# AXDSPX-GL44

INSTALLATION INSTRUCTIONS

Having difficulties? We're here to help.



Contact our Tech Support line at:

**386-257-1187**



Or via email at:

[techsupport@metra-autosound.com](mailto:techsupport@metra-autosound.com)

### Tech Support Hours (Eastern Standard Time)

Monday - Friday: 9:00 AM - 7:00 PM

Saturday: 10:00 AM - 5:00 PM

Sunday: 10:00 AM - 4:00 PM



**Metra recommends MECP  
certified technicians**





## COMPONENTES DE LA INTERFAZ

- Interfaz AXDSPX-GL44
- Arnés de Interfaz AXDSPX-GL44
- Arnés en T para vehículos AXDSPX-GL44
- Perilla de bajo

## APLICACIONES

Para consultar la lista actualizada de aplicaciones, visite el sitio [axxessinterfaces.com](http://axxessinterfaces.com)

## GM DSP Interfaz con Arnés Precableado 2012-2017

### CARACTERÍSTICAS DE LA INTERFAZ

- Se puede utilizar en modelos amplificados y no amplificados
- Incluye un procesador de señales digitales (DSP)
- Ecualizador paramétrico de 5 bandas o ecualizador gráfico de 31 bandas seleccionables
- 10 salidas asignables individuales
- Ecualización independiente en cada una de las 10 salidas
- Filtros de paso de banda, paso bajo y paso alto independientes
- Cada canal puede tener un retraso independiente de hasta 10 ms
- Detección de cortes y circuitos de limitación
- Retiene los timbres del sensor de estacionamiento de fábrica
- Conserva las indicaciones de voz de OnStar®

[www.MetraOnline.com](http://www.MetraOnline.com)

**MetraOnline.com se puede utilizar para asistir con las instrucciones de ensamblaje del tablero. Simplemente ingrese el Año, Marca y Modelo de su vehículo en la guía de ajuste del vehículo y busque las Instrucciones de Instalación del Kit de Tablero.**



### ÍNDICE

Instalación & Opciones de instalación .....	2
Conexiones.....	3-4
Conexiones: Configuración Rápida .....	5-6
Especificaciones .....	7

### HERRAMIENTAS Y ACCESORIOS DE INSTALACIÓN NECESARIOS

- Herramienta de prensado y conectores o pistola soldadora, soplete y tubo termorretractil
- Cinta                      • Abrazaderas de plástico
- Multímetro            • Cortador de cables

Google Play Store



Apple App Store  
iOS 12.1 or higher



**ATENCIÓN:** Sin tener la llave puesta en la marcha, desconecte la terminal negativa de la batería antes de instalar este producto. Asegúrese de que todas las conexiones de la instalación, en especial las luces indicadoras de las bolsas de aire, estén conectadas antes de volver a conectar la batería o dar vuelta a la marcha para probar este producto.  
**NOTA:** También consulte las instrucciones incluidas con el radio genérico.

## OPCIONES DE INSTALACIÓN

### Agregar un Subbafle a un Sistema de Fábrica:

Esta función ofrece la posibilidad de agregar un subwoofer a un sistema de fábrica, ya sea amplificado o no amplificado. (Consulte la **página 3**)

### Agregar Amplificadores y Subbafles de Rango Total a un Sistema de Fábrica:

Esta función ofrece la posibilidad de agregar un amplificador y subwoofer de rango completo a un sistema de fábrica, en un sistema no amplificado. (Consulte la **página 4**)

\*Para los modelos amplificados, el amplificador debe ser puenteado/desconectado y se debe elegir **Con Amplificador de Fábrica** en la pestaña de **Configuración bajo el Tipo de Vehículo**.

**Nota:** La interfaz cuenta con una salida de 12 voltios 1 amperio para encender los amplificadores genéricos. Si se instalan varios amplificadores, se necesitará un relé automotriz SPDT si la corriente combinada de encendido de amplificador de todos los amplificadores es mayor a 1 amperio. Use el número de pieza Metra E-123 (se vende por separado) para conseguir mejores resultados.

## CARACTERÍSTICAS DE LA INTERFAZ CONT.

- Nivel de timbre ajustable
- Instalación fácil detrás del radio con el arnés precableado
- Perilla de bajos incluida para controlar los niveles del amplificador del subbafle
- Ajustes configurables mediante Bluetooth® en una aplicación de dispositivo inteligente (tableta o teléfono celular), compatible con dispositivos Android y Apple
- Configuraciones de lectura, escritura y guardado para uso futuro predeterminado
- Función de protección de contraseñas disponible en la aplicación móvil
- Actualizable por micro USB B

## INSTALACIÓN

1. Retire la radio de fábrica\*, luego desconecte todos los conectores.
2. Instale el **arnés en T del vehículo AX-DSPX-GL44** y realice todas las conexiones necesarias, pero deje sin conectar el cable de encendido de amplificador.
3. Conecte el **arnés en T del vehículo AX-DSPX-GL44** a la **interfaz AX-DSPX-GL44**.
4. Conecte el arnés de la interfaz **AX-DSPX-GL44** a la **interfaz AX-DSPX-GL44**.
5. Descargue e instale la aplicación **AX-DSP-XL** desde **Google Play Store** o **Apple App Store**.
6. Abra la aplicación y luego seleccione la pestaña **Conexión Bluetooth**. Siga las instrucciones para emparejar el dispositivo móvil con la interfaz. Consulte la página 5 para obtener más información.
7. Desplácese a la pestaña **Configuration** y luego seleccione el tipo de vehículo. Presione el **Botón Bloquear\*\*** para guardar la configuración. Consulte la página 6 para obtener más información.
8. Conecte el cable de encendido del amplificador.
9. Ajuste la configuración en la aplicación como desee. Presione el **Botón Bloquear\*\*** para guardar cualquier configuración nueva.

\* Consulte [metraonline.com](http://metraonline.com) para desmontar el tablero. Si Metra fabrica un juego de tablero para el vehículo, el desmontaje estará dentro de esas instrucciones.

\*\*Siempre que la interfaz esté bloqueada, la tecla debe apagarse y volver a encenderse.

# AGREGAR UN SUBBAFLE A UN SISTEMA DE FÁBRICA

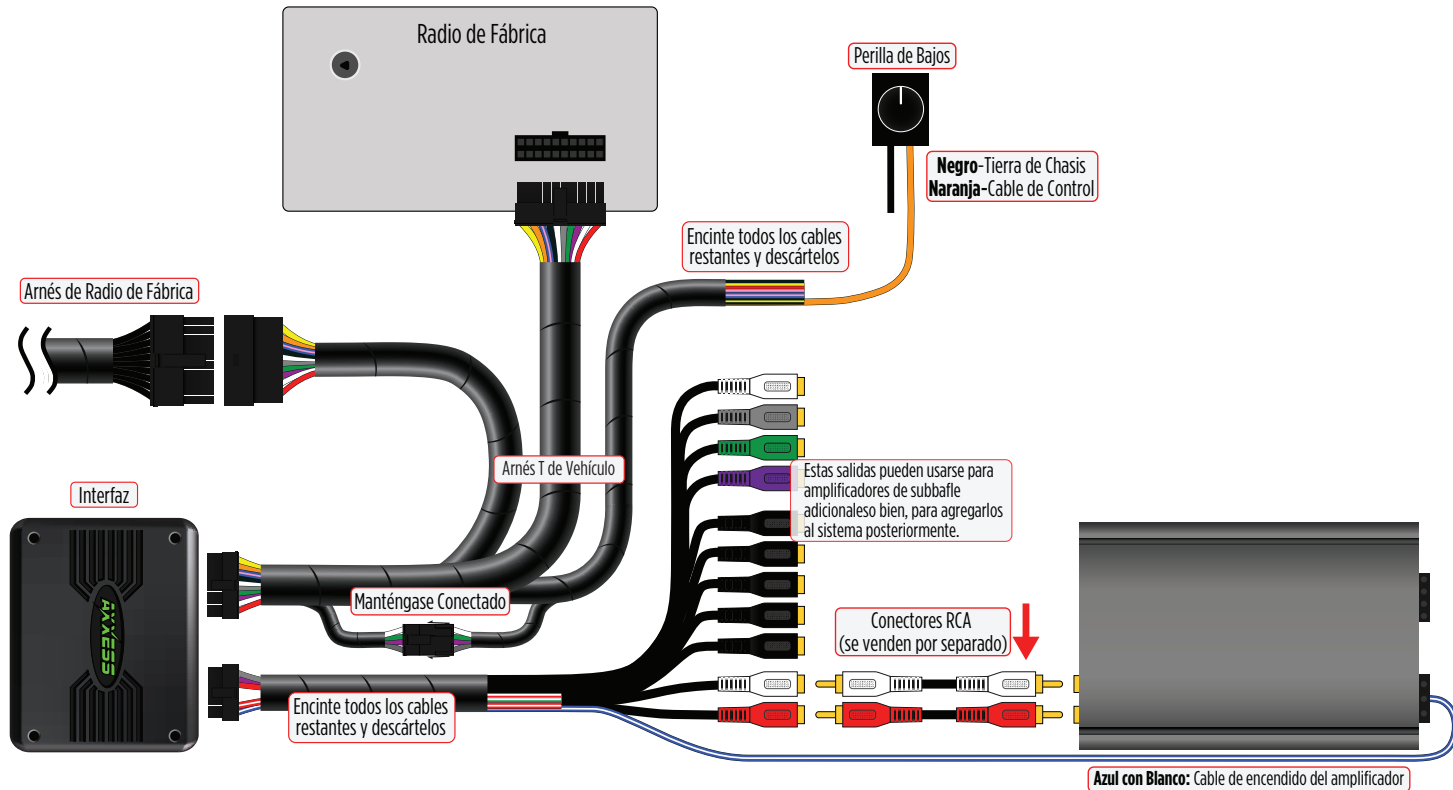

# AÑADIR UN AMPLIFICADOR DE RANGO COMPLETO Y UN SUBWOOFER A UN SISTEMA DE FÁBRICA

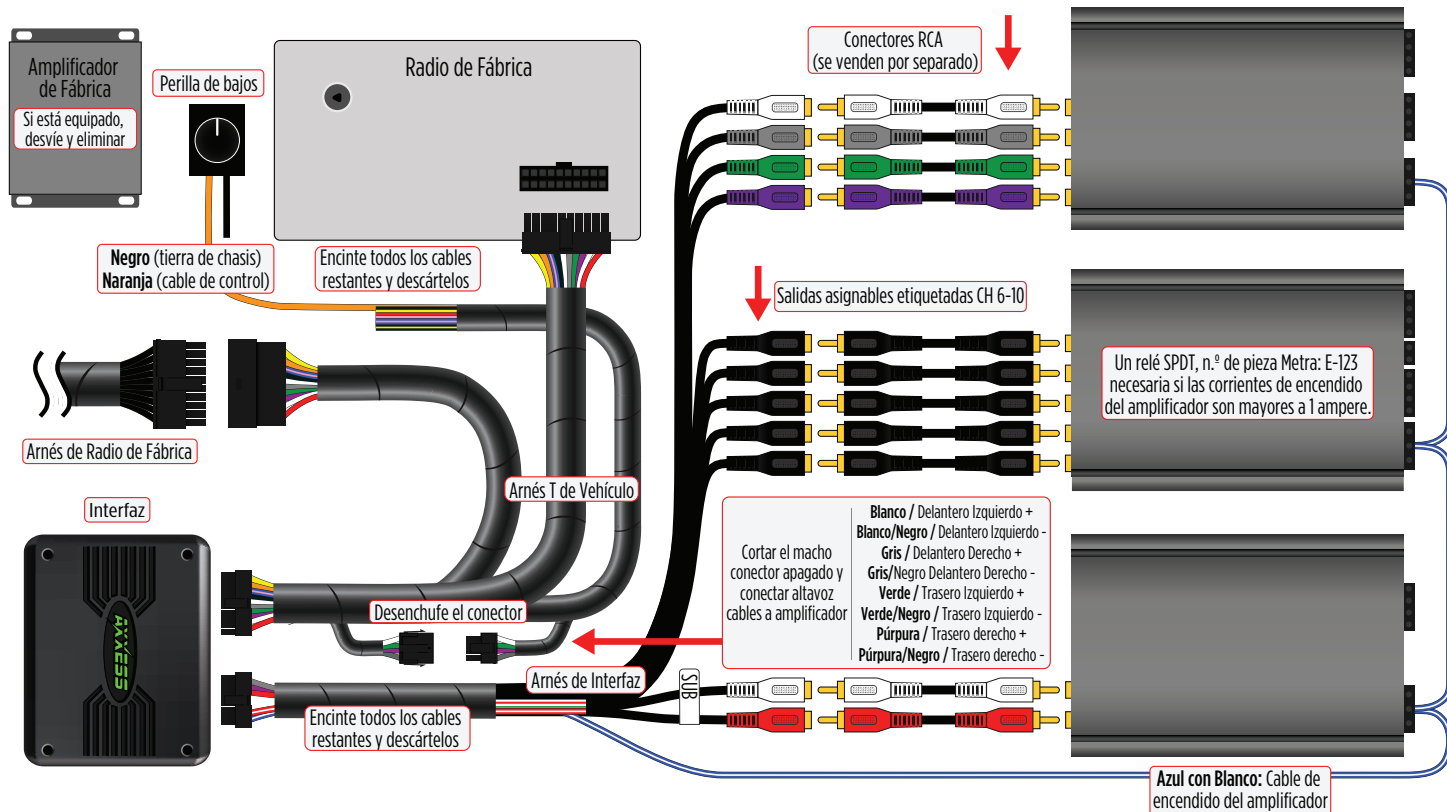

# APLICACIÓN MÓVIL: PASOS DE CONFIGURACIÓN RÁPIDA A TRAVÉS DE LA APLICACIÓN AXDSP-XL

Google Play Store



Apple App Store  
iOS 12.1 or higher



1. Descargue e instale la **aplicación AXDSP-XL** desde **Google Play Store** o **Apple App Store**.
2. Encienda el encendido del vehículo. Asegúrese de que el cable de encendido remoto esté desconectado.
3. Abra la aplicación: seleccione la página de **Conexiones Bluetooth®**.
  - Seleccione **Escanear**, todos los dispositivos AXDSP disponibles dentro del rango se mostrarán. Seleccione su AXDSP y presione conectar. (Figura A)
4. Seleccione la página de Configuración
  - Seleccione el ícono del **Tipo de Vehículo**.
  - Seleccione la Marca del Vehículo: \_\_\_\_ (Ejemplo: **CHEVROLET**)
  - Seleccione el modelo del Vehículo: \_\_\_\_ (Ejemplo: **SILVERADO**)
  - Seleccione **Con Amplificador OE o Sin Amplificador OE**.
  - Presione **Aplicar** (Figura B)
5. Asegúrese de que el volumen de la radio esté completamente bajo.
6. Conecte el cable de encendido del amplificador del **arnés en T AXDSPX-GL44** a los amplificadores de posventa.

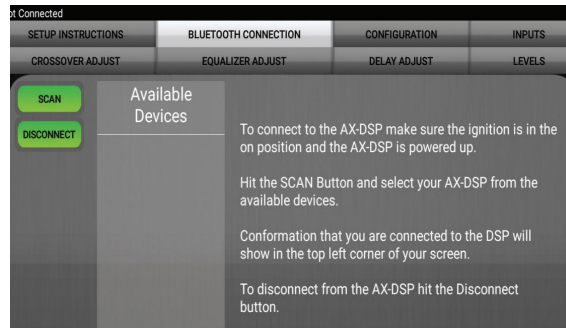

(Figure A)

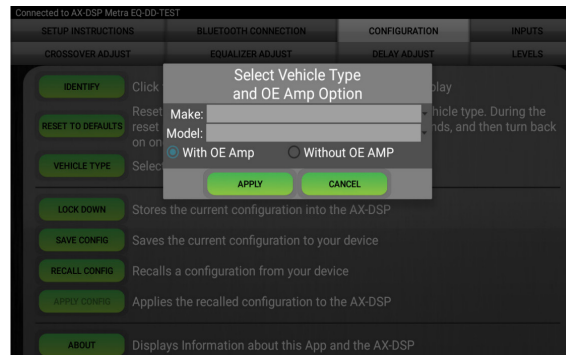

(Figure B)

- Desde la página de **Configuración**, haga clic en el botón **Identificar** para confirmar que el **AXDSPX-GL44** está conectado correctamente. Si es así, se escuchará un sonido en el altavoz frontal izquierdo.
- Presione el botón **Lock Down** para guardar la configuración. (No apague el encendido hasta que se complete este proceso) (Figura C)
- Seleccione la página de **Configuraciones Bluetooth®** y desconecte el DSPX.
- Apague el encendido, cierre todas las puertas y luego bloquee el vehículo usando el control remoto. El vehículo deberá permanecer sin interrupciones durante 10 minutos mientras el vehículo entra en modo de reposo. (Asegúrese de que el control remoto esté a 15 pies de distancia del vehículo)
- Desbloquee el vehículo, encienda el encendido y pruebe las funciones de la radio.
- Ajuste la configuración del DSP en la aplicación según lo desee. Consulte las instrucciones en la **pestaña Instrucciones de Configuración**, o en línea en [Axxessinterfaces.com](http://Axxessinterfaces.com) para una explicación de cada pestaña en la aplicación.

### Bloqueo de Datos

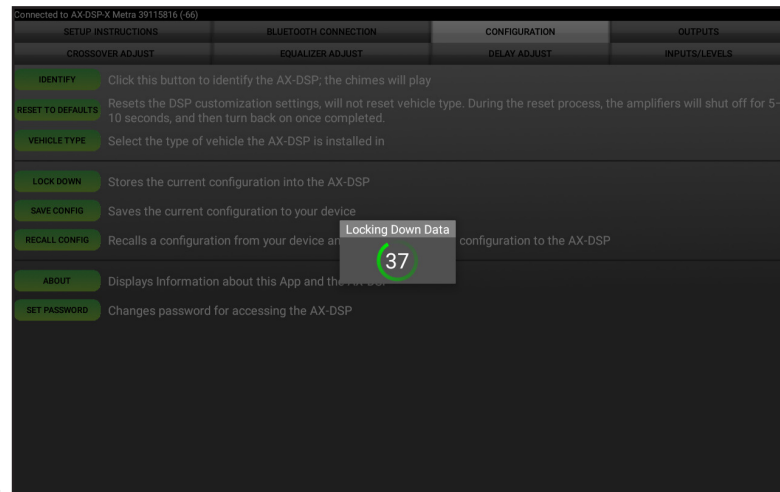

(Figure C)

**Último y lo más importante:**  
**¡Debe bloquear su configuración y girar la llave!**

# ESPECIFICACIONES

Impedancia de entrada	1M Ohm
Canales de entrada	6 Seleccionable de Alto/Bajo Nivel
Opciones de entrada	Alto Nivel o Bajo Nivel
Tipo de entrada	Balanceada diferencial
Voltaje de entrada	
Rango de alto nivel	0 - 28 voltios (pico a pico)
Rango de bajo nivel	0 - 4.9 voltios (pico a pico)
Canales de salida	10
Voltaje de salida	Hasta 5 voltios RMS
Impedancia de salida	50 Ohms
Tipo de ecualizador	Ecualizador gráfico de 31 bandas, +/- 10dB
THD	<0.03%
Respuesta de frecuencia	20Hz - 20kHz
Crossover	LPF, BPF, HPF THP de 3 vías por canal
Tipo de crossover	Linkwitz-Riley de 24dB, fijo
Muestreo	48kHz
Relación S/N	105dB @ 5V RMS

## Especificaciones Generales

Voltaje de operación	10-16 voltios DC
Consumo de corriente en espera	7mA
Consumo de corriente en operación	150mA
Ajustes/Controles	Aplicación vía Bluetooth
Salida remota	12 voltios DC (detección de señal o con encendido)



# AXDSPX-GL44

INSTRUCCIONES DE INSTALACIÓN

¿Tienes dificultades? Estamos aquí para ayudar.



Póngase en contacto con nuestra  
línea de soporte técnico en:  
**386-257-1187**



O por correo electrónico a:  
[techsupport@metra-autosound.com](mailto:techsupport@metra-autosound.com)

### Horario de Soporte Técnico (hora estándar del este)

Lunes - Viernes: 9:00 AM - 7:00 PM

Sábado: 10:00 AM - 5:00 PM

Domingo: 10:00 AM - 4:00 PM



Metra recomienda técnicos con certificación del  
Programa de Certificación en Electrónica Móvil