

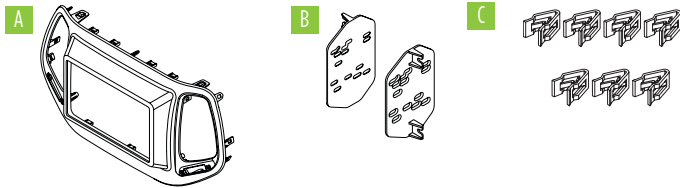

KIT COMPONENTS

- A) Radio trim panel • B) Radio brackets • C) Panel clips (7)

Not shown: LD-CH5-PIO, LD-CHRYHAZZT, Radio interface, PR04AVIC-PIO or PR04-PIORCA Harness, External Speaker



Jeep Compass 2017.5-2021

IMPORTANT: TPMS will only display on the instrument cluster, not on the Pioneer[®].

Visit MetraOnline.com for more detailed information about the product and up-to-date vehicle specific applications

Designed for Pioneer[®] DMHW4600NEX/W4660NEX or DMH-WC5700NEX receivers

Note: This kit will function in both Single-Zone and Dual-Zone vehicles:

- All HVAC functions will be retained.
- Single-Zone vehicles will only get status feedback of the HVAC functions, while Dual-Zone vehicles can also be controlled through the radio screen.
- Compass is only retained on vehicles equipped with the UConnect 3 (5" touchscreen).
- The External Speaker is only required in vehicles with safety group features.

(Features continued on next page)

TABLE OF CONTENTS

| | |
|-------------------------------|-----|
| Dash Disassembly | 2 |
| Kit Preparation..... | 2 |
| Kit Assembly | 2 |
| Axxess Interface Installation | |
| Interface Installation | 3 |
| Dash Assembly..... | 4 |
| Radio Operation..... | 5-6 |
| Odometer Type | 7 |

Visit AxxessInterfaces.com for up-to-date vehicle specific applications.

WIRING & ANTENNA CONNECTIONS

- Wiring Harness: Included with Kit
- Antenna Adapter: Included with Kit
- GPS Antenna Adapter: Included with Kit

Product Info



TOOLS & INSTALLATION ACCESSORIES REQUIRED

- Panel removal tool
- Phillips screwdriver
- Torx screwdrivers
- Tape
- Wire cutter
- Zip-ties
- Crimping tool and connectors, or solder gun, solder, and heat shrink

FEATURES (CONT.)

- Allows for the retention and adjustment of the factory personalization menu through the Pioneer® radio.
- Complete plug-n-play installation.
- Includes dash kit with Axxess interface and vehicle-specific T-harness.
- Includes radio antenna adaptor for GPS.
- Provides a built-in STOP/START engine override (if equipped).
- Provides accessory power (12V 10-amp).
- Provides NAV outputs (parking brake, reverse, and speed sense).
- Retains audio controls on the steering wheel.
- Works in both single and dual-zone vehicles.
- Dash kit is painted scratch-resistant matte black to match the factory finish.
- Retains safety chimes through an included off-board speaker.
- Designed for non-amplified vehicles.
 - Micro “B” USB updatable.

DASH DISASSEMBLY

1. Unclip and remove the A/C vent panel surrounding the radio. (Figure A)
2. Remove (4) 9/32" screws securing the radio, then unplug and remove the radio.

Continue to Kit Preparation

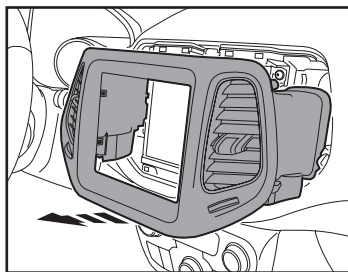

(Figure A)

KIT PREPARATION

1. Attach the (7) panel clips to the radio trim panel. (Figure A)

Continue to Kit Assembly

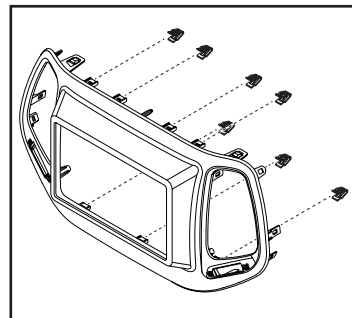

(Figure A)

KIT ASSEMBLY

ISO DDIN radio provision

1. Attach the radio brackets to the radio using the screws supplied with the radio. (Figure A)
2. Locate the factory wiring harness and antenna connector in the dash and complete all necessary connections to the radio. Metra recommends using the proper mating adapter from Metra and/or Axxess.
3. Test the radio for proper operation.

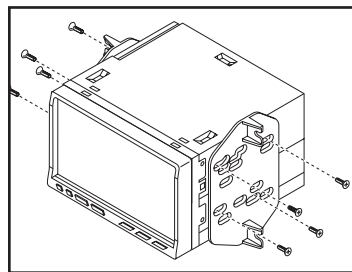

(Figure A)

INTERFACE INSTALLATION

If the vehicle is equipped with rear parking sensors that you wish to retain:

- Install the provided speaker in the dash prior to assembling the radio components.

- Make sure this is mounted in a location suitable for the driver to hear.*
- * Audio level for the speaker can be changed via the radio, once installed.

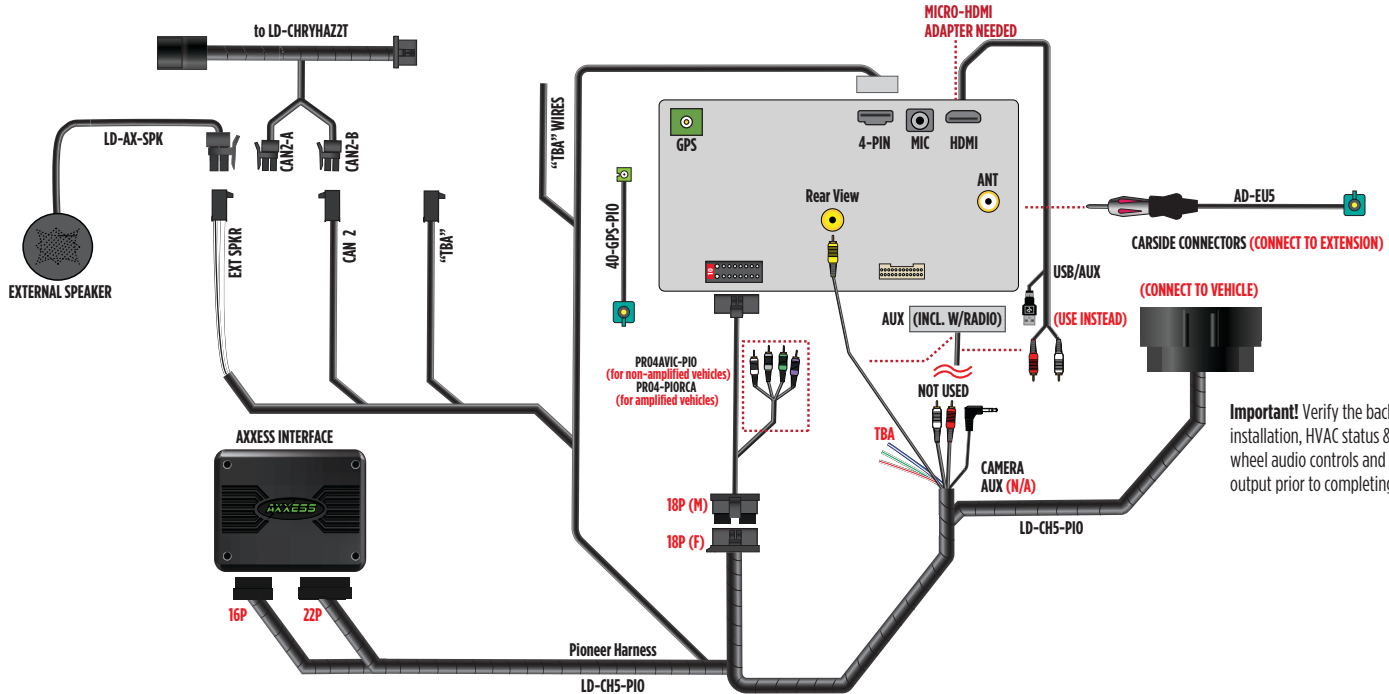

Important! Verify the backup camera installation, HVAC status & control, Steering wheel audio controls and External Speaker output prior to completing dash assembly.

RADIO OPERATION

Vehicle Selection – Allows you to select the vehicle the radio is being installed in.

- Vehicle type must be selected to activate menu & HVAC functions, as well as steering wheel controls. Press Make to change the vehicle type. Then press Confirm. The radio will then reset and lock in the selected vehicle.

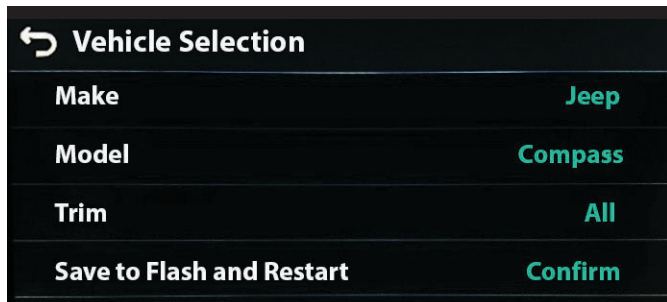
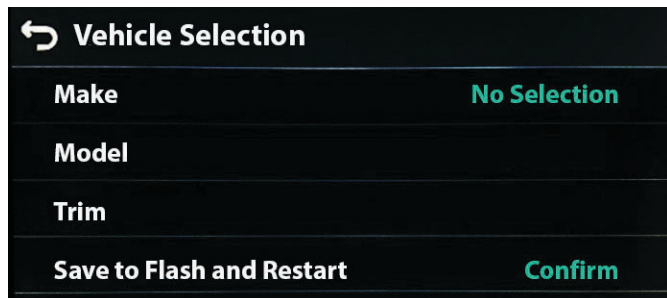

Car Features – The source for accessing all vehicle information and options.

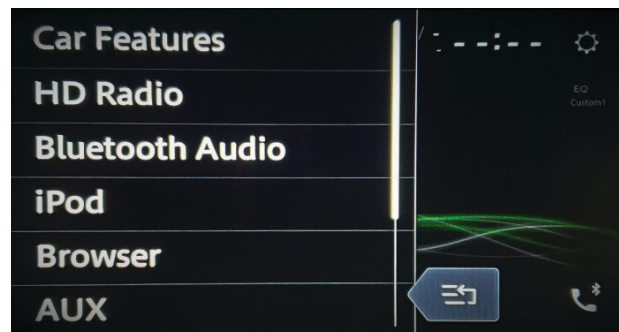

RADIO OPERATION (CONT)

HVAC Operation – HVAC Status and Control Screen.



Vehicle Info Screen – Displays various information of the vehicle. (TPMS *N/A)
*N/A Only shown on instrument cluster of vehicle. Amplifier type will always show as None and Compass will only show if vehicle came equipped.

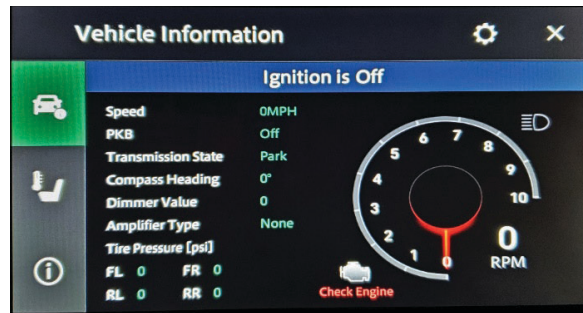

Customizations Menu – Allows full control of vehicle personalization options.

- Access this menu by selecting the gear icon on the previous screenshot.



About Screen – Feedback screen for interface software information.

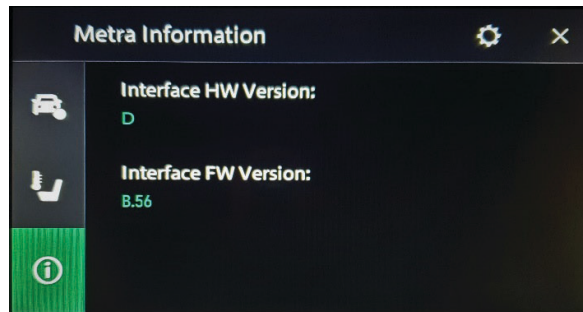

ODOMETER TYPE

How to Stop the Odometer from Blinking

1. Go into the **CUSTOMIZATIONS** OPTIONS
2. Look for **ODOMETER TYPE**
3. Try **TYPE 1**, if it still blinks, try **TYPE2** instead.

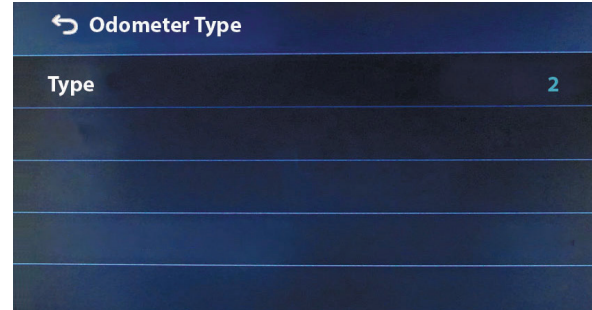
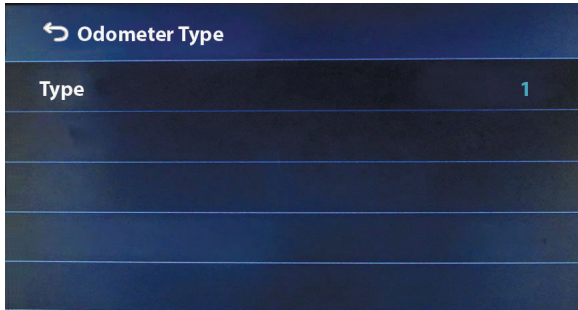
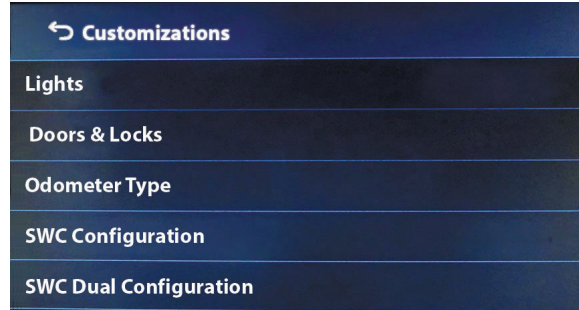



Having difficulties? We're here to help.



Contact our Tech Support line at:

386-257-1187



Or via email at:

techsupport@metra-autosound.com

Tech Support Hours (Eastern Standard Time)

Monday - Friday: 9:00 AM - 7:00 PM

Saturday: 10:00 AM - 5:00 PM

Sunday: 10:00 AM - 4:00 PM



KNOWLEDGE IS POWER

Enhance your installation and fabrication skills by enrolling in the most recognized and respected mobile electronics school in our industry. Log onto www.installerinstitute.edu or call 386-672-5771 for more information and take steps toward a better tomorrow.



**Metra recommends MECP
certified technicians**

Jeep Compass 2017.5-2021

IMPORTANTE: TPMS solo se mostrará en el grupo de instrumentos, no en el Pioneer®.

Visite MetraOnline.com para obtener información más detallada sobre el producto y las aplicaciones específicas actualizadas del vehículo

Diseñada para los receptores DMHW4600NEX/W4660NEX o DMH-WC5700NEX de Pioneer®

Nota: Este kit funcionará en los vehículos de zona única y los vehículos de doble zona:

- Se conservarán todas las funciones de climatización (HVAC).
- Los vehículos de zona única solamente recibirán retroalimentación de estatus de las funciones de climatización (HVAC), mientras que los vehículos de zona doble también pueden controlarse desde la pantalla del radio.
- Compass únicamente se conserva en los vehículos equipados con UConnect 3 (pantalla táctil de 5").
- Instalación total lista para usarse.

(Las características continúan en la siguiente página)



COMPONENTES DEL KIT

- A) Panel de moldura para radio • B) Soportes del radio • C) Soportes del radio (7)

No Se Muestran: LD-CH5-PIO, LD-CHRYHAZZT, Interfaz de Radio, Arnés PR04AVIC-PIO O PR04-PIORCA, Bocina externa

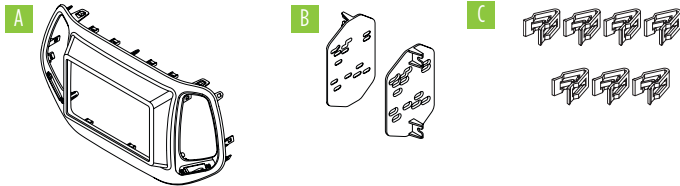

INDICE

| | |
|-----------------------------------|-----|
| Desmontaje del tablero | 2 |
| Preparación del kit | 2 |
| Ensamble del kit | 2 |
| Instalación de la interfaz Axcess | |
| Instalación de la interfaz | 3 |
| Ensamble del tablero | 4 |
| Operación de radio | 5-6 |
| Tipo de Odómetro | 7 |

Visite el sitio AxcessInterfaces.com para más información acerca de las aplicaciones actualizadas específicas por vehículo.

CONEXIONES DE CABLEADO Y ANTENA

- Arnés de cableado: Se incluye con el kit
- Adaptador de antena: Se incluye con el kit
- Adaptador de antena de GPS: Se incluye con el kit

HERRAMIENTAS Y ACCESORIOS DE INSTALACIÓN NECESARIOS

- Herramienta para retiro de paneles
- Destornillador Phillips
- Destornilladores Torx
- Cortador de cables • Cinta
- Abrazaderas de plástico
- Herramienta de prensado y conectores o pistola soldadora, soplete y tubo termoretráctil

Información del Producto



CARACTERÍSTICAS (CONT.)

- La bocina externa únicamente se necesita en los vehículos con características grupales de seguridad.
- Permite la conservación y el ajuste del menú de personalización de fábrica desde el radio Pioneer®.
- Incluye el kit del tablero con la interfaz Axxess y el arnés T específico del vehículo.
- Incluye el adaptador de antena de radio para GPS.
- Cuenta con una derivación integrada de motor de ARRANQUE/ALTO (si viene equipada).
- Genera corriente de accesorios (12 V 10 amp).
- Ofrece salidas de NAV (freno de mano, reversa y sensor de velocidad).
- Conserva los controles de audio en el volante.
- Funciona tanto en los vehículos de zona única como en los vehículos de doble zona.
- El kit del tablero cuenta con pintura negro mate resistente a los rayones que combina con el acabado de fábrica.
- Conserva los tonos de seguridad por medio de una bocina externa incluida.
- Diseñada para vehículos no amplificados.
- Actualizable con micro USB "B".

DESMONTAJE DEL TABLERO

1. Desenganche el panel de rejillas de A/C que está alrededor del radio y quítelo. (Figura A)
2. Quite (4) tornillos de 9/32" que sujetan el radio y, luego, desconecte el radio y quítelo.

Continúa con la preparación del kit

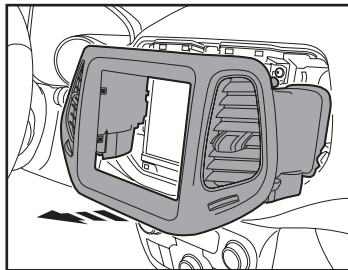

(Figura A)

PREPARACIÓN DEL KIT

1. Fije los (7) ganchos para panel al panel de moldura de radio. (Figura A)

Continúe con el Ensamble del Kit

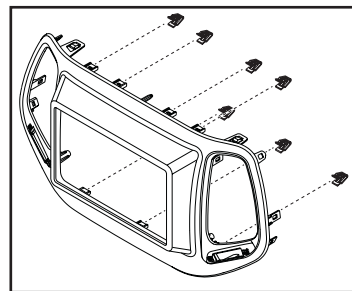

(Figura A)

ENSAMBLE DEL KIT

Provisión de radio ISO DDIN

1. Fije los soportes al radio con los tornillos que se incluyen con el radio. (Figura A)
2. Ubique el arnés de cableado de fábrica y el conector de la antena en el tablero y realice todas las conexiones necesarias al radio. Metra recomienda el uso de adaptadores de acoplamiento adecuados de Metra o de Axxess.
3. Pruebe el radio para asegurarse de que funciona bien.

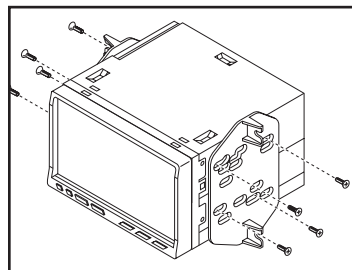

(Figura A)

INSTALACIÓN DE LA INTERFAZ

Si el vehículo viene equipado con los sensores traseros de estacionamiento que desee conservar:

- Instale la bocina incluida en el tablero antes de ensamblar los componentes del radio.

• Asegúrese de que esté montada en una ubicación idónea para que el conductor pueda escucharla.*

- * Puede cambiar el nivel de audio de la bocina desde el radio, ya que esté instalado.

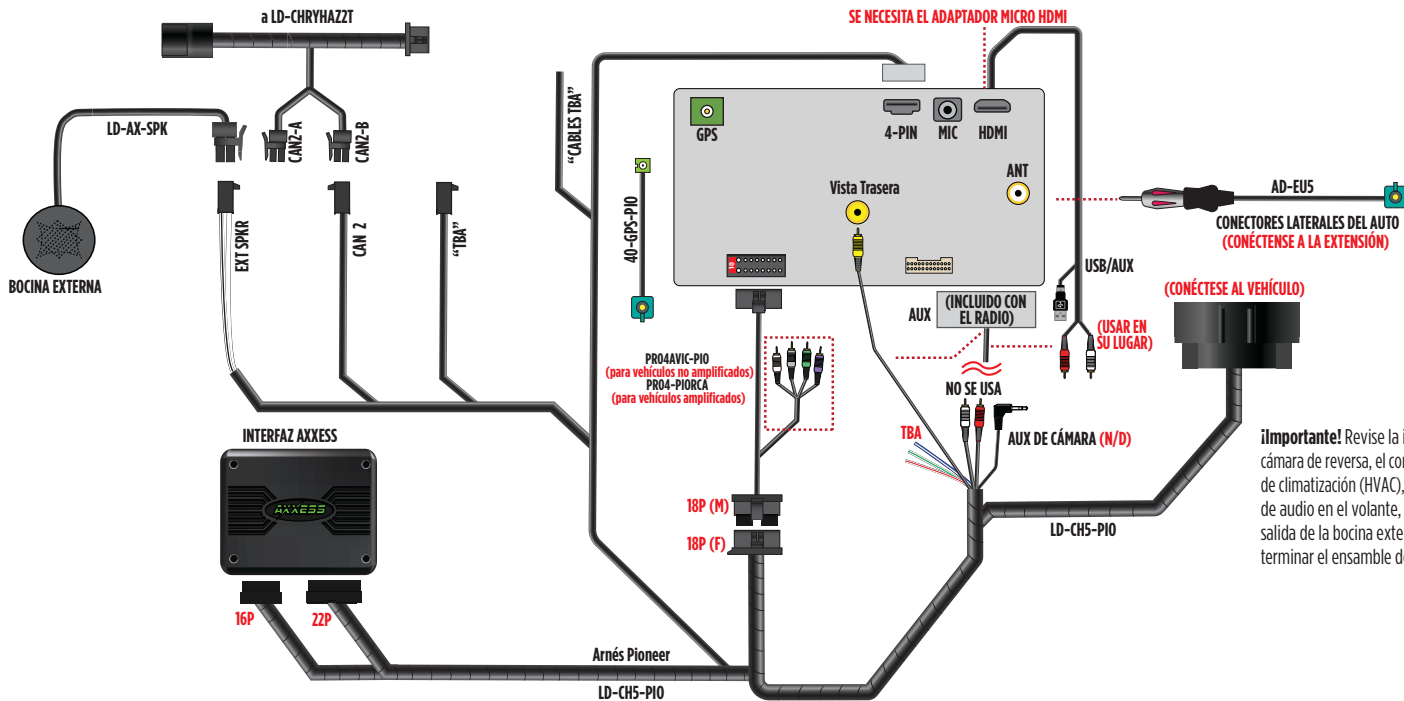

¡Importante! Revise la instalación de la cámara de reversa, el control y el estatus de climatización (HVAC), los controles de audio en el volante, así como la salida de la bocina externa antes de terminar el ensamble del tablero.

ENSAMBLE DEL TABLERO

Cuando haya verificado todas las funciones:

1. Fije el ensamble del radio al tablero con los tornillos de fábrica.
2. Meta a presión el *panel de moldura de radio* encima del ensamble del radio para terminar la instalación.

OPERACIÓN DEL RADIO

Selección del Vehículo: Le permite seleccionar el vehículo en el que se está instalando el radio.

- Vehículo para activar las funciones de menú y de climatización (HVAC), así como los controles en volante. Oprima “Marca” para cambiar el tipo de vehículo. Después, oprima “Confirmar”. En este momento, el radio se reiniciará y se bloqueará la selección del vehículo.



Características del Auto: Es la fuente para acceder a todas las opciones y la información del vehículo.

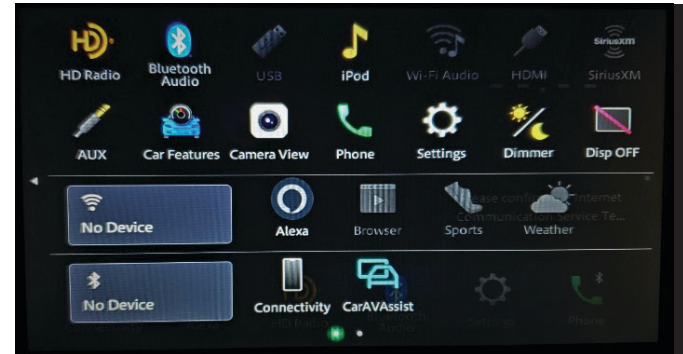

OPERACIÓN DEL RADIO (CONT)

Operación de climatización (HVAC): Pantalla de control y estatus de climatización (HVAC).



Pantalla de información del vehículo: Muestra varios datos acerca del vehículo. **N/A** (TPMS, posición de estacionamiento, luces).

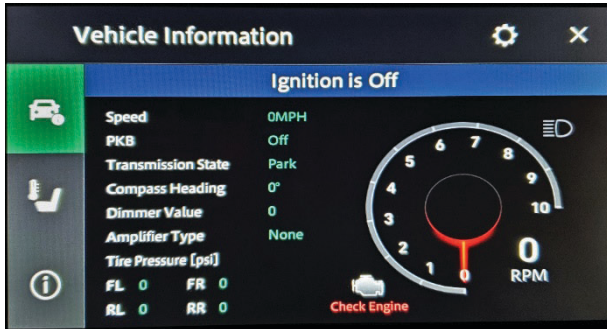

Menú de personalizaciones: – Permite controlar totalmente las opciones de personalización de vehículo. • Acceda a este menú seleccionando el icono del engrane en la pantalla anterior.



Pantalla “Información del sistema”: Es la pantalla de retroalimentación de la información del software de la interfaz.

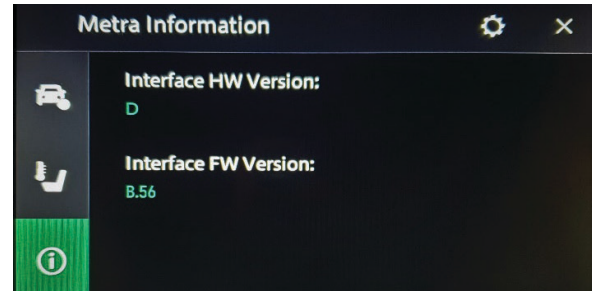

TIPO DE ODÓMETRO

Cómo Hacer que el Cuentakilómetros deje de Parpadear

1. Entra en **OPCIONES DE PERSONALIZACIONES**
2. Busque **TIPO DE ODÓMETRO**
3. **Pruebe TIPO 1**, si todavía parpadea, pruebe **TIPO 2** en su lugar.

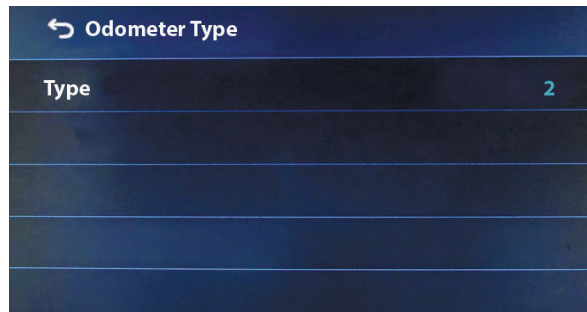
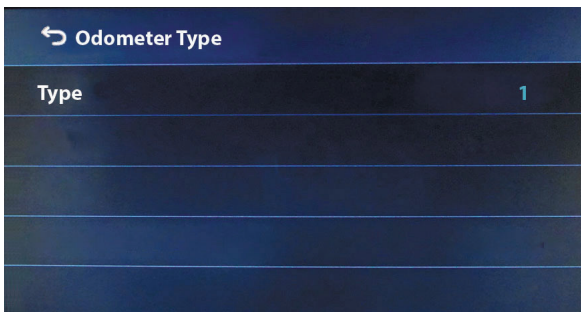
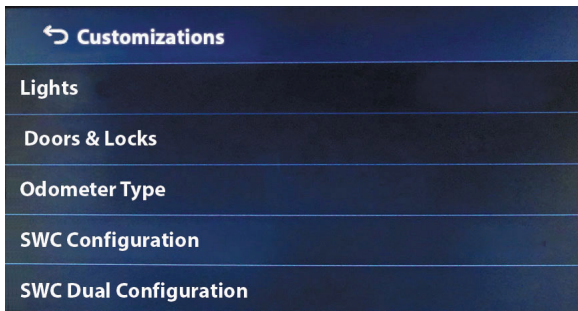

¿Tienes dificultades? Estamos aquí para ayudar.



Póngase en contacto con nuestra línea de soporte técnico en:
386-257-1187



O por correo electrónico a:
techsupport@metra-autosound.com

Horario de Soporte Técnico (hora estándar del este)

Lunes - Viernes: 9:00 AM - 7:00 PM

Sábado: 10:00 AM - 5:00 PM

Domingo: 10:00 AM - 4:00 PM



EL CONOCIMIENTO ES PODER

Mejore sus habilidades de instalación y fabricación inscribiéndose en la escuela de dispositivos electrónicos móviles más reconocida y respetada de nuestra industria. Regístrese en www.installerinstitute.com o llame al 800-354-6782 para obtener más información y avance hacia un futuro mejor.



Metra recomienda técnicos con certificación del Programa de Certificación en Electrónica Móvil (Mobile Electronics Certification Program, MECP).